

**Canon**

▣ Cómo usar este manual  
▣ Impresión de este manual

MP270 series  
MP250 series

# Manual en pantalla

MC-3754-V1.00



## Guía básica

Describe el resumen de este producto.



## Guía avanzada

Describe detalladamente las funciones de este producto.



## Solución de problemas



## Contenido

### ❖ Descripción del equipo

Componentes principales  
Pantalla LED y operaciones básicas

### ❖ Copia

Copia de documentos  
Copia de fotografías  
Copia ajustada a la página

### ❖ Escaneado

Almacenamiento de datos escaneados en el ordenador

### ❖ Impresión desde el ordenador

Impresión de fotografías (Easy-PhotoPrint EX)  
Impresión de documentos (Windows)  
Impresión de documentos (Macintosh)

### ❖ Otros usos

Impresión de fotografías desde un dispositivo compatible con PictBridge (sólo MP270 series)  
Prácticas aplicaciones de software

### ❖ Carga de papel/originales

Carga de papel  
Carga de originales

### ❖ Mantenimiento

Cuando la impresión es borrosa o los colores no son los correctos  
Sustitución de un cartucho FINE  
Limpieza del equipo

### ❖ Apéndice

Limitaciones legales sobre el uso del producto y de las imágenes  
Sugerencias sobre cómo utilizar el equipo

# Descripción del equipo

En esta sección se muestran los nombres de los componentes del equipo y se describen las operaciones básicas que debe conocer antes de utilizarlo.

## Componentes principales

[Vista frontal](#)

[Vista posterior](#)

[Vista interior](#)

[Panel de control](#)

## Pantalla LED y operaciones básicas



[↑ Principio de página](#)

## Componentes principales

- ➔ Vista frontal
- ➔ Vista posterior
- ➔ Vista interior
- ➔ Panel de control

### ■ Vista frontal

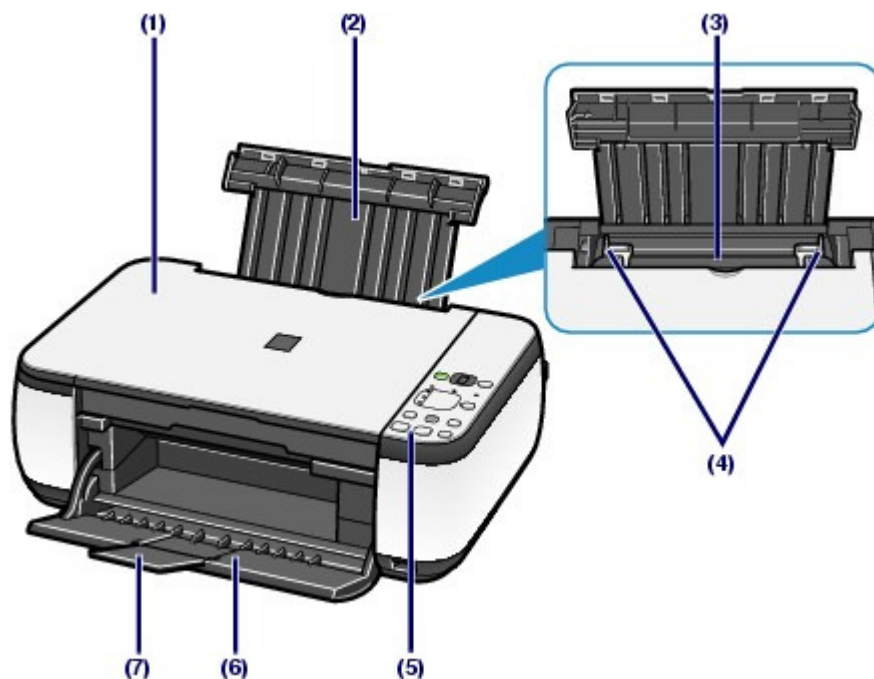

#### (1) Bandeja de documentos

Ábrala para cargar un original en el cristal de la platina.

#### (2) Soporte del papel

Levántelo y tírelo hacia atrás para cargar el papel en la bandeja posterior.

#### (3) Bandeja posterior

Cargue varios tamaños o tipos de papel que puede utilizar en la impresora. Es posible cargar simultáneamente dos o más hojas del mismo tamaño y tipo de papel, que se alimentarán de una a una.

Consulte [Carga de papel](#).

#### (4) Guías del papel

Deslícelas para alinearlas con ambos lados de la pila de papel.

#### (5) Panel de control

Utilícelo para cambiar la configuración del equipo o para accionarlo.

Consulte [Panel de control](#).

#### Nota

- La pantalla LED y las lámparas del panel de control que no sean la de **Encendido (Power)** se apagan cuando no se realiza ninguna operación en el equipo durante unos 5 minutos. Para restaurarlas, pulse cualquier botón excepto **ACTIVADO (ON)**, o lleve a cabo una operación de impresión.

#### (6) Bandeja de salida de papel

Se abre automáticamente cuando se inicia la impresión o la copia y se expulsa el papel impreso.



**(7) Extensión de bandeja de salida**

Desplieguela para sostener las copias impresas. Ábrala para imprimir o copiar.

**(8) Cristal de la platina**

Cargue un original para copiarlo o escanearlo.

**(9) Puerto de impresión directa (sólo MP270 series)**

Conecte un dispositivo compatible con PictBridge, por ejemplo, una cámara digital, para imprimir directamente.

Consulte [Impresión de fotografías desde un dispositivo compatible con PictBridge \(sólo MP270 series\)](#).

**Advertencia**

- No conecte ningún dispositivo que no sea compatible con PictBridge en el puerto de impresión directa del equipo. Podría producirse un incendio, descarga eléctrica o el equipo podría estropearse.

**Importante**

- No toque la cubierta metálica.

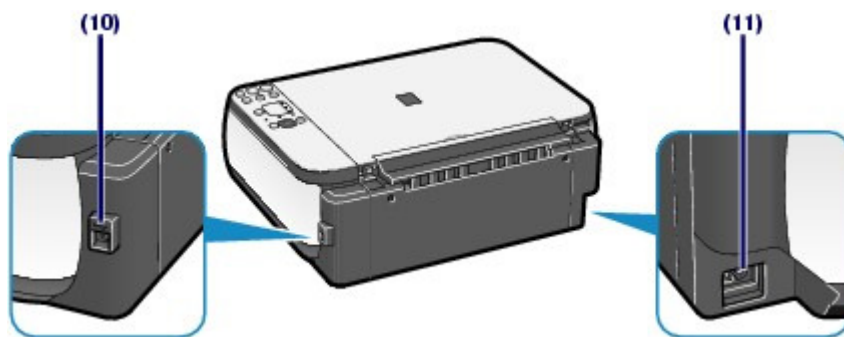
**■ Vista posterior****(10) Puerto USB**

Introduzca aquí el cable USB para conectar el equipo a un ordenador.

**Importante**

- No toque la cubierta metálica.
- No conecte ni desconecte el cable USB mientras el equipo esté imprimiendo o escaneando originales con el ordenador.

**(11) Conector del cable de alimentación**

Conecte aquí el cable de alimentación eléctrica que se proporciona.

## ■ Vista interior

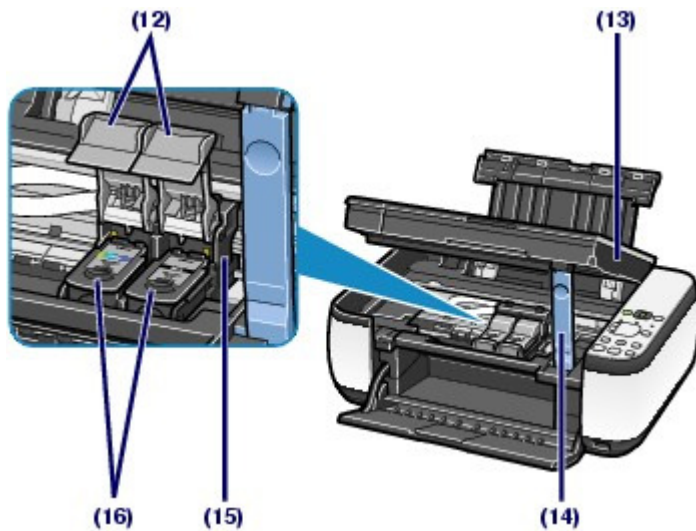

### (12) Cubiertas de bloqueo del cartucho de tinta

Inmovilizan los cartuchos FINE en su sitio.

### (13) Unidad de escaneado (cubierta)

Escanea originales. Ábrala para sustituir los cartuchos FINE o para extraer el papel atascado dentro del equipo. Al abrir la unidad de escaneado (cubierta), levántela con la cubierta de documentos cerrada.

### (14) Soporte de la unidad de escaneado

Sujeta la unidad de escaneado (cubierta) cuando se abre.

### (15) Soporte de los cartuchos FINE

Aquí se instalan los cartuchos FINE.

El cartucho FINE de color debe instalarse en la ranura izquierda ( **C** ) y el cartucho FINE negro, en la derecha ( **B** ).

### (16) Cartuchos FINE (cartuchos de tinta)

Cartuchos reemplazables compuestos de cabezal de impresión y depósito de tinta.

#### Nota

- Consulte información más detallada sobre la instalación de los cartuchos FINE en el manual impreso: *Guía de inicio*.

## Importante

- Es posible que el área (A) indicada en la siguiente figura presente salpicaduras de tinta. Sin embargo, esta situación no afecta al rendimiento del equipo.
- No toque el área (A). Si lo hace, es posible que el equipo no imprima correctamente.

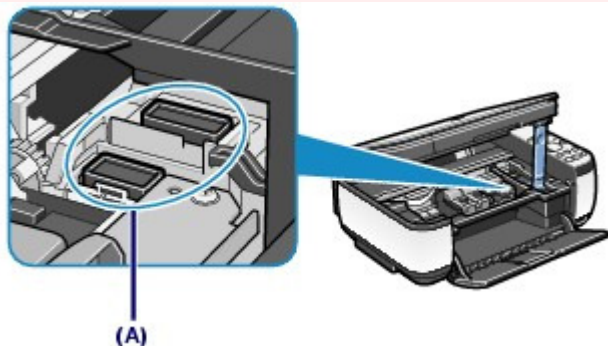

## ■ Panel de control

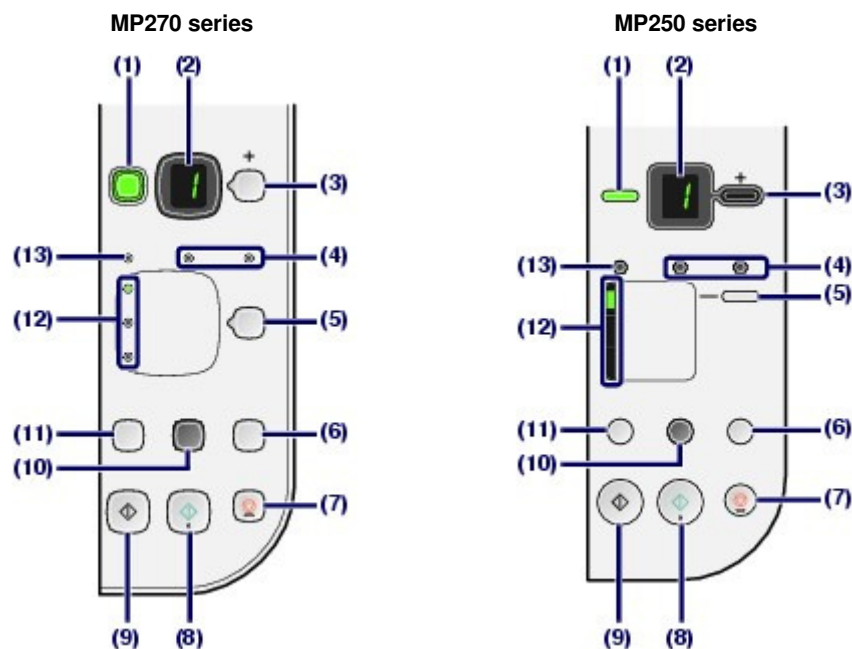

### (1) Botón ACTIVADO (ON)/lámpara de Encendido (Power)

Permite conectar o desconectar la alimentación. Antes de conectar la alimentación, asegúrese de que la cubierta de documentos está cerrada.

#### ► Importante

##### Desconexión del cable de alimentación

- Cuando desconecte el cable de alimentación tras apagar el equipo, asegúrese de que la lámpara de **Encendido (Power)** no está iluminada. Si el enchufe se desconecta de la toma de corriente cuando la lámpara de **Encendido (Power)** luce o parpadea, es posible que el equipo no pueda imprimir correctamente, ya que el cabezal de impresión no estará protegido.

#### 📖 Nota

##### Lámpara de Encendido (Power) y lámpara de Alarma (Alarm)

- Puede comprobar el estado del equipo a través de la lámpara de **Encendido (Power)** y de la lámpara de **Alarma (Alarm)**.
  - Si la lámpara de **Encendido (Power)** no luce: el equipo está apagado.
  - Si la lámpara de **Encendido (Power)** luce en verde: el equipo está preparado para imprimir.
  - Si la lámpara de **Encendido (Power)** parpadea en verde: el equipo se está iniciando o apagando.
  - Si la lámpara de **Alarma (Alarm)** luce o parpadea en naranja: se ha producido un error y el equipo no está preparado para imprimir. Para obtener más información, consulte "[Solución de problemas](#)" en el manual en pantalla: *Guía avanzada*.
  - Si la lámpara de **Encendido (Power)** parpadea en color verde y la lámpara de **Alarma (Alarm)** parpadea alternativamente en color naranja: puede que se haya producido un error que requiera asistencia técnica. Para obtener más información, consulte "[Solución de problemas](#)" en el manual en pantalla: *Guía avanzada*.

### (2) Pantalla LED (diodo emisor de luz)

Muestra el número de copias, el código de mantenimiento o el estado de funcionamiento como, por ejemplo, un código de error.

### (3) Botón [+]

Especifica el número de copias.

### (4) Lámparas de Tinta (Ink)

Lucen o parpadean en naranja cuando se agota la tinta, etc. La lámpara de la izquierda indica el estado del cartucho FINE de color y la de la derecha, el del cartucho FINE negro.

### (5) Botón Papel (Paper)

Selecciona el tamaño de página y el tipo de soporte.

**(6) Botón ESCÁNER (SCAN)**

Inicia el escaneado del original para guardarlo en el ordenador.

**(7) Botón Parar/Reiniciar (Stop/Reset)**

Cancela las operaciones. También se puede pulsar este botón para cancelar el trabajo de impresión, copia o escaneado en curso.

**(8) Botón Color\***

Inicia la copia en color. Este botón también se puede pulsar para concluir la selección durante la configuración de un elemento.

**(9) Botón Negro\***

Inicia la copia en blanco y negro. Este botón también se puede pulsar para concluir la selección durante la configuración de un elemento.

**(10) Botón Ajustar a página (Fit to page)/lámpara de Ajustar a página (Fit to page)**

Activa la función de copia ajustada a la página. Permite copiar el original ampliándolo o reduciéndolo automáticamente para que se ajuste al tamaño de página seleccionado. Si no está activada la función de copia ajustada a la página, las copias se realizan con el mismo tamaño que el original.

**(11) Botón  (Mantenimiento)**

Especifica el código de mantenimiento.

**(12) Lámpara de Papel (Paper)**

Se enciende para indicar el tamaño de página y el tipo de soporte seleccionados con el botón **Papel (Paper)**.

**(13) Lámpara de Alarma (Alarm)**

Se ilumina o parpadea en naranja cuando se produce un error como, por ejemplo, que se haya agotado el papel o la tinta.

\* En los manuales o aplicaciones de software, los botones **Negro (Black)** y **Color** se denominan de forma general botón "Inicio" o botón "OK".



## Pantalla LED y operaciones básicas

El equipo se puede utilizar para hacer copias o para llevar a cabo operaciones de mantenimiento sin necesidad de un ordenador.

En esta sección se describe la pantalla LED y las operaciones básicas del panel de control.

Cuando se enciende el equipo, en la pantalla LED normalmente aparece el número **1**.



La pantalla LED muestra el estado del equipo tal como se indica a continuación.

Estado del equipo	Pantalla LED
Al copiar	Número de copias (parpadeando)
Al imprimir, escanear o llevar a cabo operaciones de mantenimiento	 (parpadeando en orden)
Cuando se produce un error	<ul style="list-style-type: none"> <li>● Aparecen, de forma alterna, <b>E</b> y un número. Para obtener más información acerca de los códigos de error, consulte "<a href="#">Solución de problemas</a>" en el manual en pantalla: <i>Guía avanzada</i>.</li> <li>● Aparecen, de forma alterna, <b>P</b> y un número. Puede que se haya producido un error que requiera que se ponga en contacto con el servicio técnico. Para obtener más información, consulte "<a href="#">Solución de problemas</a>" en el manual en pantalla: <i>Guía avanzada</i>.</li> </ul>
Cuando la unidad de escaneado (cubierta) está abierta	 (parpadeando)

### Nota

- Cuando se conecta al equipo un dispositivo compatible con PictBridge, por ejemplo, una cámara digital, en la pantalla LED aparece la letra **C** (sólo MP270 series).

### ● Número de copias

Cuando el equipo empieza a copiar, en la pantalla LED aparece el número de copias especificado.

Durante el proceso de copia, el número de la pantalla LED parpadea y va disminuyendo de uno en uno para indicar el número de copias restantes.



Cada vez que se pulsa el botón [+], el número que muestra la pantalla LED aumenta una unidad. Cuando aparece F, el número de copias se establece en "20". Pulse el botón [+] otra vez para volver a "1".



## ● Códigos de mantenimiento

Para llevar a cabo las tareas de mantenimiento del equipo, pulse el botón (Mantenimiento) varias veces hasta que aparezca el código deseado en la pantalla LED y, a continuación, pulse el botón  **Negro** (Black) o  **Color**.

Código de mantenimiento	Operación	Consulte
	Permite imprimir el patrón de prueba de los inyectores.	<a href="#">Impresión del patrón de prueba de los inyectores</a>
	Permite limpiar el cabezal de impresión.	<a href="#">Limpieza del cabezal de impresión</a>
	Permite limpiar a fondo el cabezal de impresión.	<a href="#">Limpieza a fondo del cabezal de impresión</a>
	Permite imprimir la hoja de alineación de los cabezales de impresión.	<a href="#">Alineación del cabezal de impresión</a>
	Escanea la hoja de alineación de los cabezales de impresión para alinear automáticamente el cabezal de impresión.	<a href="#">Alineación del cabezal de impresión</a>
	Permite imprimir los valores de ajuste actuales de la posición del cabezal.	<a href="#">Alineación del cabezal de impresión</a>
	Permite limpiar el rodillo de alimentación del papel.	<a href="#">Limpieza del rodillo de alimentación del papel</a>
	Permite limpiar el interior del equipo.	<a href="#">Limpieza del interior del equipo (Limpieza de placa inferior)</a>
	Permite cambiar el tamaño del papel cargado en la bandeja posterior entre A4 y 8,5" x 11" (Carta). (Esta configuración se utiliza para realizar copias.)	<a href="#">Cambio del tamaño de página entre A4 y 8,5" x 11" (Carta)</a>
	Permite configurar el equipo para evitar la abrasión del papel.	Consulte la sección "El papel queda manchado/La superficie impresa está rayada" del apartado " <a href="#">Solución de problemas</a> " del manual en pantalla: <a href="#">Guía avanzada</a> .

## ● Códigos de error

Cuando se produce un error, en la pantalla LED aparecen de forma alterna **E** y un número para mostrar el código de error.

P. ej., "E, 1, 6"



(parpadeando en orden)

- Para obtener más información acerca de los códigos de error, consulte " [Solución de problemas](#)" en el manual en pantalla: *Guía avanzada*.
  - Cuando aparece un código de error con **P**, significa que se puede haber producido un error que precise de asistencia técnica para solucionarlo.  
Para obtener más información, consulte " [Solución de problemas](#)" en el manual en pantalla: *Guía avanzada*.
- 



 [Principio de página](#)



# Copia

Además de las copias estándar, también podrá realizar copias ampliadas o reducidas de los originales para que se ajusten al tamaño de la página y copias sin bordes de una fotografía impresa.

## Copia de documentos

[Cambio del tamaño de página entre A4 y 8,5" x 11" \(Carta\)](#)

## Copia de fotografías

## Copia ajustada a la página



[↑ Principio de página](#)

## Copia de documentos

En esta sección se describe el procedimiento para copiar un documento de tamaño A4 o Carta en papel normal.

Para obtener información sobre el funcionamiento, consulte las notas y el procedimiento de funcionamiento descrito en la página de referencia.

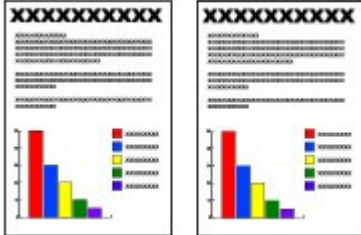

### Debe preparar:

Los originales a copiar. Consulte [Originales que es posible cargar](#) .

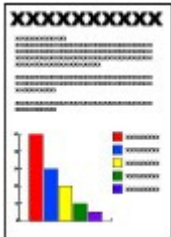

Papel para imprimir. Consulte [Tipos de soportes que es posible utilizar](#) .



### 1. Prepárese para copiar.

#### (1) Encienda el equipo.

Consulte [Panel de control](#) .

#### (2) Cargue el papel.

Consulte [Carga de papel normal/fotográfico](#) .

En este ejemplo cargamos papel normal de tamaño A4 o Carta.

#### (3) Abra la bandeja de salida de papel y, a continuación, abra la extensión de bandeja de salida.

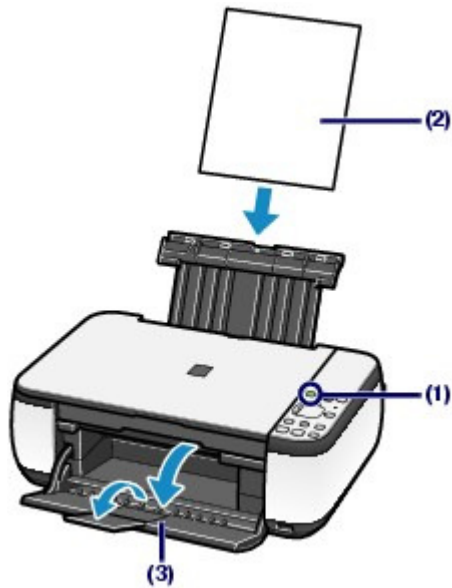

**(4) Cargue el original en el cristal de la platina.**

Consulte [Carga de originales](#).

Cargue el original **CON EL LADO QUE DESEE COPIAR HACIA ABAJO** y alinéelo con la marca de alineación

 tal como se muestra a continuación.

Después, cierre suavemente la cubierta de documentos.

 **Nota**

- Para obtener más información acerca de los tipos y las condiciones de los originales que se pueden copiar, consulte [Originales que es posible cargar](#).

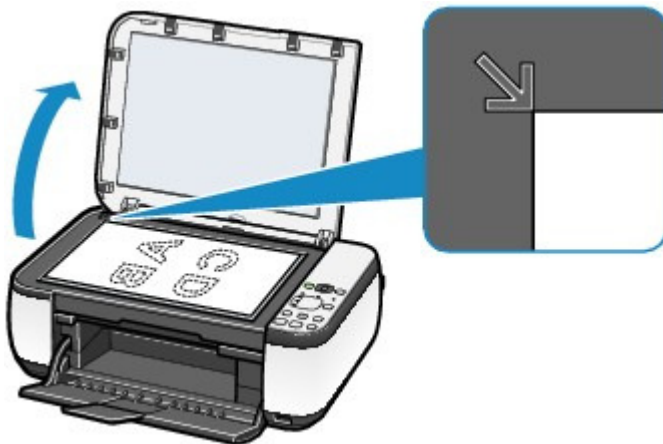

**2. Inicie la copia.**

- (1)** Pulse el botón **[+]** varias veces para especificar el número de copias (máx. 20 copias).



Para realizar entre 1 y 9 copias o 20 copias

Haga que en la pantalla LED aparezca el número de copias que desee imprimir.

Cada vez que se pulsa el botón [ +], el número que muestra la pantalla LED aumenta una unidad. Cuando aparece F, el número de copias se establece en "20". Pulse el botón [ +] otra vez para volver a "1".

#### Para realizar entre 10 y 19 copias

- (1) Haga que en la pantalla LED aparezca F.
- (2) Cargue exclusivamente tantas hojas como copias desee.

### (2) Pulse el botón **Papel (Paper)** varias veces para seleccionar el tamaño de página y el tipo de soporte.

La lámpara de **Papel (Paper)** indica el tamaño de página y tipo de soporte seleccionados.

En este ejemplo seleccionamos papel normal A4 u 8,5" x 11".

#### Nota

- Se pueden seleccionar los tamaños de página y tipos de soporte siguientes.
  - Papel normal A4 u 8,5" x 11"
  - Papel fotográfico A4 u 8,5" x 11"
  - Papel fotográfico 10 x 15 cm o 4" x 6"
- Puede cambiar el tamaño del papel cargado en la bandeja posterior entre A4 y 8,5" x 11" (Carta), con independencia del tamaño indicado en el panel de control. Consulte [Cambio del tamaño de página entre A4 y 8,5" x 11" \(Carta\)](#) .
- Cuando se activa la función de copia ajustada a la página, se puede copiar el original ampliando o reduciendo automáticamente su tamaño para que se ajuste al tamaño de página seleccionado. En tal caso, el original se copiará con bordes en el papel normal y sin bordes en el papel fotográfico.
  - Cancele la función de copia ajustada a la página para copiar un original con el mismo tamaño.
  - Consulte [Copia ajustada a la página](#).

### (3) Presione el botón **Color** para una copia en color, o el botón **Negro** para que la copia sea en blanco y negro.

El equipo comenzará a imprimir las copias.

Durante el proceso de copia, el número de la pantalla LED parpadea y va disminuyendo de uno en uno para indicar el número de copias restantes.

Retire el original del cristal de la platina una vez finalice la copia.

#### Para realizar entre 10 y 19 copias

Cuando se agote el papel cargado, aparecerá el error correspondiente ("E, 0, 2" en la pantalla LED). Pulse el botón **Parar/Reiniciar (Stop/Reset)** para que desaparezca el error.

#### Nota

- La calidad de impresión "Rápida" (prioridad a la velocidad) sólo se puede establecer cuando se selecciona papel normal de tamaño A4 o Carta como tamaño de página y tipo de soporte.

#### Para establecer la calidad de impresión "Rápida" (prioridad a la velocidad)

1. En el punto (3) del paso 2, mantenga pulsado el botón **Color** o **Negro (Black)** durante al menos 2 segundos.

La pantalla LED parpadeará una vez.

\* Cuando el botón **Color** o **Negro (Black)** se pulsa durante menos de 2 segundos, el equipo comienza a copiar con la calidad de impresión "Estándar".

2. Suelte el botón.

El equipo comenzará a imprimir las copias.

- Cuando la calidad de impresión se establece en "Rápida", se da prioridad a la velocidad frente a la calidad. Para dar prioridad a la calidad, pulse el botón **Color** o **Negro (Black)** durante menos de 2 segundos para copiar con la calidad de impresión "Estándar".

#### Importante

- No abra la cubierta de documentos ni retire el original cargado hasta que no haya finalizado la copia.

 **Nota**

- Para cancelar la copia, pulse el botón **Parar/Reiniciar (Stop/Reset)**.

## ■ Cambio del tamaño de página entre A4 y 8,5" x 11" (Carta)

El tamaño del papel cargado en la bandeja posterior se puede cambiar entre A4 y 8,5" x 11" (Carta). Esta configuración es útil si normalmente se carga papel de tamaño Carta en la bandeja posterior con independencia de la indicación de tamaño de papel "A4" en el panel de control y viceversa.

1. Pulse el botón  (Mantenimiento) varias veces hasta que aparezca **d**.



2. Pulse el botón **Negro (Black)** para seleccionar A4 o el botón **Color** para seleccionar 8,5" x 11" (Carta).

 **Nota**

- Cuando cambie el tamaño de página a A4 u 8,5" x 11" (Carta), cargue el papel del tamaño seleccionado con independencia del tamaño indicado en el panel de control.
  - Cuando establezca el tamaño de página A4, cargue papel normal o fotográfico de tamaño A4.
  - Cuando establezca el tamaño de página 8,5" x 11" (Carta), cargue papel normal o fotográfico de tamaño Carta.



 [Principio de página](#)

## Copia de fotografías

En esta sección se describe el procedimiento para copiar una fotografía impresa en papel fotográfico de tamaño 10 x 15 cm/4" x 6".



### Debe preparar:

Fotos impresas.



Papel para imprimir fotografías. Consulte [Tipos de soportes que es posible utilizar](#).



## 1. Prepárese para copiar una foto.

### (1) Encienda el equipo.

Consulte [Panel de control](#).

### (2) Cargue el papel.

Consulte [Carga de papel normal/fotográfico](#).

En este ejemplo cargamos papel fotográfico de tamaño 10 x 15 cm/4" x 6".

### (3) Abra la bandeja de salida de papel y, a continuación, abra la extensión de bandeja de salida.

### (4) Coloque una foto en el cristal de la platina.

Consulte [Carga de originales](#).

## 2. Inicie la copia.

### (1) Pulse el botón **[+]** varias veces para especificar el número de copias.

Consulte el paso 2 de [Copia de documentos](#).

### (2) Pulse el botón **Papel (Paper)** varias veces para seleccionar el tamaño de página y el tipo de soporte.

La lámpara de **Papel (Paper)** indica el tamaño de página y tipo de soporte seleccionados.

En este ejemplo seleccionamos papel fotográfico de tamaño 10 x 15 cm o 4" x 6".

### Nota

- Se pueden seleccionar los tamaños de página y tipos de soporte siguientes.

- Papel normal A4 u 8,5" x 11"
  - Papel fotográfico A4 u 8,5" x 11"
  - Papel fotográfico 10 x 15 cm o 4" x 6"
  - Puede cambiar el tamaño del papel cargado en la bandeja posterior entre A4 y 8,5" x 11" (Carta), con independencia del tamaño indicado en el panel de control. Consulte [Cambio del tamaño de página entre A4 y 8,5" x 11" \(Carta\)](#) .
  - Cuando se activa la función de copia ajustada a la página, se puede copiar el original ampliando o reduciendo automáticamente su tamaño para que se ajuste al tamaño de página seleccionado. En tal caso, el original se copiará con bordes en el papel normal y sin bordes en el fotográfico. Cancele la función de copia ajustada a la página para copiar un original con el mismo tamaño. Consulte [Copia ajustada a la página](#).
- 

**(3)** Presione el botón **Color** para una copia en color, o el botón **Negro (Black)** para que la copia sea en blanco y negro.

El equipo comenzará a imprimir las copias.

Retire la foto del cristal de la platina cuando termine la copia.

### **Importante**

- No abra la cubierta de documentos ni mueva la foto cargada hasta que no haya finalizado la copia.

### **Nota**

- Para cancelar la copia, pulse el botón **Parar/Reiniciar (Stop/Reset)** .
- 



 [Principio de página](#)



## Copia ajustada a la página

La función de copia ajustada a la página permite copiar automáticamente originales ampliados o reducidos para que se ajusten al tamaño de página seleccionado.



### 1. Prepárese para copiar.

Consulte el paso 1 de [Copia de documentos](#).

### 2. Pulse el botón **[+]** varias veces para especificar el número de copias.

### 3. Pulse el botón **Papel (Paper)** varias veces para seleccionar el tamaño de página y el tipo de soporte.

#### Nota

- Cuando se selecciona papel normal como tipo de soporte, el original se copia con bordes.
- Cuando se selecciona papel fotográfico como tipo de soporte, el original se copia sin bordes y ocupa la página completa.
- Con la impresión sin bordes, se puede producir un ligero recorte en los bordes puesto que la imagen copiada se amplía para que llene toda la página.

### 4. Pulse el botón **Ajustar a página (Fit to Page)**.

Se encenderá la lámpara de **Ajustar a página (Fit to Page)** y se activará la función de copia ajustada a la página. El original se copiará ampliándolo o reduciéndolo automáticamente para que se ajuste al tamaño de página seleccionado.

#### Nota

- Pulse de nuevo el botón **Ajustar a página (Fit to Page)** para cancelar la función de copia ajustada a la página y copiar el original con el mismo tamaño.

### 5. Presione el botón **Color** para una copia en color, o el botón **Negro (Black)** para que la copia sea en blanco y negro.

El equipo comenzará la copia ajustada a la página.

Retire el original del cristal de la platina una vez finalice la copia.

#### Importante

- No abra la cubierta de documentos ni retire el original cargado hasta que no haya finalizado la copia.

 **Nota**

- 
- La calidad de impresión "Rápida" (prioridad a la velocidad) sólo se puede establecer cuando se selecciona papel normal de tamaño A4 o Carta como tamaño de página y tipo de soporte. Para establecer la calidad de impresión "Rápida", en el paso 5 mantenga pulsado el botón **Color** o **Negro (Black)** durante al menos 2 segundos. Consulte [Para establecer la calidad de impresión "Rápida" \(prioridad a la velocidad\)](#) .
  - Para cancelar la copia, pulse el botón **Parar/Reiniciar (Stop/Reset)** .
- 

[↑ Principio de página](#)

# Escaneado

Se pueden guardar los datos escaneados en el ordenador y editarlos o procesarlos con la aplicación de software incluida.

## Almacenamiento de datos escaneados en el ordenador

[Preparativos para escanear desde el panel de control](#)  
[Almacenamiento de datos escaneados en el ordenador](#)



[↑ Principio de página](#)

## Almacenamiento de datos escaneados en el ordenador

En esta sección se describe el procedimiento para escanear originales mediante el panel de control del equipo y guardarlos en el ordenador siguiendo la configuración especificada con MP Navigator EX. Para obtener más información sobre cómo escanear desde el ordenador, consulte el manual en pantalla: [Guía avanzada](#).

### ► Importante

- Tenga en cuenta que Canon no se responsabiliza de ningún daño ni pérdida de datos producidos por cualquier motivo, ni siquiera cuando el equipo se encuentra dentro del periodo de garantía.

## ■ Preparativos para escanear desde el panel de control

Antes de escanear originales, compruebe lo siguiente:

- ¿Están instaladas las aplicaciones de software necesarias (MP Drivers y MP Navigator EX)?  
Si las aplicaciones de software no están instaladas, consulte el manual impreso: *Guía de inicio*.
- ¿Está establecida la configuración necesaria en MP Navigator EX?  
Cuando se escanea mediante el panel de control para guardar los originales en el ordenador, se puede especificar la configuración de guardado de los datos escaneados en Preferencias (Preferences) de MP Navigator EX.  
Para obtener más información sobre la configuración, consulte el manual en pantalla: [Guía avanzada](#).
- ¿El documento que se va a escanear cumple los requisitos necesarios de los originales para poder colocarlo en el cristal de la platina?  
Para obtener información detallada, consulte [Originales que es posible cargar](#).
- ¿Está correctamente conectado el equipo al ordenador?  
Compruebe que la conexión entre el equipo y el ordenador sea físicamente segura.

### ► Importante

- No conecte ni desconecte el cable USB mientras el equipo esté escaneando originales.

## ● Cuando se utiliza Mac OS X v.10.3.9

Se debe establecer MP Navigator EX como aplicación de software de inicio en Captura de imagen, en Aplicaciones (Applications) de Mac OS X.

- (1) Seleccione Aplicaciones (Applications) en el menú Ir (Go) y haga doble clic en el icono Captura de imagen (Image Capture).
- (2) Haga clic en Opciones (Options), en la esquina inferior izquierda de la ventana del escáner, seleccione MP Navigator EX 3 en Aplicación que se abrirá cuando se pulse el botón del escáner (Application to launch when scanner button is pressed) y, a continuación, haga clic en OK.

Para salir de Captura de imagen, seleccione Salir de captura de imagen (Quit Image Capture) en el menú Captura de imagen (Image Capture).

### 📖 Nota

- Si Opciones (Options) no aparece, seleccione Preferencias (Preferences) en el menú Captura de imagen (Image Capture), haga clic en Escáner (Scanner) y, a continuación, haga clic en Usar software TWAIN cuando sea posible (Use TWAIN software whenever possible) para desactivar la opción. A continuación, salga de Captura de imagen y reinícielo.

## ■ Almacenamiento de datos escaneados en el ordenador

## 1. Prepárese para escanear.

### (1) Encienda el equipo.

Consulte [Panel de control](#).

### (2) Cargue el original en el cristal de la platina.

Consulte [Carga de originales](#).

## 2. Pulse el botón **ESCÁNER (SCAN)** para comenzar a escanear.

El original se escaneará y guardará en el ordenador siguiendo la configuración especificada con MP Navigator EX.

Retire el original del cristal de la platina una vez finalice el escaneado.



### Importante

- No desconecte la alimentación mientras el equipo esté funcionando.
- No abra la cubierta de documentos ni retire el original cargado hasta que no haya finalizado el escaneado.



### Nota

- En función del tipo de original, es posible que su posición o tamaño no se escaneen correctamente.  
En tal caso, consulte el manual en pantalla: [Guía avanzada](#) para modificar la configuración de Tipo de documento (Document Type) y Tamaño del documento (Document Size) de MP Navigator EX de modo que coincida con el original para escanearlo.

#### Cuando se utiliza Windows Vista

- Es posible que la pantalla de selección de programa aparezca tras efectuar el paso 2. En este caso, seleccione MP Navigator EX Ver3.0 y haga clic en Aceptar (OK).

#### Si utiliza Windows XP

- Es posible que la pantalla de selección de programa aparezca tras efectuar por primera vez el paso 2. En tal caso, especifique que MP Navigator EX Ver3.0 es el software de aplicación que se va a usar, seleccione Utilizar siempre este programa para esta acción (Always use this program for this action) y, a continuación, haga clic en Aceptar (OK). MP Navigator EX se iniciará automáticamente a partir de ese momento.



# Impresión desde el ordenador

En esta sección se explica cómo imprimir fotografías o documentos con un ordenador. Con Easy-PhotoPrint EX, incluido con el equipo, podrá imprimir fácilmente las fotografías tomadas con una cámara digital.

## Impresión de fotografías (Easy-PhotoPrint EX)

[Uso de distintas funciones de Easy-PhotoPrint EX](#)

## Impresión de documentos (Windows)

## Impresión de documentos (Macintosh)

[Para Mac OS X v.10.5.x](#)

[Para Mac OS X v.10.4.x o Mac OS X v.10.3.9](#)



[↑ Principio de página](#)

## Impresión de fotografías (Easy-PhotoPrint EX)

Imprima las imágenes almacenadas en el ordenador con Easy-PhotoPrint EX, incluido con el equipo. En esta sección se describe el procedimiento para imprimir fotografías sin bordes en papel fotográfico de tamaño 10 x 15 cm/4" x 6".

Para obtener más información acerca de Easy-PhotoPrint EX, consulte el manual en pantalla: [Guía avanzada](#).

### Nota

- Las pantallas mostradas en esta sección se utilizan para imprimir en Windows. Las operaciones son las mismas para imprimir en Macintosh.
- Instale Easy-PhotoPrint EX desde el *CD-ROM de instalación (Setup CD-ROM)* si todavía no se ha instalado o si se ha desinstalado. Para instalar Easy-PhotoPrint EX, seleccione Easy-PhotoPrint EX en Instalación personalizada (Custom Install).

## 1. Prepárese para imprimir.

### (1) Compruebe que el equipo está encendido.

Consulte [Panel de control](#).

### (2) Cargue el papel.

Consulte [Carga de papel normal/fotográfico](#).

En este ejemplo cargamos papel fotográfico de tamaño 10 x 15 cm/4" x 6".

### (3) Abra la bandeja de salida de papel y, a continuación, abra la extensión de bandeja de salida.



## 2. Inicie Easy-PhotoPrint EX y seleccione Impresión fotográfica (Photo Print).

### (1) Inicio de Easy-PhotoPrint EX.



Haga doble clic en  (Easy-PhotoPrint EX) en el escritorio.



Haga clic aquí: [Easy-PhotoPrint EX](#)





Seleccione el menú Ir (Go), Aplicaciones (Applications), Canon Utilities, Easy-PhotoPrint EX y, a continuación, haga doble clic en Easy-PhotoPrint EX.





## Nota

### Windows

- Para iniciar Easy-PhotoPrint EX desde Solution Menu, haga doble clic en  (Solution Menu) en el escritorio y, a continuación, haga clic en  (Imprimir fotografías o álbumes, etc. (Print photos or albums, etc.)). Consulte [Solution Menu](#).
- Para ejecutar Easy PhotoPrint EX desde el menú Inicio (Start), seleccione Todos los programas (All Programs) (o Programas (Programs)), Canon Utilities, Easy-PhotoPrint EX y, a continuación, Easy-PhotoPrint EX.

### Macintosh

- Para iniciar Easy-PhotoPrint EX desde Solution Menu, haga clic en  (Solution Menu) en el Dock y en  (Imprimir fotografías o álbumes, etc. (Print photos or albums, etc.)). Consulte [Solution Menu](#).

## (2) Haga clic en Impresión fotográfica (Photo Print).

## Nota

- Puede seleccionar Álbum (Album), Calendario (Calendar), Adhesivos (Stickers), etc., aparte de Impresión fotográfica (Photo Print). Consulte [Uso de distintas funciones de Easy-PhotoPrint EX](#).

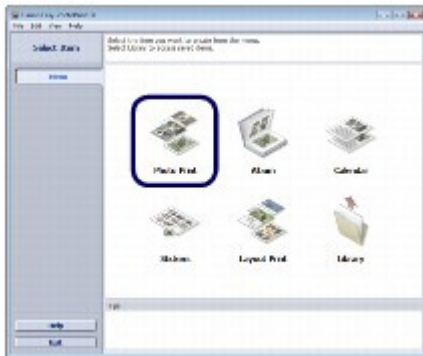



## 3. Seleccione la fotografía que desee imprimir.

### (1) Seleccione la carpeta donde estén almacenadas las imágenes.

### (2) Haga clic en la imagen que desee imprimir.

El número de copias aparece como "1" y la imagen seleccionada aparece en el área de imágenes seleccionadas (A). Puede seleccionar dos o más imágenes a la vez.

## Nota

- Para imprimir dos o más copias, haga clic en  (flecha hacia arriba) para cambiar el número de copias.
- Para cancelar la selección, haga clic en la imagen que desee cancelar en el área de imágenes seleccionadas y en  (Eliminar la imagen importada (Delete Imported Image)). También puede utilizar  (flecha hacia abajo) para cambiar la cantidad de copias a cero.
- Además, puede corregir o mejorar la imagen seleccionada. Consulte [Uso de distintas funciones de Easy-PhotoPrint EX](#).

### (3) Haga clic en Seleccionar papel (Select Paper).

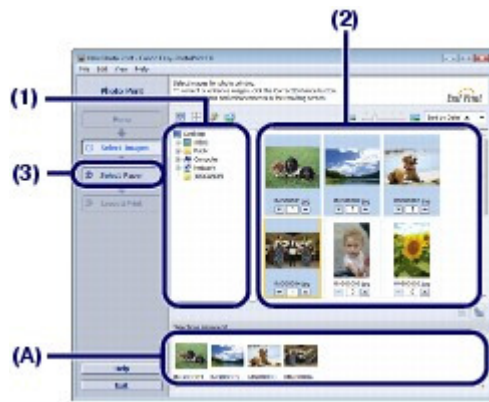

#### 4. Seleccione el papel cargado.

(1) Asegúrese de que el nombre del equipo esté seleccionado en Impresora (Printer).

(2) Seleccione el tamaño y el tipo del papel cargado en Tamaño de papel (Paper Size) y Tipo de soporte (Media Type).

Aquí seleccionamos 10x15cm 4"x6" (4"x6" 10x15cm) en Tamaño de papel (Paper Size) y el tipo del papel fotográfico cargado en Tipo de soporte (Media Type).

#### Nota

- Si selecciona el tipo de soporte incorrecto, el equipo no imprimirá con la calidad de impresión adecuada.

(3) Haga clic en Diseño/Imprimir (Layout/Print).

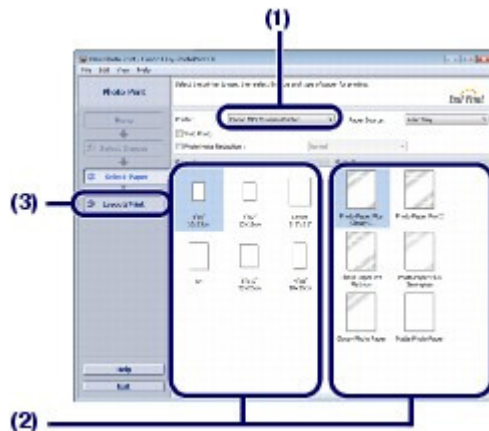

#### 5. Seleccione un formato y comience a imprimir.

(1) Seleccione el formato de la fotografía.

Aquí seleccionamos Sin bordes (completo) (Borderless (full)).

La vista previa se muestra en el formato seleccionado para confirmar los resultados de impresión necesarios.

#### Nota

- Puede cambiar el sentido de la fotografía que desee imprimir o recortarla.  
Para obtener información sobre el funcionamiento, consulte el manual en pantalla: [Guía avanzada](#).

(2) Haga clic en Imprimir (Print).

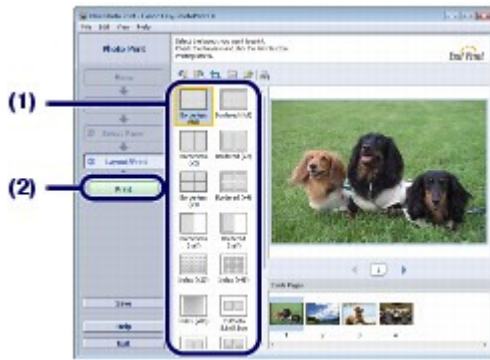

## Nota

### Windows

- Para cancelar un trabajo de impresión en curso, pulse el botón **Parar/Reiniciar (Stop/Reset)** del equipo o haga clic en Cancelar impresión (Cancel Printing) en el monitor de estado de la impresora.  
Para acceder al monitor de estado de la impresora, haga clic en Impresora Canon XXX (Canon XXX Printer) (donde "XXX" es el nombre del equipo) que aparece en la barra de tareas.

### Macintosh

- Haga clic en el icono de la impresora del Dock para que aparezca la lista de trabajos de impresión en curso.
- Para cancelar un trabajo de impresión en curso, seleccione el trabajo que desee en la lista Nombre (Name) y haga clic en Eliminar (Delete).  
Para detener temporalmente un trabajo de impresión en curso, haga clic en Detener (Hold).  
Para detener momentáneamente todos los trabajos de la lista, haga clic en Detener impresora (Pause Printer) (o Detener tareas (Stop Jobs)).



[Contenido](#) > [Impresión desde el ordenador](#) > [Impresión de fotografías \(Easy-PhotoPrint EX\)](#) > [Uso de distintas funciones de Easy-PhotoPrint EX](#)

## ■ Uso de distintas funciones de Easy-PhotoPrint EX

En esta sección se presentan algunas prácticas funciones de Easy-PhotoPrint EX. Para obtener más información, consulte el manual en pantalla: [Guía avanzada](#).

### ● Creación de sus propias impresiones

Puede crear un álbum o calendario con sus fotografías.



Álbum (Album)



Calendario (Calendar)



Adhesivos (Stickers)



Formato impresión (Layout Print)

### ● Corrección de imágenes

Puede utilizar Corrección de ojos rojos (Red-Eye Correction), Enfocar cara (Face Sharpener), Suavizado digital de rostros (Digital Face Smoothing), Brillo (Brightness), Contraste (Contrast), etc. para ajustar, corregir o mejorar las imágenes tanto de forma manual como automática.



Brillo (Brightness)



[↑ Principio de página](#)

## Impresión de documentos (Windows)

En esta sección se describe el procedimiento para imprimir un documento de tamaño A4 en papel normal.

Para obtener más información, consulte el manual en pantalla: [Guía avanzada](#).

### Nota

- Las operaciones pueden variar según la aplicación de software. Para obtener más información sobre el funcionamiento, consulte el manual de instrucciones de la aplicación.
- Las pantallas utilizadas en esta sección corresponden a la impresión con el sistema operativo Windows Vista Ultimate Edition (en lo sucesivo, "Windows Vista").

### 1. Compruebe que el equipo esté encendido.

Consulte [Panel de control](#).

### 2. Cargue el papel.

Consulte [Carga de papel normal/fotográfico](#).

En este ejemplo cargamos papel normal de tamaño A4.

### 3. Abra la bandeja de salida de papel y, a continuación, abra la extensión de bandeja de salida.

### 4. Cree (o abra) un documento para imprimirlo mediante una aplicación de software adecuada.

### 5. Abra la ventana de configuración del controlador de impresora.

#### (1) Seleccione Imprimir (Print) en el menú Archivo (File) o en la barra de comandos de la aplicación de software.

Aparecerá el cuadro de diálogo Imprimir (Print).

#### (2) Compruebe que esté seleccionado el nombre de su equipo.

### Nota

- Si está seleccionado el nombre de otra impresora, haga clic y elija el nombre de su equipo.

#### (3) Haga clic en Preferencias (Preferences) (o Propiedades (Properties)).

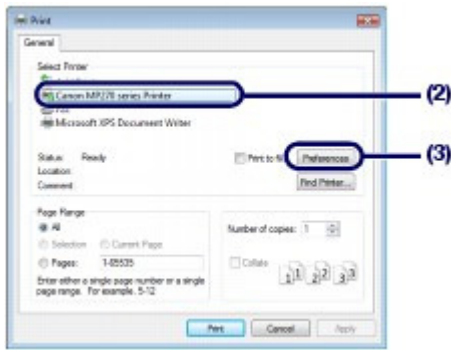

## 6. Especifique los ajustes de impresión necesarios.

- (1) Seleccione Documentos profesionales (Business Document) en Configuraciones más utilizadas (Commonly Used Settings).

### Nota

- Si el objeto de impresión, por ejemplo Documentos profesionales (Business Document) or Impresión de fotografías (Photo Printing) está seleccionado en Configuraciones más utilizadas (Commonly Used Settings), las opciones de Funciones adicionales (Additional Features) se seleccionarán automáticamente. También se mostrará la configuración apta para el objeto de impresión, como el tipo de soporte o la calidad de impresión.
- Si especifica dos o más copias en Copias (Copies), la casilla de verificación Intercalar (Collate) se marcará.

- (2) Compruebe la configuración mostrada.

En este ejemplo comprobamos que se ha seleccionado Papel normal (Plain Paper) en Tipo de soporte (Media Type), Estándar (Standard) en Calidad de impresión (Print Quality) y A4 en Tamaño del papel de la impresora (Printer Paper Size).

### Nota

- La configuración se puede cambiar. Sin embargo, después de cambiar Tamaño del papel de la impresora (Printer Paper Size), confirme que el ajuste para Tamaño de página (Page Size) de la ficha Configurar página (Page Setup) coincide con el ajuste establecido en la aplicación de software. Para obtener más información, consulte el manual en pantalla: [Guía avanzada](#).
- Si selecciona el tipo de soporte incorrecto, el equipo no imprimirá con la calidad de impresión adecuada.

- (3) Haga clic en Aceptar (OK).

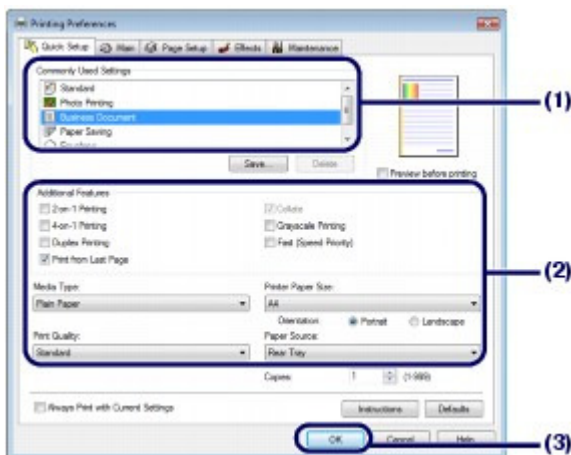

### Nota

- Para obtener más información sobre las funciones del controlador de impresora, haga clic en



Ayuda (Help) o Instrucciones (Instructions) para ver la ayuda en línea o el manual en pantalla: *Guía avanzada*. El botón Instrucciones (Instructions) aparece en las fichas Configuración rápida (Quick Setup), Principal (Main) y Mantenimiento (Maintenance) si el manual en pantalla está instalado en el ordenador.

- Puede darle un nombre a la configuración modificada y agregarla a Configuraciones más utilizadas (Commonly Used Settings).  
Para obtener más información, consulte el manual en pantalla: [Guía avanzada](#).
- Para ver la configuración actual la próxima vez que abra la ventana de configuración del controlador de impresora, marque la casilla de verificación Imprimir siempre con la configuración actual (Always Print with Current Settings). Puede que algunas aplicaciones de software no dispongan de esta función.
- Para visualizar la vista previa y confirmar los resultados de impresión, seleccione la casilla de verificación Vista preliminar antes de imprimir (Preview before printing). Quizás algunas aplicaciones de software no tengan función de vista previa.
- Puede especificar la configuración de impresión detallada en la ficha Principal (Main) o Configurar página (Page Setup).  
Para obtener más información, consulte el manual en pantalla: [Guía avanzada](#).

## 7. Inicie la impresión.

Haga clic en Imprimir (Print) (o en Aceptar (OK) para comenzar a imprimir.

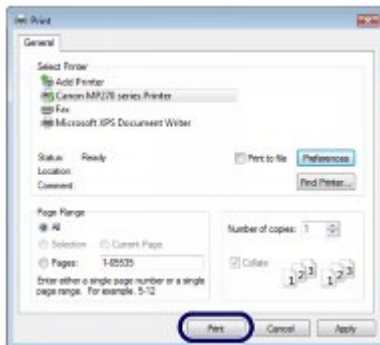

### Nota

- El mensaje indicando cómo cargar los sobres aparecerá si va a imprimirlos. Este mensaje no volverá a aparecer si activa la casilla de verificación No volver a mostrar este mensaje. (Do not show this message again.)  
Para obtener más información sobre la configuración para imprimir sobres, consulte [Carga de sobres](#).
- Para cancelar un trabajo de impresión en curso, pulse el botón **Parar/Reiniciar (Stop/Reset)** del equipo o haga clic en Cancelar impresión (Cancel Printing) en el monitor de estado de la impresora.  
Para acceder al monitor de estado de la impresora, haga clic en Impresora Canon XXX (Canon XXX Printer) (donde "XXX" es el nombre del equipo) que aparece en la barra de tareas.
- Si las líneas rectas impresas no están alineadas o los resultados de impresión no son satisfactorios, ajuste la posición del cabezal de impresión.  
Consulte [Alineación del cabezal de impresión](#).



## Impresión de documentos (Macintosh)

En esta sección se describe el procedimiento para imprimir un documento de tamaño A4 en papel normal.

Para obtener más información, consulte el manual en pantalla: [Guía avanzada](#).

### Nota

- Las operaciones pueden variar según la aplicación de software. Para obtener más información sobre el funcionamiento, consulte el manual de instrucciones de la aplicación.

## ■ Para Mac OS X v.10.5.x

### 1. Compruebe que el equipo esté encendido.

Consulte [Panel de control](#).

### 2. Cargue el papel.

Consulte [Carga de papel normal/fotográfico](#).

En este ejemplo cargamos papel normal de tamaño A4.

### 3. Abra la bandeja de salida de papel y, a continuación, abra la extensión de bandeja de salida.

### 4. Cree (o abra) un documento para imprimirlo mediante una aplicación de software adecuada.

### 5. Abra el cuadro de diálogo Imprimir (Print).

Seleccione Imprimir (Print) en el menú Archivo (File) de su aplicación de software.

Aparecerá el cuadro de diálogo Imprimir (Print).

### Nota

- Si aparece el siguiente cuadro de diálogo, haga clic en  (flecha hacia abajo).



### 6. Especifique los ajustes de impresión necesarios.

(1) Asegúrese de que el nombre del equipo esté seleccionado en Impresora (Printer).

(2) Seleccione el tamaño de página del papel cargado en Tamaño papel (Paper)

Size).

En este caso seleccionamos A4.

**(3)** Seleccione Calidad y soporte (Quality & Media) en el menú desplegable.

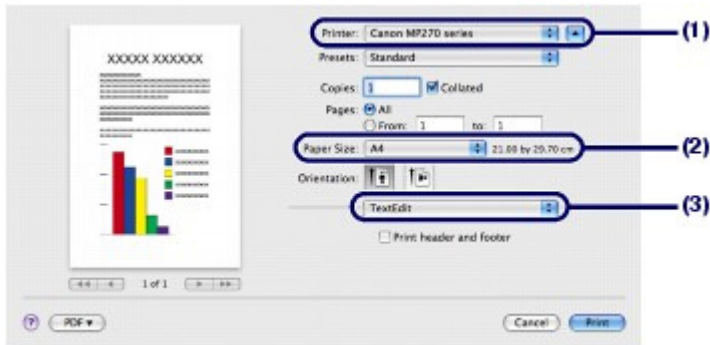

**(4)** Seleccione el tipo de soporte de papel cargado en Tipo de soporte (Media Type).

En este caso seleccionamos Papel normal (Plain Paper).

**Nota**

- Si selecciona el tipo de soporte incorrecto, el equipo no imprimirá con la calidad de impresión adecuada.

**(5)** Seleccione la calidad de impresión en Calidad de impresión (Print Quality).

En este caso seleccionamos Estándar (Standard).

**Nota**

- Para obtener más información sobre la calidad de impresión, consulte el manual en pantalla: [Guía avanzada](#).

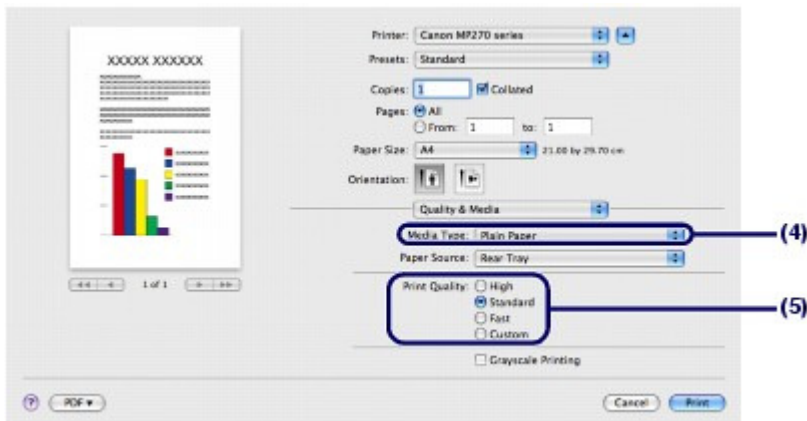

**Nota**

- Para obtener información sobre las funciones del controlador de impresora, haga clic en  (interrogación) en la pantalla Calidad y soporte (Quality & Media), Opciones de color (Color Options), Impresión sin bordes (Borderless Printing) o Margen (Margin).
- La vista previa aparece a la izquierda del cuadro de diálogo para confirmar los resultados de impresión. Quizás algunas aplicaciones de software no tengan función de vista previa.

**7.** Inicie la impresión.

Haga clic en Imprimir (Print) para comenzar a imprimir.

**Nota**

- Haga clic en el icono de la impresora del Dock para que aparezca la lista de trabajos de

impresión en curso.

- Para cancelar un trabajo de impresión en curso, seleccione el trabajo que desee en la lista Nombre (Name) y haga clic en Eliminar (Delete).  
Para detener temporalmente un trabajo de impresión en curso, haga clic en Detener (Hold).  
Para detener temporalmente todos los trabajos de la lista, haga clic en Detener la impresora (Pause Printer).
- Si las líneas rectas impresas no están alineadas o los resultados de impresión no son satisfactorios, ajuste la posición del cabezal de impresión.  
Consulte [Alineación del cabezal de impresión](#) .

## ■ Para Mac OS X v.10.4.x o Mac OS X v.10.3.9

### Nota

- Las pantallas utilizadas en esta sección se utilizan para imprimir con Mac OS X v.10.4.x.

### 1. Compruebe que el equipo esté encendido.

Consulte [Panel de control](#).

### 2. Cargue el papel.

Consulte [Carga de papel normal/fotográfico](#) .

En este ejemplo cargamos papel normal de tamaño A4.

### 3. Abra la bandeja de salida de papel y, a continuación, abra la extensión de bandeja de salida.

### 4. Cree (o abra) un documento para imprimirlo mediante una aplicación de software adecuada.

### 5. Especifique el tamaño de página.

#### (1) Seleccione Configurar página (Page Setup) en el menú Archivo (File) de la aplicación de software.

Aparecerá el cuadro de diálogo Configurar página (Page Setup).

#### (2) Compruebe que el nombre del equipo esté seleccionado en Formato para (Format for).

#### (3) Seleccione el tamaño de página del papel cargado en Tamaño papel (Paper Size).

En este caso seleccionamos A4.

#### (4) Haga clic en OK.

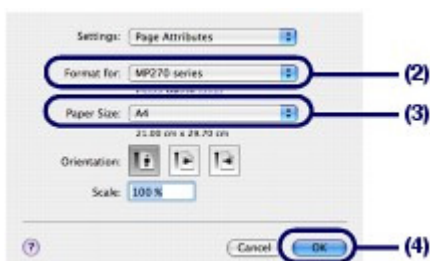

## 6. Especifique los ajustes de impresión necesarios.

- (1) Seleccione Imprimir (Print) en el menú Archivo (File) de la aplicación de software.  
Aparecerá el cuadro de diálogo Imprimir (Print).
- (2) Asegúrese de que el nombre del equipo esté seleccionado en Impresora (Printer).
- (3) Seleccione Calidad y soporte (Quality & Media) en el menú desplegable.
- (4) Seleccione el tipo de soporte de papel cargado en Tipo de soporte (Media Type).  
En este caso seleccionamos Papel normal (Plain Paper).

### Nota

- Si selecciona el tipo de soporte incorrecto, el equipo no imprimirá con la calidad de impresión adecuada.

- (5) Seleccione la calidad de impresión en Calidad de impresión (Print Quality).  
En este caso seleccionamos Estándar (Standard).

### Nota

- Para obtener más información sobre la calidad de impresión, consulte el manual en pantalla: [Guía avanzada](#).

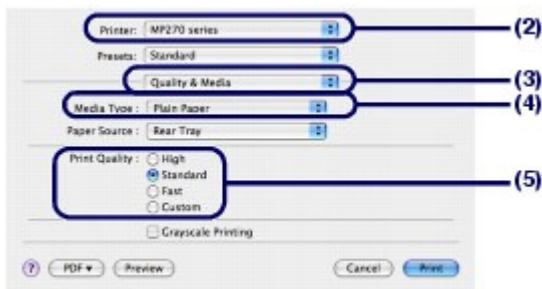

### Nota

- Para obtener información sobre las funciones del controlador de impresora, haga clic en  (interrogación) en la pantalla Calidad y soporte (Quality & Media), Opciones de color (Color Options), Efectos especiales (Special Effects), Impresión sin bordes (Borderless Printing) o Margen (Margin).
- Para mostrar la vista previa a fin de confirmar los resultados de impresión, haga clic en Vista preliminar (Preview). Quizás algunas aplicaciones de software no tengan función de vista previa.

## 7. Inicie la impresión.

Haga clic en Imprimir (Print) para comenzar a imprimir.

### Nota

- Haga clic en el icono de la impresora del Dock para que aparezca la lista de trabajos de impresión en curso.
- Para cancelar un trabajo de impresión en curso, seleccione el trabajo que desee en la lista Nombre (Name) y haga clic en Eliminar (Delete).  
Para detener temporalmente un trabajo de impresión en curso, haga clic en Detener (Hold).  
Para detener momentáneamente todos los trabajos de la lista, haga clic en Detener tareas (Stop Jobs).
- Si las líneas rectas impresas no están alineadas o los resultados de impresión no son satisfactorios, ajuste la posición del cabezal de impresión.  
Consulte [Alineación del cabezal de impresión](#).



 [Principio de página](#)

# Otros usos

En esta sección se presenta la función para imprimir fotografías desde un dispositivo compatible con PictBridge, por ejemplo, una cámara digital, conectado mediante un cable USB (sólo MP270 series). También se presentan prácticas aplicaciones de software que se pueden utilizar con el equipo.

## [Impresión de fotografías desde un dispositivo compatible con PictBridge \(sólo MP270 series\)](#)

### [Prácticas aplicaciones de software](#)

- [Solution Menu](#)
- [My Printer](#)
- [Easy-WebPrint EX](#)



[↑ Principio de página](#)

[Contenido](#) > [Otros usos](#) > Impresión de fotografías desde un dispositivo compatible con PictBridge (sólo MP270 series)

## Impresión de fotografías desde un dispositivo compatible con PictBridge (sólo MP270 series)

Este equipo permite conectar un dispositivo compatible con PictBridge, con un cable USB recomendado por el fabricante del dispositivo, para imprimir directamente las imágenes guardadas.

Para obtener información detallada sobre cómo imprimir las imágenes guardadas conectando el dispositivo compatible con PictBridge, consulte el manual en pantalla: [Guía avanzada](#).

Para obtener información detallada sobre la configuración de impresión en el dispositivo compatible con PictBridge, consulte el manual de instrucciones suministrado con el dispositivo.

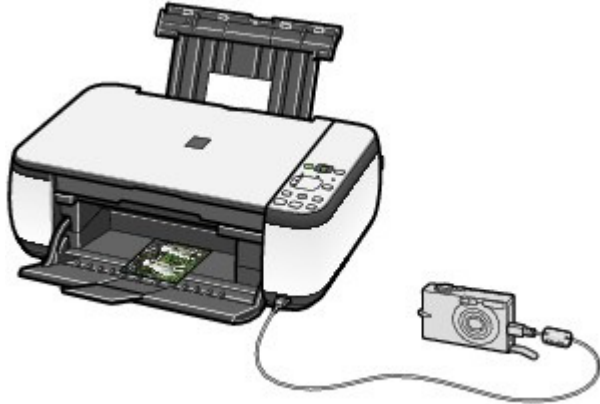

### Dispositivos conectables:

Es posible conectar cualquier dispositivo compatible con PictBridge a esta impresora, independientemente de su fabricante o modelo, siempre y cuando sea compatible con el estándar PictBridge.

#### Nota

- PictBridge es un estándar que permite imprimir fotografías directamente sin utilizar un ordenador, conectando un dispositivo como, por ejemplo, una cámara digital, videocámara digital o teléfono móvil equipado con cámara.



(PictBridge) Los dispositivos que incluyen esta marca son compatibles con PictBridge.

### Formatos de datos de imagen imprimibles:

El equipo admite imágenes\* tomadas con cámaras digitales compatibles con el sistema Design rule for Camera File (DCF) y archivos PNG.

\* Compatibles con Exif 2.2/2.21



[↑ Principio de página](#)



## Prácticas aplicaciones de software

El equipo se puede utilizar con prácticas aplicaciones de software, como Solution Menu, My Printer y Easy-WebPrint EX.

### ■ Solution Menu

Gracias a Solution Menu, podrá iniciar las aplicaciones de software suministradas con la impresora o mostrar las instrucciones de funcionamiento.



Haga doble clic en  (Solution Menu) en el escritorio.



Haga clic aquí: [Solution Menu](#)



Haga clic en  (Solution Menu) en el Dock.

\* Las siguientes pantallas hacen referencia a Windows Vista.



Haga clic en el botón de la función que desee utilizar.

↓ Una vez iniciado Solution Menu, haga clic en el botón de la barra de título para reducir el tamaño de la ventana.

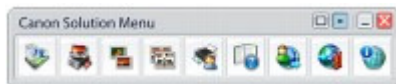

### Nota

- Instale Solution Menu desde el *CD-ROM de instalación (Setup CD-ROM)* si todavía no se ha instalado o si se ha desinstalado. Para instalar Solution Menu, seleccione Solution Menu en Instalación personalizada (Custom Install).
- Los botones que se muestran en la pantalla pueden variar en función del país o la región de compra.



- Para iniciar Solution Menu desde el menú Inicio (Start), seleccione Todos los programas (All Programs) (o Programas (Programs)), Canon Utilities, Solution Menu y, a continuación, Solution Menu.



- Para iniciar Solution Menu desde la barra de menús, seleccione el menú Ir (Go), Aplicaciones (Applications), Canon Utilities, Solution Menu y, a continuación, haga doble clic en Solution Menu.

### ■ My Printer

Gracias a My Printer podrá acceder a la ventana de configuración del controlador de impresora.

También proporciona información sobre cómo actuar cuando el funcionamiento presenta problemas. My Printer no está disponible en Macintosh.



Haga doble clic en  (My Printer) en el escritorio.



## Nota

- También es posible iniciar My Printer desde Solution Menu o la barra de tareas.
- Instale My Printer desde el *CD-ROM de instalación (Setup CD-ROM)* si todavía no se ha instalado o si se ha desinstalado. Para instalar My Printer, seleccione My Printer en Instalación personalizada (Custom Install).
- Para iniciar My Printer desde el menú Inicio (Start), seleccione Todos los programas (All Programs) (o Programas (Programs)), Canon Utilities, My Printer y, a continuación, My Printer.

## ■ Easy-WebPrint EX

Easy-WebPrint EX proporciona una impresión rápida y sencilla de páginas web para Internet Explorer. Puede imprimir páginas web redimensionadas automáticamente para que se ajusten a la anchura sin cortar los lados de las páginas o previsualizar y seleccionar las páginas web que se quiere imprimir. Easy-WebPrint EX no está disponible para Windows 2000 ni Macintosh.

### Importante

- Es ilegal reproducir o editar el trabajo protegido por copyright de otra persona sin permiso de quien detente dicho copyright, excepto para uso personal, dentro del ámbito doméstico, u otro uso dentro del ámbito limitado definido por el copyright. Además, reproducir o editar fotografías de personas puede infringir sus derechos de imagen.

Cuando se instala Easy-WebPrint EX, se añade una barra de herramientas a la pantalla de Internet Explorer. La barra de herramientas está disponible siempre que se ejecuta Internet Explorer.



Por ejemplo, la función de clip permite unir partes deseadas de páginas web y editarlas para imprimirlas.

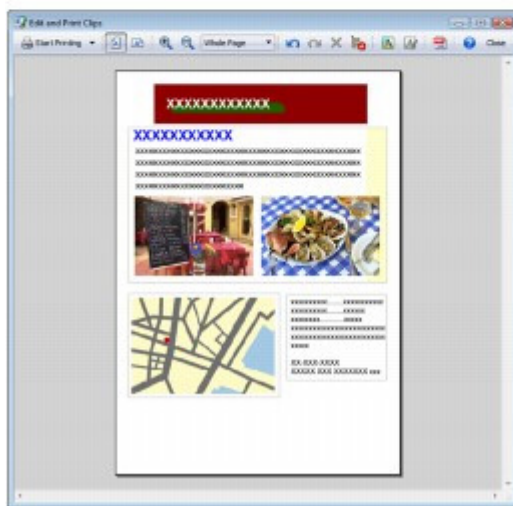
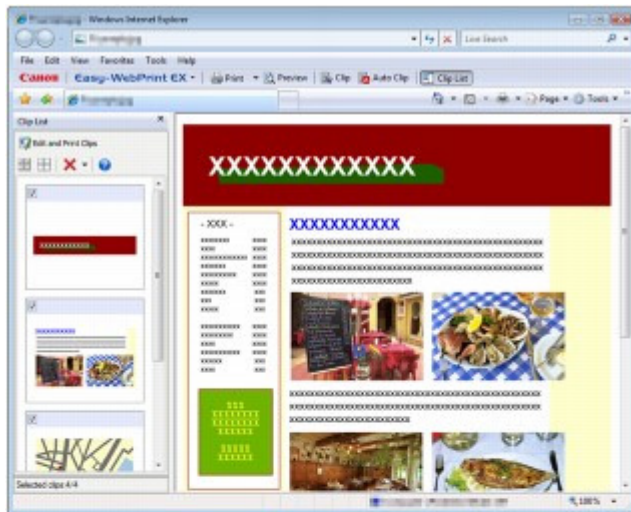

Para obtener más información sobre cómo imprimir páginas web, haga clic en  (Ayuda) para consultar la ayuda en línea.

## Nota

### Notas acerca de la instalación de Easy-WebPrint EX

- Si Easy-WebPrint EX no está instalado, la guía de instalación de Easy-WebPrint EX puede aparecer desde la barra de tareas del escritorio.  
Para instalar Easy-WebPrint EX, haga clic en la guía mostrada y siga las instrucciones que aparezcan en pantalla.
- Easy-WebPrint EX también se puede instalar desde el *CD-ROM de instalación (Setup CD-ROM)* .  
Para instalar Easy-WebPrint EX, seleccione Easy-WebPrint EX en Instalación personalizada (Custom Install).
- La instalación de Easy-WebPrint EX en el ordenador requiere que Internet Explorer 7 o posterior esté instalado y que el ordenador esté conectado a Internet.



# Carga de papel/originales

En esta sección se describen los tipos de papel u originales que es posible cargar en esta impresora, cómo cargar papel de impresión en la bandeja posterior y cómo cargar originales para copiarlos o escanearlos.

## Carga de papel

- [Carga de papel normal/fotográfico](#)

- [Carga de sobres](#)

- [Tipos de soportes que es posible utilizar](#)

- [Tipos de soportes que no es posible utilizar](#)

## Carga de originales

- [Carga de originales](#)

- [Originales que es posible cargar](#)



[↑ Principio de página](#)

## Carga de papel

- ➔ [Carga de papel normal/fotográfico](#)
- ➔ [Carga de sobres](#)
- ➔ [Tipos de soportes que es posible utilizar](#)
- ➔ [Tipos de soportes que no es posible utilizar](#)

### ■ Carga de papel normal/fotográfico

#### ▶ Importante

- Si corta papel normal a un tamaño más pequeño como 4" x 6"/10 x 15 cm, 4" x 8"/101,6 x 203,2 mm, 5" x 7"/13 x 18 cm o 2,16" x 3,58"/55,0 x 91,0 mm (tamaño de tarjeta) para hacer una impresión de prueba, es posible que se produzcan atascos de papel.

#### 📖 Nota

- Se recomienda utilizar papel fotográfico original Canon para imprimir fotografías. Consulte información detallada acerca del papel Canon original en [Tipos de soportes que es posible utilizar](#).
- Puede utilizar papel para copias generales. Consulte información acerca del tamaño de página y gramaje del papel que puede emplearse con este equipo en [Tipos de soportes que es posible utilizar](#).

## 1. Prepare el papel.

Alinee los bordes del papel. Si está curvado, alíselo.

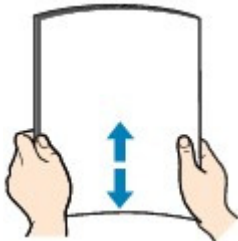

#### 📖 Nota

- Alinee cuidadosamente los bordes del papel antes de cargarlo. Si se carga el papel sin alinear los bordes, se pueden producir atascos.
- Si el papel está curvado, sujete las esquinas dobladas opuestas y dóblelas suavemente en la dirección contraria hasta que el papel quede totalmente liso. Para obtener más información acerca de cómo alisar el papel curvado, consulte "[Solución de problemas](#)" en el manual en pantalla: *Guía avanzada*.

## 2. Cargue el papel.

- (1) Abra el soporte del papel, levántelo y, a continuación, tírelo hacia atrás.
- (2) Abra la bandeja de salida de papel y, a continuación, abra la extensión de bandeja de salida.

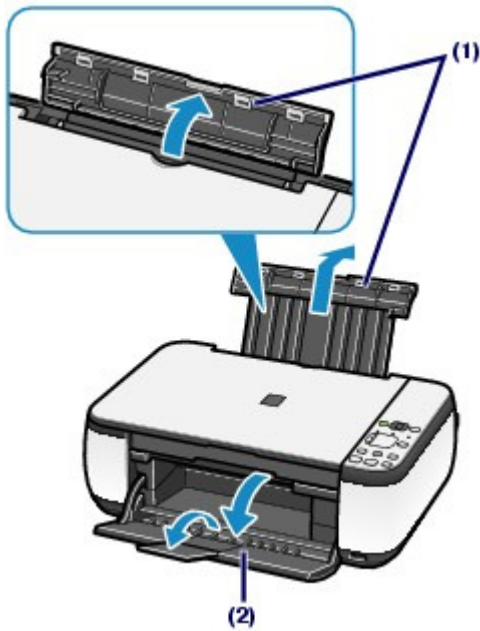

- (3) Deslice las guías de papel (A) para abrirlas y cargue el papel en el centro de la bandeja posterior CON LA CARA DE IMPRESIÓN HACIA USTED.

### ► Importante

- Cargue siempre el papel con orientación vertical (B). Si se carga horizontalmente (C), es posible que se produzcan atascos de papel.



(B)

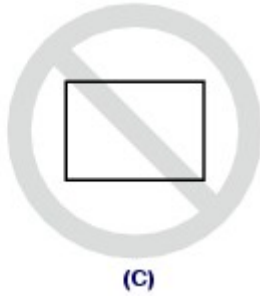

(C)

- (4) Deslice las guías de papel (A) para alinearlas con ambos lados de la pila de papel.

No deslice las guías con demasiada fuerza. Podría impedir la correcta alimentación del papel.

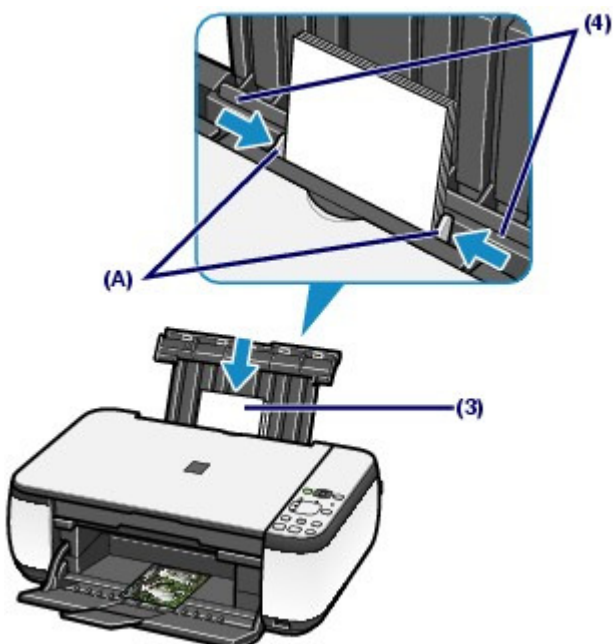

 **Nota**

- No cargue hojas de papel de manera que sobrepasen la marca del límite de carga (D).

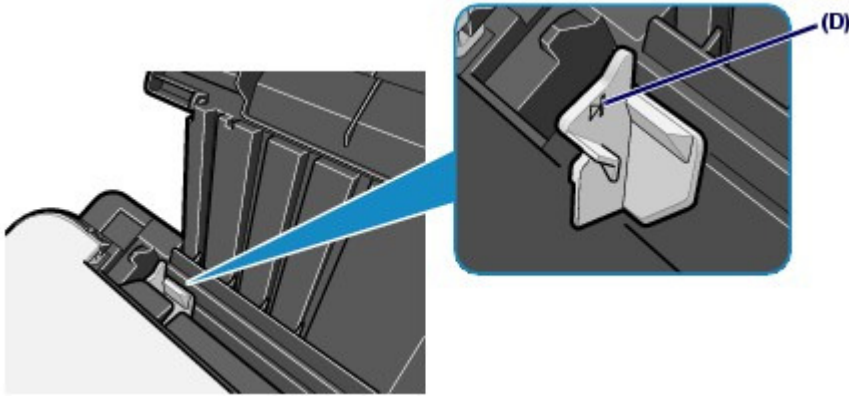
 **Nota**

- Es posible que el equipo emita ruidos mecánicos al introducir el papel.

**Después de cargar el papel**

- Al copiar, seleccione el tamaño y el tipo que correspondan al papel cargado mediante el panel de control del equipo.  
Consulte [Copia](#).
- Cuando imprima con un ordenador, seleccione el tamaño y el tipo del papel cargado en Tamaño del papel de la impresora (Printer Paper Size) (o Tamaño de papel (Paper Size)) y Tipo de soporte (Media Type) en el controlador de la impresora.  
Consulte [Impresión de documentos \(Windows\)](#) o [Impresión de documentos \(Macintosh\)](#) .



[↑ Principio de página](#)

## ■ Carga de sobres

Se puede imprimir en sobres de tipo DL europeo o comercial nº 10 estadounidense. La dirección gira automáticamente y se imprime en el sentido del sobre, que se especifica correctamente en el controlador de impresora.

### ► Importante

- La impresión de sobres sólo se puede llevar a cabo desde el ordenador.
- No es posible utilizar los sobres siguientes:
  - Sobres con superficies gofradas o tratadas
  - Sobres con doble solapa (o solapas adhesivas)
  - Sobres con solapas engomadas listas para adherirse y autoadhesivas

### 📖 Nota

- En Windows, el mensaje indicando cómo cargar los sobres aparecerá al imprimirlos. Este mensaje no volverá a aparecer si activa la casilla de verificación No volver a mostrar este mensaje. (Do not show this message again.).

## 1. Prepare los sobres.

- Presione los sobres por las cuatro esquinas y los bordes para alisarlos.

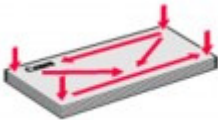

- Si los sobres están curvados, sujételos por las esquinas opuestas y dóblelos ligeramente en la dirección contraria a la parte curvada.



- Si la esquina de un sobre está doblada, alísela.
- Utilice un bolígrafo para alisar la parte delantera en el sentido de inserción y aplánela.

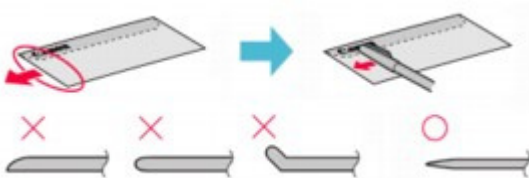

Estas imágenes muestran una vista lateral del borde delantero de un sobre.

### ► Importante

- Los sobres podrían atascarse en el equipo si no están planos o si los bordes no están alineados. Asegúrese de que la curva o el abombamiento no sea superior a 0,1 pulgadas/3 mm.



## 2. Carga de sobres

### (1) Abra el soporte del papel.

No levante el soporte del papel.

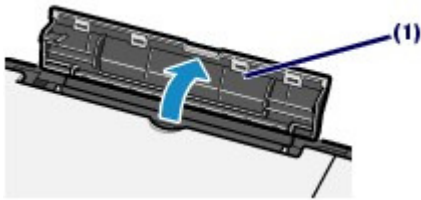

### (2) Abra la bandeja de salida de papel y, a continuación, abra la extensión de bandeja de salida.

### (3) Deslice las guías de papel (A) para abrirlas y cargue los sobres en el centro de la bandeja posterior CON LA CARA DE LA DIRECCIÓN ORIENTADA HACIA USTED.

La solapa doblada del sobre debe estar boca abajo en la parte izquierda.

Como máximo, se pueden cargar hasta 10 sobres a la vez.

### (4) Deslice las guías de papel (A) para alinearlas con ambas caras de los sobres.

No deslice las guías con demasiada fuerza. Podría impedir la correcta alimentación de los sobres.

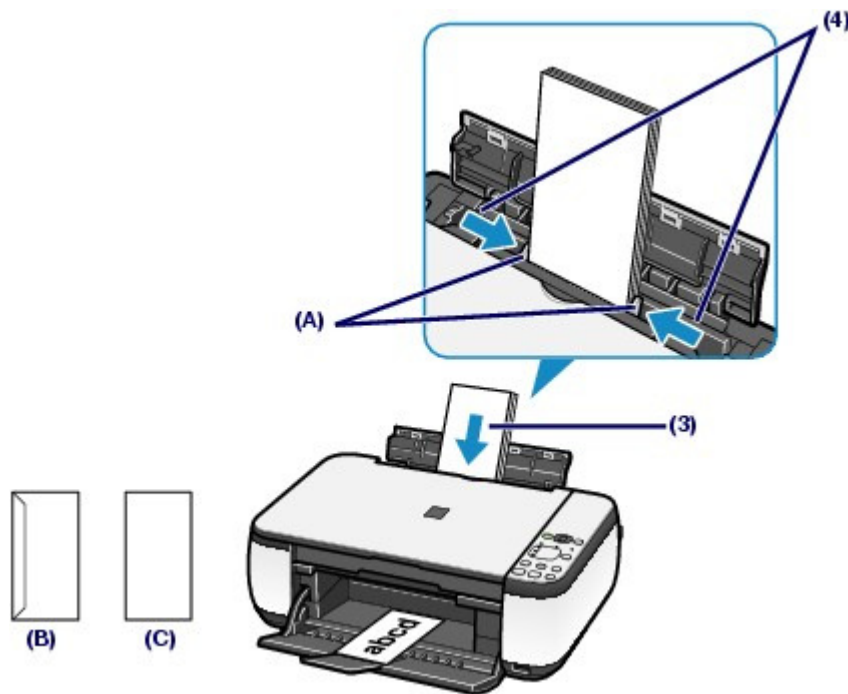

(B) Lado posterior

(C) Lado de la dirección

## 3. Especifique la configuración en el controlador de impresora.



### (1) Elija Sobre (Envelope) en Configuraciones más utilizadas (Commonly Used Settings) de la hoja Configuración rápida (Quick Setup).

### (2) Seleccione Sobre DL (DL Env.) o Sobre COM 10 (Comm. Env. #10) en la ventana Configuración del tamaño del sobre (Envelope Size Setting).

### (3) Seleccione Horizontal (Landscape) en Orientación (Orientation).



- (1) Seleccione Sobre (Envelope) en Tipo de soporte (Media Type).
- (2) Seleccione Sobre DL (DL Envelope) o Sobre nº 10 (#10 Envelope) en Tamaño de papel (Paper Size).
- (3) Seleccione la orientación horizontal en Orientación (Orientation).



### Importante

- Si no especifica correctamente el tamaño del sobre o la orientación, la dirección se imprimirá al revés o se girará 90 grados.



### Nota

- Es posible que el equipo emita ruidos mecánicos al introducir los sobres.
- En Windows, si la impresión queda al revés, abra la ventana de configuración del controlador de impresora, seleccione Sobre (Envelope) en Configuraciones más utilizadas (Commonly Used Settings) y, a continuación, marque la casilla de verificación Girar 180 grados (Rotate 180 degrees) de Funciones adicionales (Additional Features).
- Para obtener información sobre la configuración del controlador de impresora, consulte [Impresión de documentos \(Windows\)](#) o [Impresión de documentos \(Macintosh\)](#).



[↑ Principio de página](#)

## ■ Tipos de soportes que es posible utilizar

Para obtener los mejores resultados de impresión, seleccione un papel adecuado para imprimir. Canon ofrece diversos tipos de papel, como adhesivos y papeles para fotografías o documentos, para hacer que sus impresiones sean más divertidas. Recomendamos la utilización de papel original de Canon para imprimir sus fotografías importantes.



### ● Tipos de soportes

#### Papeles disponibles a la venta

Nombre del papel <N.º modelo> *1	Límite de carga de papel de la bandeja posterior	Límite de carga de la bandeja de salida de papel	Configuración en el controlador de impresora: Tipo de soporte (Media Type)
Papel normal (Papel reciclado)*2 *3	Aprox. 100 hojas	Aprox. 50 hojas	Papel normal (Plain Paper)
Sobres	10 sobres	*4	Sobre (Envelope)

#### Papeles originales de Canon

Nombre del papel <N.º modelo> *1	Límite de carga de papel de la bandeja posterior	Límite de carga de la bandeja de salida de papel	Configuración en el controlador de impresora: Tipo de soporte (Media Type)
Para imprimir fotografías:			
			
Papel Fotográfico Profesional Platinum <PT-101> (Photo Paper Pro Platinum <PT-101>) *5	A4, Carta, 5" x 7"/13 x 18 cm y 8" x 10"/20 x 25 cm: 10 hojas 10 x 15 cm/4" x 6": 20 hojas	*4	Fotográfico Profesional Platinum (Photo Paper Pro Platinum)
Papel Fotográfico Pro II <PR-201> (Photo Paper Pro II <PR-201>) *5			Papel Fotográfico Profesional II (Photo Paper Pro II)
Papel Fotográfico Satinado "Uso diario" <GP-501> (Glossy Photo Paper "Everyday Use" <GP-501>) *3 *5			Papel Fotográfico Satinado (Glossy Photo Paper)
Papel Fotográfico Satinado <GP-502> (Photo Paper Glossy <GP-502>) *3 *5			Papel Fotográfico Satinado (Glossy Photo Paper)
Papel Fotográfico Brillo II <PP-201> (Photo Paper Plus Glossy II <PP-201>)			Papel Fotográfico Brillo II (Photo Paper Plus Glossy II)

*3 *5			
Papel Fotog. Plus Semi Brillante <SG-201> (Photo Paper Plus Semi-gloss <SG-201>)*3 *5			Papel Fotog. Plus Semi Brillante (Photo Paper Plus Semi-gloss)
Papel Fotográfico Mate <MP-101> (Matte Photo Paper <MP-101>)			Papel Fotográfico Mate (Matte Photo Paper)
Para imprimir documentos comerciales:			
			
Papel de alta resolución <HR-101N> > (High Resolution Paper <HR-101N>)	80 hojas	50 hojas	Papel de alta resolución (High Resolution Paper)
Para crear sus propias impresiones:			
			
Transfers para camisetas <TR-301> (T-Shirt Transfers <TR-301>)	1 hoja	*4	Transfers para camisetas (T-Shirt Transfers)
Adhesivos de foto <PS-101> (Photo Stickers <PS-101>)*6			Papel Fotográfico Satinado (Glossy Photo Paper)

\*1 El papel con número de modelo es papel original Canon. Consulte el manual de instrucciones proporcionado con el papel para obtener más información sobre la cara imprimible y las notas sobre cómo manejar el papel. Para obtener información sobre los tamaños de página disponibles para cada papel original Canon, visite nuestro sitio web. En algunos países o regiones, quizás no se puedan adquirir algunos tipos de papel original Canon. En Estados Unidos, el papel no se vende por número de modelo. Compre el papel por nombre.

\*2 Según el tipo de papel o las condiciones ambientales (humedad o temperaturas muy elevadas o bajas), es posible que la alimentación del papel no se realice correctamente a la máxima capacidad. En tales casos, reduzca la cantidad de papel de cada carga a menos de la mitad (se puede utilizar papel reciclado al 100 %).

\*3 Papel que se puede utilizar para hacer copias cuando se selecciona el tipo de soporte mediante el botón **Papel (Paper)** del panel de control. Sólo se puede seleccionar papel normal de tamaño A4 o Carta, papel fotográfico de tamaño A4 o Carta y papel fotográfico de tamaño 10 x 15 cm/4" x 6".

\*4 Para evitar decoloraciones y borrones, se recomienda retirar de la bandeja de salida de papel cualquier hoja impresa antes de seguir imprimiendo.

\*5 Si se carga el papel en pilas, la cara de impresión puede quedar marcada cuando se alimentan las hojas, o bien, es posible que el papel no se alimente correctamente. En este caso, cargue las hojas de una en una.

\*6 Se puede establecer con facilidad la configuración de impresión específica para el papel adhesivo mediante Easy-PhotoPrint EX, incluido en el *CD-ROM de instalación (Setup CD-ROM)*. Instálelo en el ordenador.

- Para obtener información sobre la configuración del tamaño de página y el tipo de soporte al imprimir desde un dispositivo compatible con PictBridge, consulte el manual en pantalla: [Guía avanzada](#) (sólo MP270 series).

## ● Tamaños de página

Puede utilizar los siguientes tamaños de página.

### Nota

- En Macintosh, Choukei 3 y Choukei 4 no están disponibles.

### Tamaños estándar:

- Carta (8,50 x 11,00 pulgadas/215,9 x 279,4 mm)
- Legal (8,50 x 14,00 pulgadas/215,9 x 355,6 mm)
- A5 (5,83 x 8,27 pulgadas/148,0 x 210,0 mm)
- A4 (8,27 x 11,69 pulgadas/210,0 x 297,0 mm)
- B5 (7,17 x 10,12 pulgadas/182,0 x 257,0 mm)
- 4" x 6" (4,00 x 6,00 pulgadas/10 x 15 cm)
- 4" x 8" (4,00 x 8,00 pulgadas/101,6 x 203,2 mm)
- 5" x 7" (5,00 x 7,00 pulgadas/13 x 18 cm)
- 8" x 10" (8,00 x 10,00 pulgadas/20 x 25 cm)
- L (3,50 x 5,00 pulgadas/89,0 x 127,0 mm)
- 2L (5,00 x 7,01 pulgadas/127,0 x 178,0 mm)
- Hagaki (3,94 x 5,83 pulgadas/100,0 x 148,0 mm)
- Hagaki 2 (7,87 x 5,83 pulgadas/200,0 x 148,0 mm)
- Sobre COM 10 (4,12 x 9,50 pulgadas/104,6 x 241,3 mm)
- Sobre DL (4,33 x 8,66 pulgadas/110,0 x 220,0 mm)
- Choukei 3 (4,72 x 9,25 pulgadas/120,0 x 235,0 mm)
- Choukei 4 (3,54 x 8,07 pulgadas/90,0 x 205,0 mm)
- Youkei 4 (4,13 x 9,25 pulgadas/105,0 x 235,0 mm)
- Youkei 6 (3,86 x 7,48 pulgadas/98,0 x 190,0 mm)
- Tarjeta (2,16 x 3,58 pulgadas/55,0 x 91,0 mm)
- Ancha (4,00 x 7,10 pulgadas/101,6 x 180,6 mm)

### Tamaños no estándar:

También es posible especificar un tamaño personalizado dentro de los límites siguientes.

- Tamaño mínimo: 2,17 x 3,58 pulgadas/55,0 x 91,0 mm
- Tamaño máximo: 8,50 x 26,61 pulgadas/215,9 x 676,0 mm

## ● Peso del papel

17 a 28 lb/64 a 105 g/m<sup>2</sup> (excepto papel original Canon)

No utilice papeles más gruesos o más finos (excepto los papeles originales Canon) ya que podrían producirse atascos en el equipo.

## ● Notas sobre cómo almacenar el papel

- Saque del paquete sólo el número de hojas de papel necesario justo antes de imprimir.
- Para evitar que el papel se curve, cuando no realice impresiones, vuelva a colocar en el paquete el papel que no se utilizó y manténgalo en una superficie nivelada. Asimismo, guárdelo evitando las altas temperaturas, humedad y la luz solar directa.

## ● Observaciones sobre el papel para imprimir sin bordes a página completa

- Para la impresión sin bordes a página completa no se puede utilizar papel de tamaño A5, B5 o Legal, ni sobres.
- Sólo se puede utilizar papel normal para imprimir sin bordes a página completa cuando la impresión se realiza desde un ordenador. Sin embargo, la calidad de impresión será baja. Se

recomienda el uso de papel normal para las impresiones de prueba.



[↑ Principio de página](#)

## ■ Tipos de soportes que no es posible utilizar

No use los siguientes tipos de papel. Si usa estos tipos de papel, no sólo obtendrá resultados poco satisfactorios, sino que puede provocar un funcionamiento incorrecto o atascar el equipo.

- Papel doblado, ondulado o arrugado
- Papel húmedo
- Papel demasiado fino (con un gramaje inferior a 17 lb/64 g/m<sup>2</sup>)
- Papel demasiado grueso (con un gramaje superior a 28 lb/105 g/m<sup>2</sup>, excepto papel original Canon)
- Cuando imprima en papel más pequeño que A5, no use papel con un grosor inferior al de una postal, ni corte el papel normal o de cuaderno a un tamaño inferior
- Postales con imágenes
- Postales con fotos pegadas o con adhesivos
- Sobres con doble solapa (o solapas adhesivas)
- Sobres con superficies gofradas o tratadas
- Sobres con solapas engomadas listas para adherirse y autoadhesivas
- Cualquier tipo de papel perforado
- Papel que no sea rectangular
- Papel unido con grapas o pegamento
- Papel con adhesivos
- Papel decorado con purpurina, etc.



[↑ Principio de página](#)

## Carga de originales

➔ [Carga de originales](#)

➔ [Originales que es posible cargar](#)

### ■ Carga de originales

Cargue los originales que vaya a copiar o escanear en el cristal de la platina.

#### ▶ Importante

- Una vez cargado el original, asegúrese de cerrar la cubierta de documentos antes de comenzar a copiar o escanear.
- Cuando vaya a escanear desde el ordenador valiéndose de una aplicación de software, tendrá que cargar el original de otro modo.  
Para obtener más información, consulte el manual en pantalla: [Guía avanzada](#).

### 1. Cargue el original en el cristal de la platina.

#### (1) Abra la cubierta de documentos.

#### ▶ Importante

- No coloque ningún objeto en la cubierta de documentos. Los objetos podrían caerse en la bandeja posterior al abrir la cubierta de documentos y provocar un funcionamiento incorrecto del equipo.

#### (2) Cargue el original CON LA CARA QUE SE VAYA A COPIAR O ESCANEAR HACIA ABAJO en el cristal de la platina.

Alinee la esquina del original con la marca de alineación ↙.

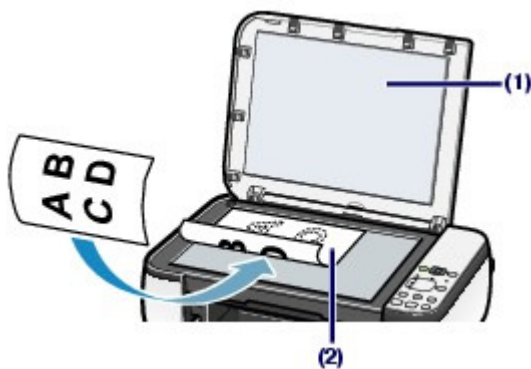

#### ▶ Importante

- No coloque objetos que pesen más de 4,4 lb/2,0 kg en el cristal de la platina.
- No coloque sobre el original un peso mayor de 4,4 lb/2,0 kg, ni ejerza una presión que supere dicho peso. En caso contrario, es posible que el escáner no funcione correctamente o que se rompa el cristal de la platina.
- El equipo no puede escanear en la zona sombreada (A) (0,04 pulgadas/1 mm desde los bordes del cristal de la platina).



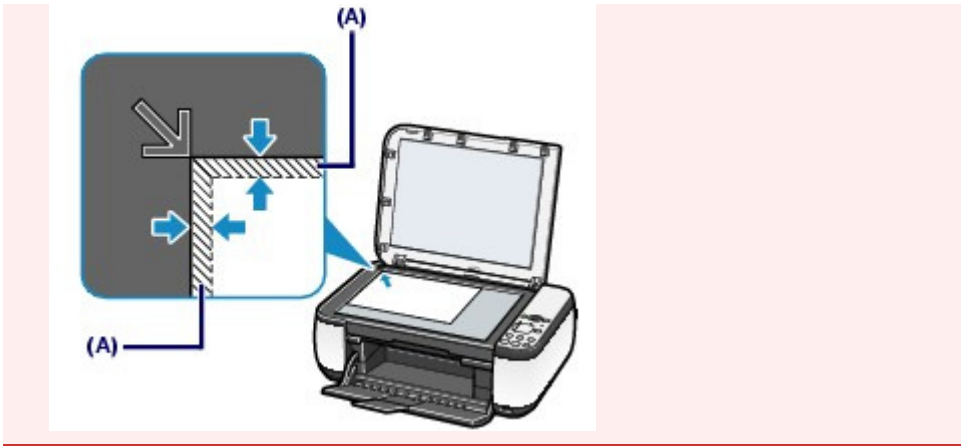

**2.** Cierre suavemente la cubierta de documentos.



[↑ Principio de página](#)

## ■ Originales que es posible cargar

Puede copiar o escanear los siguientes originales.

<b>Tipos de originales:</b>	Documentos de texto, revistas o periódicos
	Fotografías impresas, láminas de imágenes, tarjetas de visita o DVD/CD

**Tamaño (An. x Al.):** Máx. 8,5 x 11,7 pulgadas/216 x 297 mm

### Nota

---

- Para cargar un original grueso, por ejemplo, un libro en el cristal de la platina, puede quitar la cubierta de documentos del equipo.  
Para obtener más información sobre cómo desmontar o montar la cubierta de documentos, consulte el manual en pantalla: [Guía avanzada](#).
- 



[↑ Principio de página](#)

# Mantenimiento

En esta sección se explica cómo limpiar el equipo cuando la impresión pierde nitidez, cómo sustituir los cartuchos FINE una vez se les ha agotado la tinta y qué hacer cuando el papel no entra correctamente.

## Cuando la impresión es borrosa o los colores no son los correctos

[Impresión del patrón de prueba de los inyectores](#)

[Análisis del patrón de prueba de los inyectores](#)

[Limpieza del cabezal de impresión](#)

[Limpieza a fondo del cabezal de impresión](#)

[Alineación del cabezal de impresión](#)

## Sustitución de un cartucho FINE

[Procedimiento de sustitución](#)

[Comprobación del estado de la tinta](#)

## Limpieza del equipo

[Limpieza del rodillo de alimentación del papel](#)

[Limpieza del interior del equipo \(Limpieza de placa inferior\)](#)

[Limpieza de los salientes del interior del equipo](#)



[↑ Principio de página](#)

## Cuando la impresión es borrosa o los colores no son los correctos

Si la impresión es borrosa o los colores no se imprimen correctamente, es posible que los inyectores del cabezal de impresión (cartuchos FINE) estén obstruidos. Siga el procedimiento que se presenta a continuación para imprimir el patrón de prueba de los inyectores, comprobar su estado y, a continuación, limpiar el cabezal de impresión.

Si las líneas rectas impresas no están alineadas o el resultado de la impresión no es satisfactorio por cualquier otro motivo, es posible que la calidad de impresión mejore con la alineación del cabezal de impresión.

### ► Importante

- No aclare ni limpie los cartuchos FINE. Podría provocar problemas con los cartuchos FINE.

### 📖 Nota

#### Antes de realizar las operaciones de mantenimiento

- Compruebe si queda tinta en el cartucho FINE.  
Consulte [Comprobación del estado de la tinta](#).
- Verifique que los cartuchos FINE estén correctamente instalados.  
Consulte [Procedimiento de sustitución](#).
- Compruebe si se ha quitado la cinta protectora naranja situada en la parte inferior del cartucho FINE.  
Consulte [Procedimiento de sustitución](#).
- Si la lámpara de **Alarma (Alarm)** luce o parpadea en naranja, consulte " [Solución de problemas](#)" en el manual en pantalla: *Guía avanzada*.
- El aumento de la calidad de impresión en la configuración del controlador de impresora podría mejorar el resultado de la impresión.  
Para obtener más información, consulte el manual en pantalla: [Guía avanzada](#).

### ● Cuando los resultados de impresión son borrosos o irregulares:

#### Paso 1

Consulte [Impresión del patrón de prueba de los inyectores](#).

Consulte [Análisis del patrón de prueba de los inyectores](#).

Si en el patrón faltan líneas o aparecen bandas blancas horizontales:



#### Paso 2

Consulte [Limpieza del cabezal de impresión](#).

Si no consigue solucionar el problema tras limpiar dos veces el cabezal de impresión:



#### Paso 3

Consulte [Limpieza a fondo del cabezal de impresión](#).

Si no ha conseguido resolver el problema, apague el equipo y vuelva a limpiar a fondo el cabezal de impresión transcurridas 24 horas.

Si el problema sigue sin resolverse:



Tras limpiar el cabezal de impresión, imprima y examine el patrón de prueba de los inyectores.



## Paso 4

Consulte [Sustitución de un cartucho FINE](#).

### Nota

- Si el problema aún no se resuelve después de sustituir el cartucho FINE, póngase en contacto con el servicio técnico.

- Cuando los resultados de impresión son irregulares, por ejemplo, las líneas rectas no están alineadas:

Consulte [Alineación del cabezal de impresión](#).

### Nota

- Las tareas de mantenimiento también pueden realizarse desde el ordenador.  
Para obtener más información, consulte el manual en pantalla: [Guía avanzada](#).



 [Principio de página](#)

[Contenido](#) > [Mantenimiento](#) > [Cuando la impresión es borrosa o los colores no son los correctos](#) > Impresión del patrón de prueba de los inyectores

## ■ Impresión del patrón de prueba de los inyectores

Imprima el patrón de prueba de los inyectores para determinar si la tinta sale correctamente por los inyectores del cabezal de impresión.

### Nota

- Si el nivel de tinta restante es bajo, el patrón de prueba de los inyectores no se imprimirá correctamente. Sustituya el cartucho FINE cuyo nivel de tinta sea bajo. Consulte [Sustitución de un cartucho FINE](#).

**Debe preparar: una hoja de papel normal de tamaño A4 o Carta.**

1. Asegúrese de que la alimentación esté encendida.
2. Cargue una hoja de papel normal de tamaño A4 o Carta en la bandeja posterior.
3. Abra la bandeja de salida de papel y, a continuación, abra la extensión de bandeja de salida.
4. Imprima el patrón de prueba de los inyectores.  
(1) Pulse el botón  (Mantenimiento) varias veces hasta que aparezca **A**.



- (2) Pulse el botón **Negro (Black)** o **Color**.  
Se imprimirá el patrón de prueba de los inyectores.

5. Analice el patrón de prueba de los inyectores.  
Consulte [Análisis del patrón de prueba de los inyectores](#).



[Contenido](#) > [Mantenimiento](#) > [Cuando la impresión es borrosa o los colores no son los correctos](#) > [Análisis del patrón de prueba de los inyectores](#)

## ■ Análisis del patrón de prueba de los inyectores

Analice el patrón de prueba de los inyectores y, si es necesario, limpie el cabezal de impresión.

### 1. Compruebe si faltan líneas (1) o si hay rayas blancas horizontales en el patrón (2).

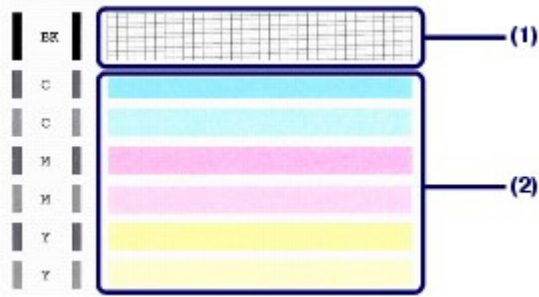

#### (1) Compruebe si faltan líneas en el patrón.

En caso afirmativo será necesario llevar a cabo una limpieza.

Consulte [Limpieza del cabezal de impresión](#).



(A) Correcto

(B) Incorrecto (faltan líneas)

#### (2) Compruebe si existen rayas blancas horizontales en el patrón.

En caso afirmativo será necesario llevar a cabo una limpieza.

Consulte [Limpieza del cabezal de impresión](#).



(A) Correcto

(B) Incorrecto (presenta bandas blancas horizontales)



[Contenido](#) > [Mantenimiento](#) > [Cuando la impresión es borrosa o los colores no son los correctos](#) > Limpieza del cabezal de impresión

## ■ Limpieza del cabezal de impresión

Si en el patrón de prueba de los inyectores impreso faltan líneas o aparecen rayas blancas horizontales, limpie el cabezal de impresión. Con la limpieza se desatascan los inyectores y el cabezal de impresión vuelve a la normalidad. La limpieza del cabezal consume tinta, así que realícela sólo cuando sea necesario.

**1.** Asegúrese de que la alimentación esté encendida.

**2.** Limpie el cabezal de impresión.

(1) Pulse el botón  (Mantenimiento) varias veces hasta que aparezca **H**.



(2) Pulse el botón **Negro (Black)** o **Color**.

El equipo iniciará la limpieza del cabezal de impresión.

No lleve a cabo ninguna otra operación hasta que el equipo haya finalizado la limpieza del cabezal de impresión. Esta operación dura de 1 a 2 minutos aproximadamente.

**3.** Compruebe el estado del cabezal de impresión.

Cuando la limpieza haya finalizado, la pantalla LED volverá al modo de copia en espera.

Para comprobar el estado del cabezal de impresión, imprima el patrón de prueba de los inyectores.

Consulte [Impresión del patrón de prueba de los inyectores](#) .



### Nota

- Si el problema no se soluciona tras limpiar el cabezal de impresión dos veces, límpielo a fondo. Consulte [Limpieza a fondo del cabezal de impresión](#) .





[Contenido](#) > [Mantenimiento](#) > [Cuando la impresión es borrosa o los colores no son los correctos](#) > Limpieza a fondo del cabezal de impresión

## ■ Limpieza a fondo del cabezal de impresión

Si la calidad de impresión no mejora con la limpieza estándar del cabezal de impresión, realice una limpieza al fondo del mismo. La limpieza a fondo del cabezal de impresión consume más tinta que una limpieza estándar. Realícela sólo cuando sea necesario.

**1.** Asegúrese de que la alimentación esté encendida.

**2.** Limpie el cabezal de impresión a fondo.

(1) Pulse el botón  (Mantenimiento) varias veces hasta que aparezca **y**.



(2) Pulse el botón **Negro (Black)** o **Color**.

El equipo iniciará la limpieza a fondo del cabezal de impresión.

No lleve a cabo ninguna otra operación hasta que el equipo haya finalizado la limpieza a fondo del cabezal de impresión. Esta operación dura 2 minutos aproximadamente.

**3.** Compruebe el estado del cabezal de impresión.

Cuando la limpieza a fondo haya finalizado, la pantalla LED volverá al modo de copia en espera.

Para comprobar el estado del cabezal de impresión, imprima el patrón de prueba de los inyectores.

Consulte [Impresión del patrón de prueba de los inyectores](#) .

Si no ha conseguido resolver el problema, apague el equipo y vuelva a limpiar a fondo el cabezal de impresión transcurridas 24 horas.

Si el problema continúa sin resolverse, sustituya el cartucho FINE por uno nuevo.

Consulte [Sustitución de un cartucho FINE](#) .

Si el problema aún no se resuelve después de sustituir el cartucho FINE, póngase en contacto con el servicio técnico.



[Contenido](#) > [Mantenimiento](#) > [Cuando la impresión es borrosa o los colores no son los correctos](#) > [Alineación del cabezal de impresión](#)

## ■ Alineación del cabezal de impresión

Si las líneas rectas impresas no están alineadas o el resultado de la impresión no es satisfactorio por cualquier otro motivo, ajuste la posición del cabezal de impresión.

### Nota

- Si el nivel de tinta restante es bajo, la hoja de alineación de los cabezales de impresión no se imprimirá correctamente. Sustituya el cartucho FINE cuyo nivel de tinta sea bajo. Consulte [Sustitución de un cartucho FINE](#).

### Debe preparar: una hoja de papel normal de tamaño A4 o Carta.\*

\* Asegúrese de utilizar papel blanco y limpio por ambas caras.

1. Asegúrese de que la alimentación esté encendida.
2. Cargue una hoja de papel normal de tamaño A4 o Carta en la bandeja posterior.
3. Abra la bandeja de salida de papel y, a continuación, abra la extensión de bandeja de salida.
4. Imprima la hoja de alineación de los cabezales de impresión.
  - (1) Pulse el botón  (Mantenimiento) varias veces hasta que aparezca **u** ("u" minúscula).



- (2) Pulse el botón **Negro (Black)** o **Color**.  
Se imprimirá la hoja de alineación de los cabezales de impresión.

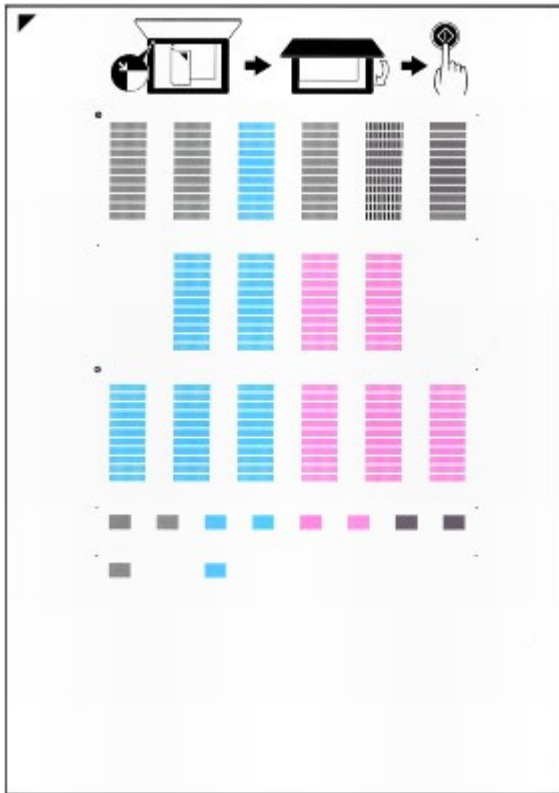

### Importante

- No toque ninguna de las partes impresas de la hoja de alineación de los cabezales de impresión.
- Tenga cuidado para que no se manche la hoja de alineación de los cabezales de impresión. Si se mancha o arruga, la hoja no se podrá escanear correctamente.



- 5.** Escanee la hoja de alineación de los cabezales de impresión para ajustar la posición de los cabezales de impresión.

- (1)** Coloque la hoja de alineación de los cabezales de impresión en el cristal de la platina.

Coloque la hoja de alineación de los cabezales de impresión **CON LA CARA IMPRESA HACIA ABAJO** y alinee la marca  de la esquina superior izquierda de la hoja con la marca de alineación 

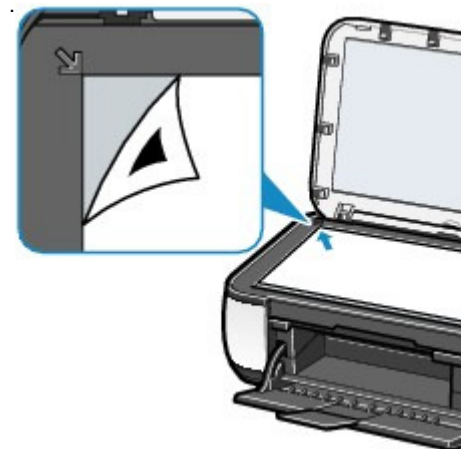

- (2)** Cierre suavemente la cubierta de documentos, asegúrese de que en la pantalla LED aparece **U** ("U" mayúscula) y, a continuación, pulse el botón **Negro (Black) o Color**.

El equipo comenzará a escanear la hoja de alineación de los cabezales de impresión y la posición de los cabezales de impresión se ajustará automáticamente.

Cuando concluya el ajuste de la posición de los cabezales de impresión, la pantalla LED volverá al modo de copia en espera. Retire la hoja del cristal de la platina.



### Importante

- No abra la cubierta de documentos ni retire la hoja de alineación de los cabezales de impresión hasta que haya finalizado el ajuste de la posición de los cabezales de impresión.
- Si se produce un fallo al ajustar la posición de los cabezales de impresión, en la pantalla LED aparece el código de error correspondiente.  
Pulse el botón **Parar/Reiniciar (Stop/Reset)** para que desaparezca el error y, a continuación, compruebe lo siguiente.
  - Ni el cristal de la platina ni la hoja de alineación de los cabezales de impresión están sucios.
  - La hoja de alineación de los cabezales de impresión está colocada en la posición correcta, con la cara impresa mirando hacia abajo.Para obtener más información, consulte " [Solución de problemas](#)" en el manual en pantalla: *Guía avanzada*.

### Nota

- Si los resultados de impresión continúan sin ser satisfactorios tras ajustar la posición del cabezal de impresión tal como se ha descrito anteriormente, ajuste la posición del cabezal de impresión manualmente desde el ordenador.  
Para obtener más información, consulte el manual en pantalla: [Guía avanzada](#).
- Para imprimir y comprobar los valores actuales de ajuste de la posición de los cabezales, haga que en la pantalla LED aparezca **L** y, a continuación, pulse el botón **Negro (Black)** o **Color**.



[↑ Principio de página](#)

## Sustitución de un cartucho FINE

Cuando se agota la tinta mientras se está imprimiendo, en la pantalla LED aparece el código de error "E, 1, 6". La lámpara de **Alarma (Alarm)** se ilumina y la lámpara de **Tinta (Ink)** comienza a parpadear. Compruebe cuál es el cartucho FINE cuya tinta se ha agotado y sustitúyalo por uno nuevo.

### Nota

- Consulte más información acerca de los cartuchos FINE compatibles en el manual impreso: *Guía de inicio*.

## ■ Procedimiento de sustitución

Efectúe el siguiente procedimiento para sustituir los cartuchos FINE cuya tinta se haya agotado.

### ▶ Importante

#### Manipulación de los cartuchos FINE

- No toque los contactos eléctricos (A) ni los inyectores del cabezal de impresión (B) de los cartuchos FINE. Si lo hace, es posible que el equipo no imprima correctamente.

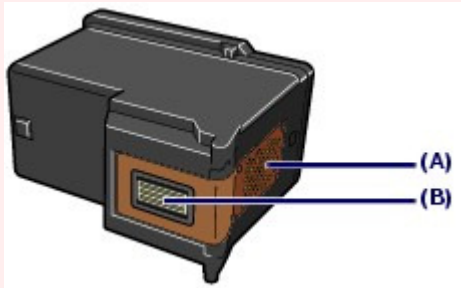

- Para mantener una calidad de impresión óptima, recomendamos el uso de los cartuchos FINE de la marca Canon.  
No es aconsejable rellenar los cartuchos.
- Si extrae un cartucho FINE, sustitúyalo inmediatamente. No deje el equipo con los cartuchos FINE extraídos.
- Utilice cartuchos FINE nuevos como recambios. Si instala cartuchos FINE usados, es posible que los inyectores se obstruyan.  
Además, si utiliza tales cartuchos, el equipo no podrá informarle adecuadamente de cuándo debe sustituirlos.
- Una vez instalado un cartucho FINE, no lo extraiga del equipo ni lo deje expuesto sin protección. De lo contrario, el cartucho FINE se secará y el equipo no funcionará correctamente cuando vuelva a instalarlo. Para mantener una calidad de impresión óptima, utilice los cartuchos FINE durante seis meses a contar desde el primer uso.

### Nota

- Si un cartucho FINE se queda vacío, podrá imprimir durante un tiempo con el cartucho FINE que todavía contenga tinta, ya sea el de color o el negro. Sin embargo, la calidad de impresión disminuirá respecto a las impresiones realizadas con ambos cartuchos. Recomendamos utilizar cartuchos FINE nuevos con el fin de obtener una calidad óptima.  
Aunque imprima con una única tinta, deje el cartucho FINE vacío instalado. Si el cartucho FINE de color o negro no está instalado, se producirá un error y el equipo no podrá imprimir.  
Para obtener más información sobre cómo configurar esta opción, consulte el manual en pantalla: [Guía avanzada](#).
- Es posible que se consuma tinta de color aunque se imprima un documento en blanco y negro o aunque se haya especificado la impresión en blanco y negro.  
Durante la limpieza estándar y la limpieza a fondo del cabezal de impresión, se consume tanto tinta de color como tinta negra; estos procedimientos pueden ser necesarios para mantener el rendimiento del equipo. Cuando la tinta se agote, sustituya inmediatamente el cartucho FINE por uno nuevo.

1. Asegúrese de que el equipo esté encendido y abra la bandeja de salida de papel.
2. Levante la unidad de escaneado (cubierta) y manténgala abierta con el soporte de la unidad de escaneado (C).

De este modo, el soporte del cartucho FINE se desplazará hasta la posición de sustitución.



### ⚠ Precaución

- No aferre el soporte del cartucho FINE para impedir su desplazamiento ni lo mueva a la fuerza. No toque el soporte del cartucho FINE hasta que se haya detenido por completo.

### ▶ Importante

- Es posible que el interior de la impresora esté manchado de tinta. Cuando sustituya los cartuchos FINE tenga cuidado de no mancharse las manos ni la ropa. Puede limpiar fácilmente el interior del equipo con un pañuelo de papel o algo similar. Para obtener más información sobre la limpieza, consulte el manual impreso: *Guía de inicio*.
- No coloque ningún objeto en la cubierta de documentos. Los objetos podrían caerse en la bandeja posterior al abrir la cubierta de documentos y provocar un funcionamiento incorrecto del equipo.
- Al abrir la unidad de escaneado (cubierta), levántela con la cubierta de documentos cerrada.
- No toque las piezas metálicas ni cualquier otra pieza del interior del equipo.
- Si la unidad de escaneado (cubierta) permanece abierta, el soporte del cartucho FINE se desplaza hacia la derecha. En este caso, cierre y abra de nuevo la unidad de escaneado (cubierta).

3. Extraiga el cartucho FINE vacío.
  - (1) Sujete las pestañas y abra la cubierta de bloqueo del cartucho de tinta.
  - (2) Extraiga el cartucho FINE.

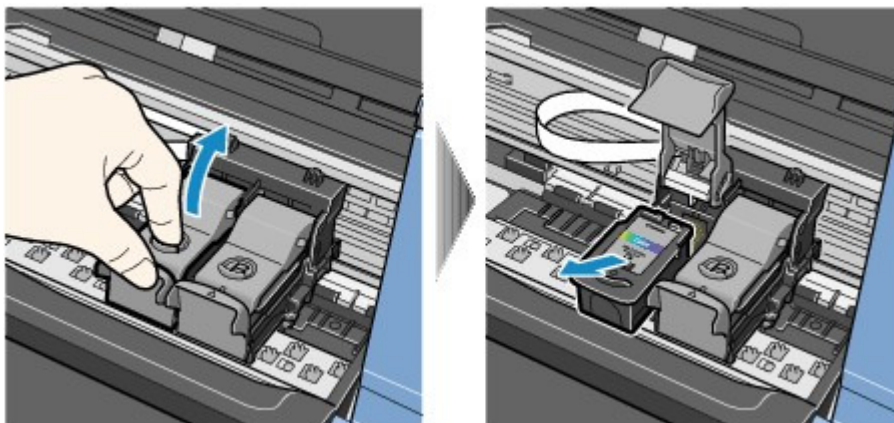

### ▶ Importante

- Manipule los cartuchos FINE con cuidado para evitar mancharse la ropa o el área circundante.

- Deshágase de los cartuchos FINE vacíos con ajuste a la normativa local sobre el tratamiento de residuos.

#### 4. Prepare el cartucho FINE nuevo.

- (1) Saque un cartucho FINE nuevo del paquete y quite con cuidado la cinta protectora naranja (D).

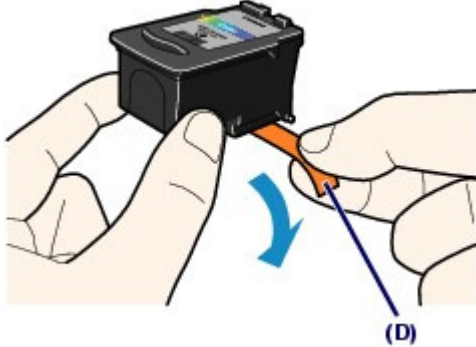

#### ▶ Importante

- Si sacude un cartucho FINE, la tinta podría derramarse y mancharse las manos y el área circundante. Manipule el cartucho FINE con cuidado.
- Tenga cuidado de no mancharse las manos ni las zonas circundantes con la tinta de la cinta protectora que ha quitado.
- No vuelva a colocar la cinta protectora una vez retirada. Tírela de acuerdo con la normativa local relativa al tratamiento de residuos.
- No toque los contactos eléctricos ni los inyectores del cabezal de impresión de un cartucho FINE. Si lo hace, es posible que el equipo no imprima correctamente.

#### 5. Instale el cartucho FINE.

- (1) Coloque un cartucho FINE nuevo en el soporte del cartucho FINE.  
El cartucho de color FINE debe instalarse en la ranura izquierda, y el cartucho negro FINE en la derecha.
- (2) Cierre la cubierta de bloqueo del cartucho de tinta para inmovilizar el cartucho FINE en su posición.  
Apriete la cubierta de bloqueo del cartucho de tinta hasta oír un clic.

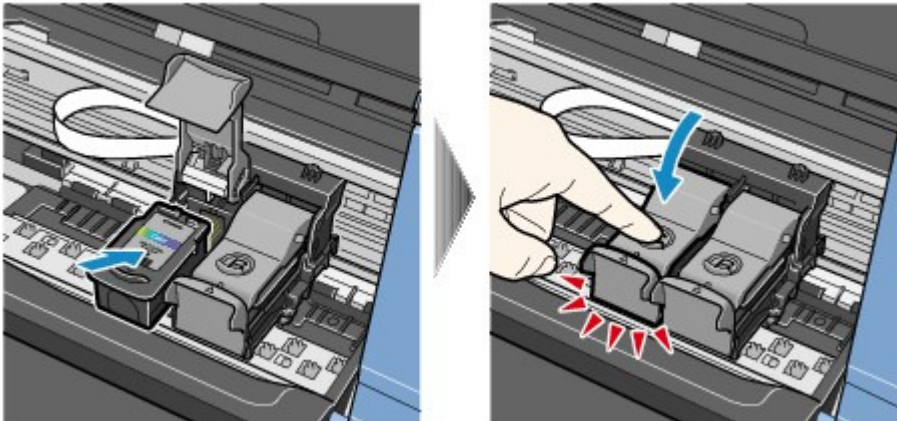

- (3) Compruebe que la cubierta de bloqueo del cartucho de tinta esté correctamente cerrada.

#### 📖 Nota

- Si la cubierta de bloqueo del cartucho de tinta no está bien cerrada, empújela hasta oír un



clic.

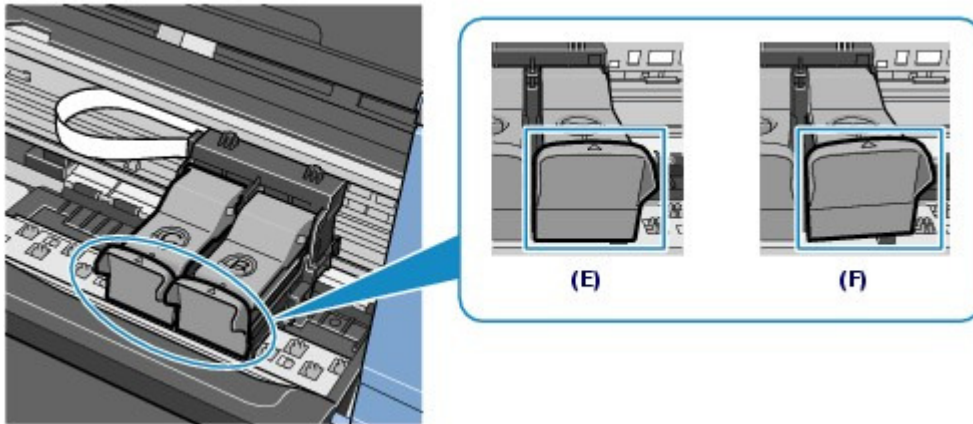

(E) Está correctamente cerrada

(F) No está correctamente cerrada (la cubierta está inclinada)

### ► Importante

- El equipo no podrá imprimir a menos que ambos cartuchos FINE, negro y de color, estén instalados. Asegúrese de instalar ambos cartuchos FINE.

6. Levante ligeramente la unidad de escaneado (cubierta) para devolver el soporte de la unidad de escaneado a su lugar y cierre suavemente la unidad de escaneado (cubierta).

### ⚠ Precaución

- Cuando coloque de nuevo el soporte de la unidad de escaneado en su posición original, asegúrese de sujetar firmemente la unidad de escaneado (cubierta) y tenga cuidado de no pillarse los dedos.

### 📖 Nota

- Si la lámpara de **Alarma (Alarm)** se enciende o parpadea en naranja una vez cerrada la unidad de escaneado (cubierta), consulte " [Solución de problemas](#)" en el manual en pantalla: *Guía avanzada*.
- Al iniciar la impresión tras sustituir un cartucho FINE, la impresora comenzará automáticamente a limpiar el cabezal de impresión. No lleve a cabo ninguna otra operación hasta que el equipo haya finalizado la limpieza del cabezal de impresión.
- Si se imprimen líneas rectas desalineadas o la posición del cabezal de impresión no está alineada correctamente, ajuste la posición del cabezal de impresión. Consulte [Alineación del cabezal de impresión](#) .



⤴ Principio de página



## ■ Comprobación del estado de la tinta

Puede comprobar el estado de la tinta con las lámparas de **Tinta (Ink)** del panel de control o en la pantalla del ordenador.

### Nota

- El detector de nivel de tinta va montado en el equipo para detectar el nivel de tinta restante. El equipo considera que la tinta está llena cuando se instala el cartucho FINE nuevo. A partir de entonces, comienza a detectar el nivel de tinta restante. Si instala un cartucho FINE usado, el nivel de tinta indicado puede no ser el correcto. En ese caso, considere la información sobre el nivel de tinta solamente a título orientativo.

## ● Con las lámparas de tinta del panel de control

Compruebe que la pantalla LED está en el modo de copia en espera. El estado de la tinta se puede comprobar con las lámparas de **Tinta (Ink)**.

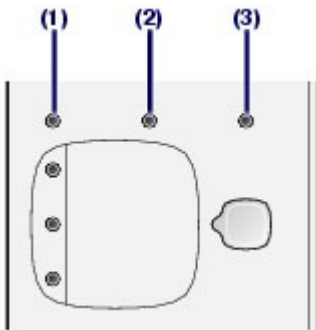

- (1) Lámpara de **Alarma (Alarm)**
- (2) Lámpara de **Tinta Color (Color Ink)**
- (3) Lámpara de **Tinta Negra (Black Ink)**

### Si las lámparas de Tinta Color o Tinta Negra están iluminadas

Queda poca tinta. Podrá seguir imprimiendo por el momento, aunque recomendamos tener a mano un cartucho FINE nuevo para sustituir el usado.

### Si las lámparas de Tinta Color o Tinta Negra parpadean y está encendida la lámpara de Alarma

- Cuando aparece "E, 1, 6" en la pantalla LED, la tinta se ha agotado.  
Consulte "[Solución de problemas](#)" en el manual en pantalla: *Guía avanzada*.
- Cuando aparece "E, 1, 3" en la pantalla LED, es posible que la tinta se haya agotado.  
Consulte "[Solución de problemas](#)" en el manual en pantalla: *Guía avanzada*.

### Si las lámparas de Tinta Color o Tinta Negra parpadea y la lámpara de Alarma está apagada

Se ha desactivado la función de detección del nivel de tinta restante.

## ● Con la pantalla del ordenador

Puede comprobar el estado de la tinta en el monitor de estado de la impresora (Windows) o en Canon IJ Printer Utility (Macintosh).

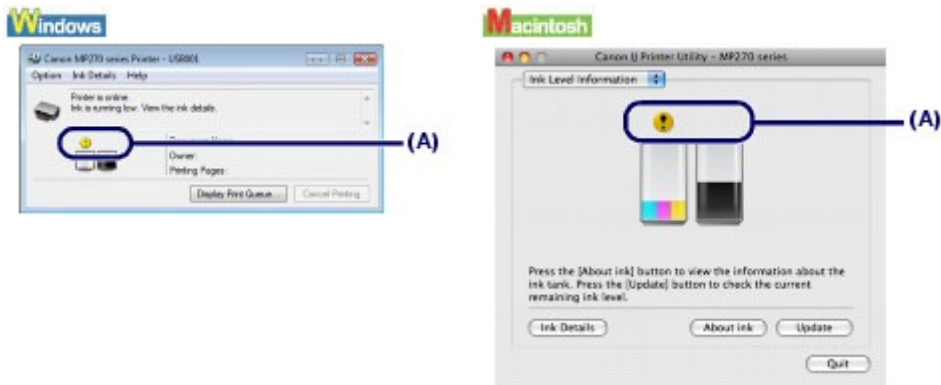

(A) Compruebe si hay algún símbolo en la pantalla.

La tinta que muestre el icono  (Poca tinta) se estará terminando. Podrá seguir imprimiendo por el momento, aunque recomendamos tener a mano un cartucho FINE nuevo para sustituir el usado.

### Nota

- Es posible que aparezca un mensaje de error al imprimir. Confirme el mensaje y adopte las medidas apropiadas.

Siga el procedimiento que se describe a continuación para abrir cada una de las pantallas de confirmación.

### Windows

1. Abra la ventana del controlador de impresora desde Panel de control (Control Panel).

Consulte el manual en pantalla: [Guía avanzada](#).

2. Haga clic en Ver estado de la impresora (View Printer Status) de la ficha Mantenimiento (Maintenance).

Para comprobar la información sobre el cartucho FINE, haga clic en el menú Detalles de la tinta (Ink Details).

### Nota

- También puede acceder al monitor de estado de la impresora haciendo clic en Impresora Canon XXX (Canon XXX Printer) (donde "XXX" es el nombre del equipo) que aparece en la barra de tareas durante la impresión.

### Macintosh

1. Abra Canon IJ Printer Utility.

Consulte el manual en pantalla: [Guía avanzada](#).

2. Seleccione Información de nivel de tinta (Ink Level Information) en el menú desplegable.

Para comprobar la información sobre el cartucho FINE, haga clic en Detalles de la tinta (Ink Details).



## Limpieza del equipo

En esta sección se describe cómo limpiar el interior del equipo.

- ➔ Limpieza del rodillo de alimentación del papel
- ➔ Limpieza del interior del equipo (Limpieza de placa inferior)
- ➔ Limpieza de los salientes del interior del equipo



 [Principio de página](#)

## ■ Limpieza del rodillo de alimentación del papel

Si el rodillo de alimentación del papel está sucio o tiene polvo de papel, es posible que el papel no se alimente correctamente.

En tal caso, limpie el rodillo de alimentación del papel. La limpieza del rodillo de alimentación del papel desgasta el rodillo, por lo que sólo se debe realizar cuando sea necesario.

**Debe preparar: tres hojas de papel normal de tamaño A4 o Carta.**

1. Compruebe que la alimentación esté conectada y retire el papel que haya en la bandeja posterior.
2. Abra la bandeja de salida de papel y, a continuación, abra la extensión de bandeja de salida.
3. Limpie el rodillo de alimentación del papel.

(1) Pulse el botón  (Mantenimiento) varias veces hasta que aparezca **b**.



(2) Pulse el botón **Negro (Black)** o **Color**.  
El rodillo de alimentación del papel girará mientras se limpia.

4. Limpie con papel el rodillo de alimentación del papel.

(1) Compruebe que el rodillo de alimentación del papel ha dejado de girar y cargue tres hojas de papel normal de tamaño A4 o Carta en la bandeja posterior.

(2) Asegúrese de que en la pantalla LED aparece **b** y, a continuación, pulse el botón **Negro (Black)** o **Color**.

El equipo comenzará la limpieza. Una vez se expulse el papel, la limpieza se habrá completado.

Si el problema no se resuelve después de limpiar el rodillo de alimentación del papel, póngase en contacto con el servicio técnico.

### Nota

- Una vez terminada la limpieza, pulse el botón **Parar/Reiniciar (Stop/Reset)** para que la pantalla LED vuelva al modo de copia en espera.

[↑ Principio de página](#)

## ■ Limpieza del interior del equipo (Limpieza de placa inferior)

Permite eliminar las manchas del interior del equipo. Si el interior del equipo está sucio, el papel impreso se puede manchar; por tanto, se recomienda limpiarlo regularmente.

### ► Importante

- No realice ninguna otra operación mientras se limpia la placa inferior.

**Debe preparar: una hoja de papel normal de tamaño A4 o Carta.**

1. Compruebe que la alimentación esté conectada y retire el papel que haya en la bandeja posterior.
2. Abra la bandeja de salida de papel y, a continuación, abra la extensión de bandeja de salida.
3. Doble por la mitad a lo ancho una hoja de papel normal de tamaño A4 o Carta y desdóblela después.
4. Cargue sólo esta hoja de papel en la bandeja posterior con la parte abierta mirando hacia usted.



5. Limpie el interior del equipo.

(1) Pulse el botón  (Mantenimiento) varias veces hasta que aparezca **J**.



**(2) Pulse el botón Negro (Black) o Color.**

El papel limpiará el interior del equipo a medida que pase por él.

Compruebe la parte doblada del papel expulsado. Si tiene manchas de tinta, repita la limpieza de la placa inferior.

Si el problema no se resuelve después de limpiar la placa inferior dos veces, puede que los salientes del interior del equipo estén sucios.

Consulte cómo limpiarlos en [Limpieza de los salientes del interior del equipo](#).

**Nota**

- Cuando vuelva a limpiar la placa inferior, asegúrese de que utiliza un papel nuevo.



[↑ Principio de página](#)

## ■ Limpieza de los salientes del interior del equipo

### ⚠ Precaución

- No olvide apagar el equipo y desenchufar el cable de alimentación antes de efectuar la limpieza.

Si los salientes del interior del equipo están sucios, utilice un bastoncillo de algodón o algo similar para eliminar la tinta que pudieran tener.

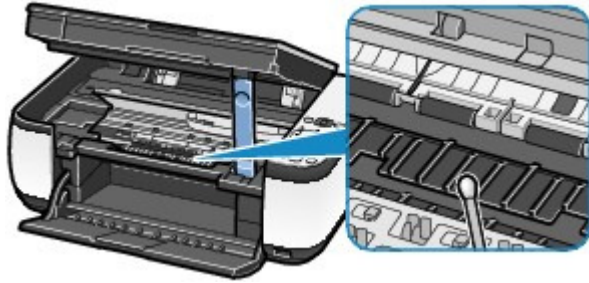

⤴ [Principio de página](#)



# Apéndice

[Limitaciones legales sobre el uso del producto y de las imágenes](#)

[Sugerencias sobre cómo utilizar el equipo](#)



[↑ Principio de página](#)

## Limitaciones legales sobre el uso del producto y de las imágenes

Puede ser ilegal realizar copias, escanear, imprimir o utilizar reproducciones de los siguientes documentos.

La lista incluida no es exhaustiva. En caso de duda, consulte con un abogado de su jurisdicción.

- Papel moneda
- Transferencias monetarias
- Certificados de depósito
- Sellos postales (matasellados o no)
- Placas o insignias de identificación
- Documentos de servicio selectivo u órdenes de pago
- Cheques o letras de cambio emitidas por organismos gubernamentales
- Licencias de vehículos de motor y certificados de titularidad
- Cheques de viaje
- Cupones de alimentos
- Pasaportes
- Documentos de inmigración
- Sellos de ingresos fiscales (matasellados o no)
- Bonos u otros certificados de endeudamiento
- Certificados bursátiles
- Obras protegidas por derechos de la propiedad intelectual/obras de arte sin permiso del propietario del copyright



[Principio de página](#)

## Sugerencias sobre cómo utilizar el equipo

En esta sección se introducen consejos sobre cómo utilizar el equipo y sobre cómo imprimir con calidad óptima.

### ■ La tinta se utiliza para distintos fines.

#### ● ¿Cómo se utiliza la tinta para otros fines que no sean la impresión?

La tinta se puede utilizar para otros fines distintos de la impresión. La tinta no sólo se utiliza para imprimir, sino también para limpiar el cabezal de impresión con el fin de mantener una calidad de impresión óptima.

El equipo dispone de una función que permite limpiar automáticamente los inyectores de chorro de tinta para evitar atascos. Durante el procedimiento de limpieza, la tinta se aspira desde los inyectores. Se utiliza muy poca tinta para la limpieza de los inyectores.

#### ● ¿Utiliza la impresión en blanco y negro tinta de color?

La impresión en blanco y negro puede utilizar tinta de color, en función del tipo de papel en el que se imprima o de la configuración del controlador de impresora. Por lo tanto, la tinta de color también se consume durante la impresión en blanco y negro.

### ■ Impresión en papel especial: ¿cómo puedo imprimir con la calidad óptima?

#### ● Sugerencia: antes de imprimir, compruebe el estado del equipo

##### ● ¿Está bien el cabezal de impresión?

Si los inyectores del cabezal de impresión están atascados, la impresión perderá intensidad y se desaprovechará el papel. Imprima el patrón de prueba de los inyectores para comprobar el cabezal de impresión.

Consulte [Cuando la impresión es borrosa o los colores no son los correctos](#) .

##### ● ¿El interior de la impresora está manchado de tinta?

Tras imprimir gran cantidad de documentos o imprimir sin bordes, es posible que el área a través de la cual pasa el papel se manche con tinta. Utilice la Limpieza de placa inferior para limpiar el interior de la impresora.

Consulte [Limpieza del interior del equipo \(Limpieza de placa inferior\)](#) .

#### ● Sugerencia: compruebe cómo cargar el papel correctamente

##### ● ¿Se ha cargado el papel con la orientación correcta?



Cargue el papel en la bandeja posterior con la cara de impresión hacia usted.

### ● ¿El papel está curvado?

El papel curvado provoca atascos de papel. Alíselo y, a continuación, cárguelo de nuevo.  
Consulte "[Solución de problemas](#)" en el manual en pantalla: *Guía avanzada*.

### ● Sugerencia: una vez cargado el papel, especifique su configuración.

Una vez cargado el papel, asegúrese de seleccionarlo en Tipo de soporte (Media Type) del controlador de impresora o mediante el botón **Papel (Paper)** del panel de control. Si el tipo de papel no está seleccionado, no obtendrá resultados de impresión satisfactorios.

Consulte [Copia](#), [Impresión desde el ordenador](#) y [Tipos de soportes que es posible utilizar](#).

Hay varios tipos de papel: papel con tratamiento especial en la superficie para la impresión de fotografías con una calidad óptima y papel adecuado para documentos. La opción Tipo de soporte (Media Type) del controlador de impresora presenta por adelantado distintas configuraciones para cada tipo de papel (por ejemplo, utilizando tinta, expulsando tinta o estableciendo la distancia de los inyectores), para que la calidad de impresión en cada tipo de papel sea óptima. El botón **Papel (Paper)** del panel de control, que se utiliza para hacer copias, incluye también opciones similares a las de Tipo de soporte (Media Type) del controlador de impresora. Puede imprimir con distinta configuración utilizando Tipo de soporte (Media Type) del controlador de impresora o el botón **Papel (Paper)** del panel de control para ajustarse a cada tipo de papel que cargue.

### ■ Para cancelar la impresión, pulse el botón Parar/Reiniciar

### ● Sugerencia: no pulse nunca el botón ACTIVADO.

Si pulsa el botón **ACTIVADO (ON)** cuando la impresión está en curso, los datos de impresión enviados desde el equipo quedarán en la cola de la impresora y no podrá continuar imprimiendo. Pulse el botón **Parar/Reiniciar (Stop/Reset)** para cancelar la impresión.



#### Nota

- Si no puede cancelar la impresión pulsando el botón **Parar/Reiniciar (Stop/Reset)** al imprimir desde el ordenador, abra la ventana de configuración del controlador de impresora para eliminar los trabajos de impresión innecesarios del monitor de estado de la impresora (Windows).

### ■ ¿Debo manipular el equipo con cuidado al utilizarlo o transportarlo?

### ● Sugerencia: no use ni transporte el equipo inclinado o en posición vertical

Si transporta o utiliza el equipo inclinado o en vertical, se podría derramar la tinta o el equipo podría sufrir daños.

Asegúrese de no utilizar ni transportar la impresora verticalmente o inclinada.

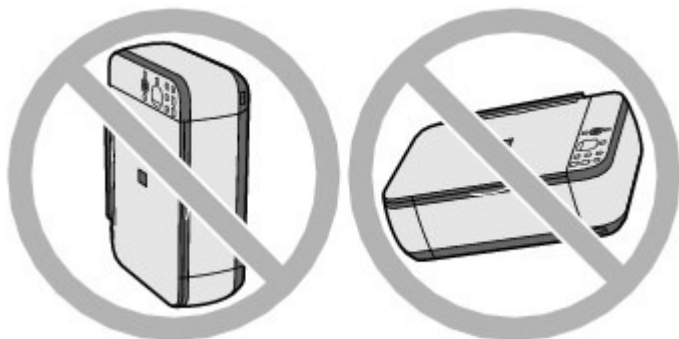

- **Sugerencia: no coloque ningún objeto sobre la cubierta de documentos.**

No coloque ningún objeto en la cubierta de documentos. Los objetos podrían caerse en la bandeja posterior al abrir la cubierta de documentos y provocar un funcionamiento incorrecto del equipo. Tampoco coloque el equipo en un lugar en el que puedan caerle objetos encima.

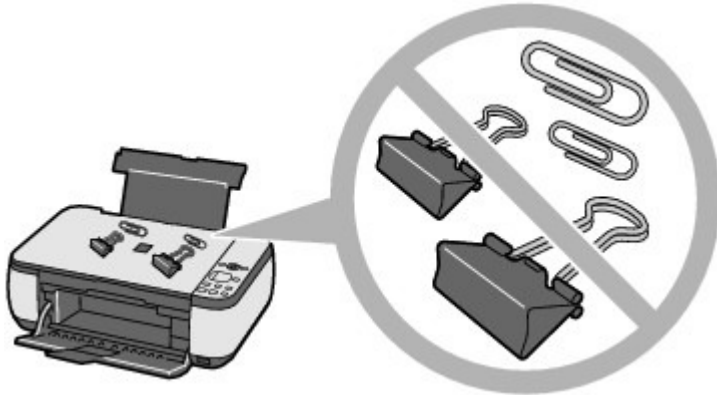

- **Sugerencia: elija cuidadosamente el lugar en el que vaya a colocar el equipo**

Coloque el equipo como mínimo a 5,91 pulgadas/15 cm de otros dispositivos eléctricos como lámparas fluorescentes. Si el equipo se coloca más cerca de ellos, quizás no pueda funcionar correctamente debido a los ruidos de los fluorescentes.

- **¿Cómo puedo mantener una calidad de impresión óptima?**

La clave para imprimir con una calidad de impresión óptima es evitar que el cabezal de impresión se seque o atasque. Siga siempre los pasos que se presentan a continuación para obtener una calidad de impresión óptima.

- **Utilice el procedimiento siguiente para desenchufar el cable de alimentación.**

1. Pulse el botón **ACTIVADO (ON)** del equipo para apagarlo.
2. Asegúrese de que la lámpara de **Encendido (Power)** no esté iluminada.
3. Desenchufe el cable de alimentación de la toma de pared o apague el conector del cable extensor.

Cuando pulsa el botón **ACTIVADO (ON)** para desconectar la alimentación, la impresora tapa automáticamente el cabezal de impresión (inyectores) para impedir que se seque. Si desenchufa el cable de alimentación de la toma de corriente o apaga el conector del cable de extensión antes de que la lámpara de **Encendido (Power)** se apague, el cabezal de impresión no se tapará correctamente, por lo que se secará o atascará.

Para desenchufar el cable de alimentación, siga este procedimiento.

- **Imprima periódicamente**

Al igual que se seca la punta de un rotulador si no se utiliza durante un periodo de tiempo prolongado y éste queda inservible, aunque esté cerrado, el cabezal de impresión también se puede secar u obstruir si la impresora no se utiliza durante mucho tiempo.

Se recomienda utilizar el equipo al menos una vez al mes.

### **Nota**

- En función del tipo de papel, es posible que la tinta se difumine si pasa un marcador o una barra correctora por encima de las partes impresas o que la tinta se corra si las partes impresas se manchan con agua o sudor.

- Los colores son irregulares y los resultados de impresión borrosos.
- Sugerencia: imprima el patrón de prueba de los inyectores para comprobar que no están atascados.

Si los inyectores del cabezal de impresión están atascados, los colores serán irregulares o los resultados de impresión serán borrosos.

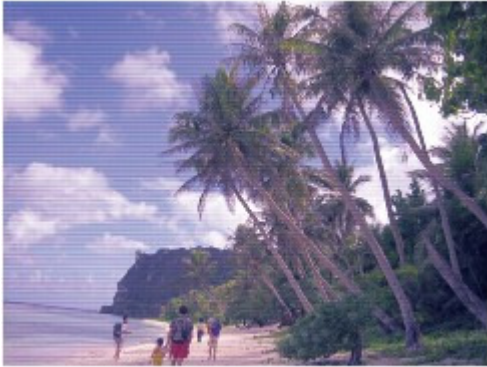

**En este caso**



**Imprima el patrón de prueba de los inyectores**

Compruebe con el patrón de prueba impreso que los inyectores no están obstruidos.

Consulte [Cuando la impresión es borrosa o los colores no son los correctos](#) .



[↑ Principio de página](#)



Impresión

Escaneado

Copia

Solución de problemas

Cómo usar este manual

Impresión de este manual

Mantenimiento

Cambio de la configuración del equipo

Apéndice

Al mostrar este manual en pantalla en un entorno de idioma distinto al inglés, es posible que se muestren algunas descripciones en inglés.

## Impresión

### Impresión desde un ordenador

Impresión con el software de aplicación incluido

¿Qué es Easy-PhotoPrint EX?

Impresión fotográfica

Inicio de Easy-PhotoPrint EX

Selección de fotos

Selección del papel

Impresión

Creación de un álbum

Inicio de Easy-PhotoPrint EX

Selección del papel y del formato

Selección de fotos

Edición

Impresión

Impresión de calendarios

Inicio de Easy-PhotoPrint EX

Selección del papel y del formato

Selección de fotos

Edición

Impresión

Impresión de adhesivos

Inicio de Easy-PhotoPrint EX

Selección del papel y del formato

Selección de fotos

Edición

Impresión

Impresión de formato

Inicio de Easy-PhotoPrint EX

Selección del papel y del formato

Selección de fotos

Edición

Impresión

Corrección y mejora de fotografías

Uso de la función Autocorrección de foto

Uso de la función Corrección de ojos rojos

Uso de la función Aclarador de caras

- Uso de la función Enfocar cara
- Uso de la función Suavizado digital de rostros
- Uso de la función Eliminador de imperfecciones
- Ajuste de imagen
- Ventana Corregir/Mejorar imágenes (Correct/Enhance Images)

#### Preguntas y respuestas

- ¿Cómo se mueven (o copian) los archivos guardados?
- ¿Por qué lado de la imagen empieza la impresión?
- ¿Cómo se imprime con márgenes iguales?
- ¿Qué significa "P1" o "P4"?

#### Configuración de la impresión fotográfica

- Impresión de Vivid Photos
- Reducción del ruido de las fotografías
- Recorte de fotografías (Impresión fotográfica)
- Impresión de fechas en las fotografías (Impresión fotográfica)
- Impresión de varias fotografías en una página
- Impresión de índices
- Impresión de fotos de carné
- Impresión de la información fotográfica
- Cómo guardar fotografías
- Apertura de archivos guardados

#### Otras opciones

- Cambio de formato
- Cambio de fondo
- Adición de fotografías
- Intercambio de posiciones de fotografías
- Sustitución de fotografías
- Cambio de posición, de ángulo y de tamaño de fotografías
- Recorte de fotografías
- Enmarcado de fotografías
- Impresión de fechas en fotografías
- Adición de comentarios a fotografías
- Adición de texto a fotografías
- Cómo guardar
- Configuración de festividades
- Configuración de la visualización del calendario
- Apertura de archivos guardados

#### Impresión con otro software de aplicación

##### Métodos de impresión

- Impresión de fácil configuración
- Configuración de la orientación y del tamaño de página
- Configuración del número de copias y del orden de impresión



- Configuración del margen de grapado
- Impresión sin bordes
- Impresión ajustada a la página
- Impresión a escala
- Impresión de diseño de página
- Impresión de pósters
- Impresión en cuadernillo
- Impresión a doble cara
- Impresión de sellos y fondos
- Registro de un sello
- Registro de datos de imagen para utilizarlos como fondo
- Impresión de sobres
- Visualización de los resultados de impresión antes de imprimir
- Configuración de las dimensiones del papel (tamaño personalizado)
- Cambio de la calidad de impresión y corrección de los datos de imagen
  - Combinación del nivel de calidad de impresión y del método de medios tonos
  - Impresión en monocromo de documentos en color
  - Especificación de la corrección del color
  - Impresión óptima de los datos de imagen en fotografías
  - Ajuste del color con el controlador de impresora
  - Impresión con perfiles ICC
  - Ajuste del balance del color
  - Ajuste del brillo
  - Ajuste de la intensidad
  - Ajuste del contraste
  - Simulación de ilustración
  - Representación de los datos de imagen con un solo color
  - Presentación de los datos de imagen con colores intensos
  - Suavizado de los contornos dentados
  - Modificación de las propiedades del color para mejorar la coloración
  - Reducción del ruido de las fotografías
- Descripción del controlador de impresora
  - Operaciones con el controlador de impresora
  - Controlador de impresora Canon IJ
  - Cómo abrir la ventana de configuración del controlador de impresora
  - Ficha Mantenimiento
  - Monitor de estado Canon IJ
  - Vista preliminar de Canon IJ

**compatible (sólo MP270 series)**

Impresión de fotografías directamente desde un dispositivo compatible (sólo MP270 series)

Impresión de fotografías directamente desde un dispositivo compatible (sólo MP270 series)

Acerca de la configuración de impresión mediante PictBridge (sólo MP270 series)

Configuración de un dispositivo compatible con PictBridge

**Escaneado****Escaneado**

Escaneado de imágenes

Escaneado de imágenes

Antes de escanear

Colocación de los documentos

Cómo guardar los datos escaneados en el ordenador a través del panel de control del equipo

Cómo guardar los datos escaneados en el ordenador a través del panel de control del equipo

Apéndice: Varias configuraciones de escaneado

Selección de una respuesta para los comandos en el panel de control con MP Navigator EX

Escaneado con el software de aplicación incluido

¿Qué es MP Navigator EX (software de escáner proporcionado)?

Probemos a escanear

Inicio de MP Navigator EX

Escaneado de fotos y documentos

Escaneado de varios documentos a la vez

Escaneado de imágenes más grandes que la platina (Asistente de Stitch)

Escaneado fácil con un clic

Funciones útiles de MP Navigator EX

Mejora y corrección de imágenes de forma automática

Mejora y corrección de imágenes de forma manual

Ajuste de imagen

Búsqueda de imágenes

Clasificación de imágenes en categorías

Uso de imágenes en MP Navigator EX

Cómo guardar

Guardado como archivos PDF

Creación/edición de archivos PDF

Impresión de documentos

Impresión fotográfica

Envío por correo electrónico

Edición de archivos

Configuración de contraseñas para los archivos PDF

Apertura/edición de archivos PDF protegidos con contraseña

#### Pantallas de MP Navigator EX

Pantalla de modo de navegación

Ficha Escanear/Importar documentos o imágenes (Scan/Import Documents or Images)

Ficha Ver y usar imágenes del equipo (View & Use Images on your Computer)

Ficha Escaneado personalizado con Un clic (Custom Scan with One-click)

Pantalla Fotos/Documentos (Platina) (Photos/Documents (Platen)) (ventana Escanear/Importar (Scan/Import))

Cuadro de diálogo Configuración de escaneado (Scan Settings) (fotos/documentos)

Cuadro de diálogo Guardar (Save)

Cuadro de diálogo Guardar como archivo PDF (Save as PDF file)

Cuadro de diálogo Configuración PDF (PDF Settings)

Ventana Ver y usar (View & Use)

Ventana Crear/Editar archivo PDF (Create/Edit PDF file)

Cuadro de diálogo Imprimir documento

Cuadro de diálogo Imprimir foto (Print Photo)

Cuadro de diálogo Enviar por correo electrónico (Send via E-mail)

Ventana Corregir/Mejorar imágenes (Correct/Enhance Images)

Pantalla de modo de un clic

Cuadro de diálogo Escaneado automático (Auto Scan)

Cuadro de diálogo Guardar (Save) (pantalla de modo de un clic)

Cuadro de diálogo Configuración de escaneado (Scan Settings)

Cuadro de diálogo Guardar (Save)

Cuadro de diálogo Configuración de Exif (Exif Settings)

Cuadro de diálogo PDF

Cuadro de diálogo Guardar como archivo PDF (Save as PDF file)

Cuadro de diálogo Correo (Mail)

Cuadro de diálogo OCR

Cuadro de diálogo Personalizado (Custom)

Cuadro de diálogo Preferencias (Preferences)

Ficha General

Ficha Configuración del botón de escaneado (Scanner Button Settings) (Guardar)

Apéndice: Apertura de archivos que no sean imágenes escaneadas

Apertura de imágenes guardadas en un ordenador

## Escaneado con otro software de aplicación

- Qué es ScanGear (controlador de escáner)

- Escaneado con configuraciones avanzadas mediante ScanGear (controlador de escáner)

  - Inicio de ScanGear (controlador de escáner)

  - Escaneado en Modo básico

  - Escaneado en Modo avanzado

  - Escaneado en Modo de escaneado automático

  - Escaneado de varios documentos a la vez con ScanGear (controlador de escáner)

- Corrección de imágenes y ajuste de los colores con ScanGear (controlador de escáner)

  - Corrección de imágenes (Nitidez de imagen, Reducción de polvo y arañazos, Corrección de difuminado, etc.)

  - Ajuste de colores mediante un patrón de color

  - Ajuste de la saturación y el balance del color

  - Ajuste del brillo y el contraste

  - Ajuste del histograma

  - Ajuste de la curva de tonos

  - Configuración del umbral

- Pantallas de ScanGear (controlador de escáner)

  - Ficha Modo básico (Basic Mode)

  - Ficha Modo avanzado (Advanced Mode)

  - Configuración de entrada (Input Settings)

  - Configuración de salida (Output Settings)

  - Configuración de imagen (Image Settings)

  - Botones de ajuste de color

  - Ficha Modo de escaneado automático (Auto Scan Mode)

  - Cuadro de diálogo Preferencias (Preferences)

  - Ficha Escáner (Scanner)

  - Ficha Vista preliminar (Preview)

  - Ficha Escanear (Scan)

  - Ficha Configuración de color (Color Settings)

- Apéndice: Información útil al escanear

  - Ajuste de los marcos de recorte

  - Resolución

  - Formatos de archivo

  - Coincidencia de color

- Otros métodos de escaneado

  - Escaneado con el controlador WIA

  - Escaneado usando el Panel de control (Windows XP sólo)

## Copia

### Impresión utilizando el panel de control del equipo

Copia

Realización de copias

Reducción o ampliación de una copia

Uso de prácticas funciones de copia

Cambio del tamaño de página entre A4 y Carta

Copia sin bordes

## Solución de problemas

### Solución de problemas

Si se produce un error

No se puede encender el equipo

En la pantalla LED aparece un código de error

La lámpara de alarma está encendida en color naranja

La lámpara de encendido parpadea en color verde y la lámpara de alarma parpadea en color naranja de forma alternativa

No se ve nada en la pantalla LED

No se pueden instalar los MP Drivers

No se puede conectar con el ordenador correctamente

Los resultados de la impresión no son satisfactorios

El equipo no imprime el trabajo hasta el final

No hay resultados de impresión/La impresión es borrosa/Los colores son incorrectos/Rayas blancas

Los colores son borrosos

Las líneas no están alineadas

El papel impreso se ondula o la tinta se emborrona

El papel queda manchado/La superficie impresa está rayada

El reverso del papel queda manchado

Se imprimen líneas verticales en los lados de la copia impresa

Los colores presentan franjas o irregularidades

No comienza la impresión

La copia o la impresión se detienen antes de terminar

El equipo se mueve pero no expulsa tinta

La velocidad de impresión es inferior a la prevista

El contenedor del cartucho FINE no se mueve a la posición para sustituirlo

El papel no entra correctamente

Atascos de papel

Papel atascado en la ranura de salida del papel o en la bandeja posterior

Otros casos

En la pantalla del ordenador aparece un mensaje

Aparece "Número de error: B200 Se ha producido un error en la impresora. Apague la impresora y desenchufe el cable de alimentación de la impresora de la fuente de alimentación. A continuación, póngase en contacto con el Centro de servicio."

Aparece "Número de error: \*\*\*\* Se ha producido un error en la impresora. Apague la impresora y enciéndala de

nuevo. Si el problema no se resuelve, consulte el manual del usuario para obtener más información."

Error de escritura/Error de salida/Error de comunicación

Aparece "Número de error: 300"

Aparece "Número de error: 1700"

Aparece "Información de tinta número: 1688"

Aparece "Información de tinta número: 1686"

Aparece "Número de error: 2002" (sólo MP270 series)

Aparece "Número de error: 2002" (sólo MP270 series)

Otros mensajes de error

Aparece la pantalla de Extended Survey Program sobre impresora de inyección de tinta/escáner/fax

Aparece el icono Extended Survey Program sobre impresora de inyección de tinta/escáner/fax

#### Para usuarios de Windows

No se abre el monitor del estado de la impresora

Aparece un mensaje de error en el dispositivo compatible con PictBridge (sólo MP270 series)

#### Problemas con el escaneado

El escáner no funciona

ScanGear (controlador de escáner) no se inicia

Aparece un mensaje de error y no se muestra la pantalla de ScanGear (controlador de escáner)

La calidad de escaneado (imagen mostrada en el monitor) es pobre

La imagen escaneada está rodeada de áreas blancas

No se pueden escanear varios documentos a la vez

No se puede escanear correctamente en el Modo de escaneado automático

La velocidad de escaneado es muy lenta

Se muestra el mensaje "No hay suficiente memoria."

El ordenador deja de funcionar durante el escaneado

El escáner no funciona después de actualizar Windows

#### Problemas de software

El programa de software de correo electrónico que desea usar no aparece en la pantalla para poder seleccionarlo

La imagen escaneada se imprime ampliada (o reducida)

La imagen escaneada aparece ampliada (o reducida) en el monitor del ordenador

La imagen escaneada no se abre

#### Problemas con MP Navigator EX

No es posible escanear con el tamaño correcto

El tamaño o la posición de la imagen no se detectan correctamente al escanear mediante el panel de control

El documento está colocado correctamente, pero la imagen se escanea torcida

El documento está colocado correctamente, pero la orientación es diferente en la imagen escaneada

Si no puede resolver el problema

Preguntas más frecuentes

Instrucciones de uso (controlador de impresora)

Notas generales (controlador de escáner)

**Uso de Easy-PhotoPrint EX**

**Uso de MP Navigator EX**

**Acerca de Solution Menu**

## Guía avanzada

Guía avanzada > Cómo usar este manual

---

### Cómo usar este manual

- ➔ Funcionamiento del panel de contenido
- ➔ Funcionamiento de la ventana de explicaciones
- ➔ Impresión de este manual
- ➔ Uso de palabras clave para encontrar un documento
- ➔ Registro de documentos en Mi manual
- ➔ Símbolos utilizados en este documento
- ➔ Marcas comerciales

Principio de página ↕





## Guía avanzada

Guía avanzada > Cómo usar este manual > Funcionamiento del panel de contenido

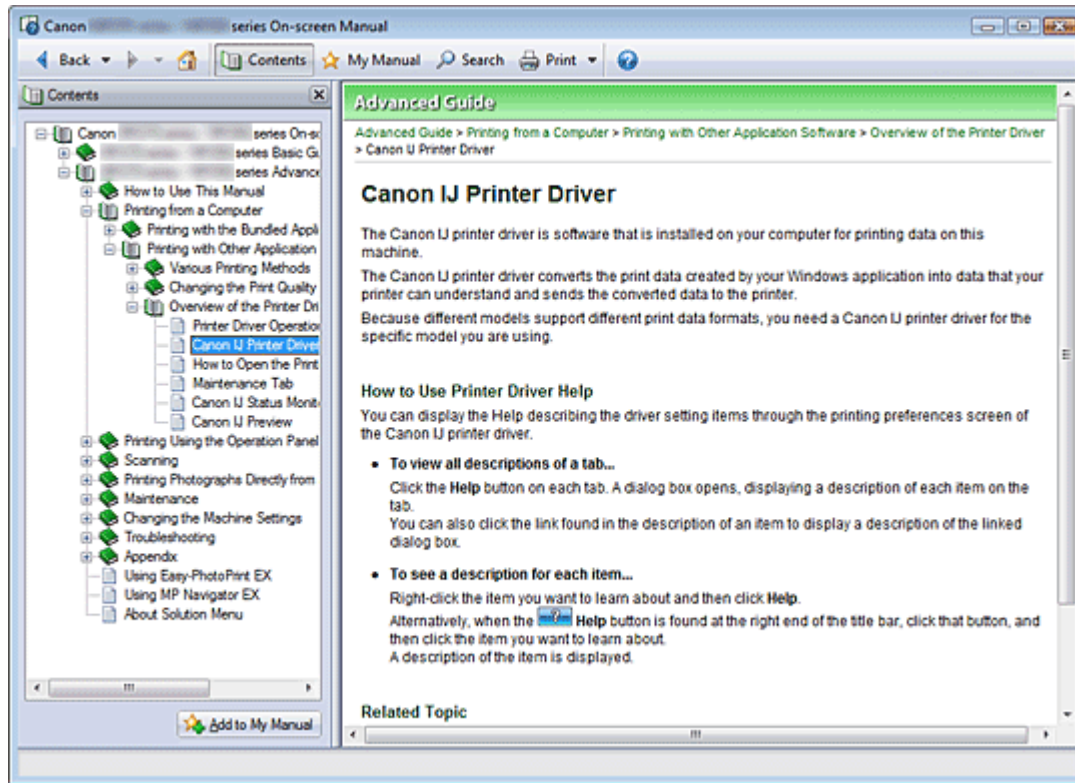
## Funcionamiento del panel de contenido



Al hacer clic en un título de documento de los que aparecen en el panel de contenido situado a la izquierda del manual en pantalla, los documentos de dicho título se muestran en la ventana de explicaciones del lado derecho.

Al hacer clic en  situado a la izquierda de , se muestran los títulos de los documentos que se encuentran en las jerarquías inferiores.

### Nota

- Haga clic en  para cerrar o mostrar el panel de contenido.

## Guía avanzada

Guía avanzada > Cómo usar este manual > Funcionamiento de la ventana de explicaciones

# Funcionamiento de la ventana de explicaciones

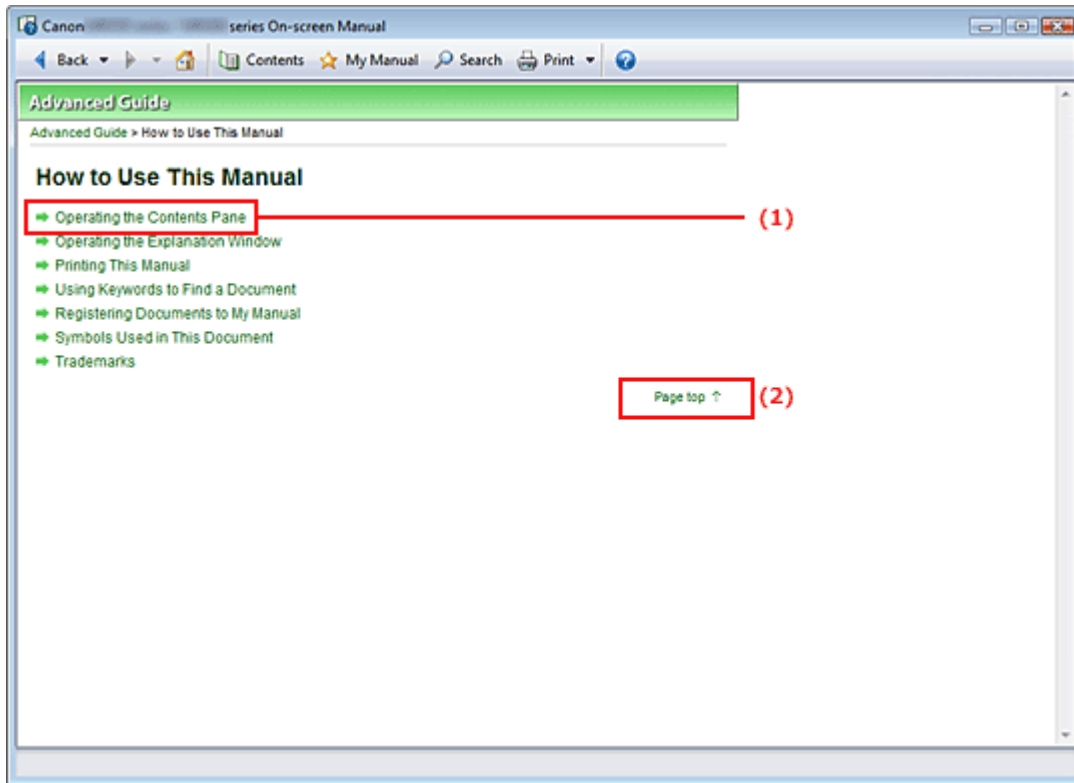

(1) Haga clic en los caracteres verdes para pasar al documento correspondiente.

(2) El cursor pasa a la parte superior de este documento.

### Nota

- Las ilustraciones y capturas de pantalla de esta guía hacen referencia a MP270 series. A menos que se describa lo contrario, las operaciones serán completamente iguales que las de MP250 series.
- En algunas regiones no están disponibles algunos modelos.

Principio de página 

## Guía avanzada





Guía avanzada > Cómo usar este manual > Impresión de este manual

## Impresión de este manual



Haga clic en  para mostrar el panel de impresión a la izquierda del manual en pantalla.

### Nota

- Haga clic en  para cerrar o acceder al panel de impresión.
- Cuando se hace clic en , y, a continuación, en Configurar página (Page Setup), aparece el cuadro de diálogo Configurar página (Page Setup). Aquí se puede configurar fácilmente el papel que se va a utilizar para imprimir.
- Haga clic en , y, a continuación, en Configuración de impresión (Print Settings) para mostrar el cuadro de diálogo Imprimir (Print). Cuando aparezca el cuadro de diálogo, seleccione la impresora que vaya a utilizar para imprimir. En la ficha Config. impres. (Print Setup) también se puede seleccionar la impresora que se va a utilizar. Tras seleccionar la impresora, haga clic en Propiedades... (Properties...) para especificar la configuración de impresión.
- Haga clic en , y, a continuación, en Configuración de opciones (Option Settings) para que aparezca el cuadro de diálogo Configuración de opciones (Option Settings). Entonces podrá definir la operación de impresión.
  - Imprimir el título del documento y el número de página (Print document title and page number)  
Cuando se marca esta casilla de verificación, en el encabezado (parte superior del documento) se imprimen el nombre del manual y el número de página.
  - Imprimir el color y las imágenes del fondo (Print background color and images)  
Cuando se marca esta casilla de verificación, se imprimen el color de fondo y la imagen. Algunas imágenes siempre se imprimen con independencia de si está marcada esta casilla de verificación o no.
  - Comprobar número de págs. a imprimir antes de la impresión (Check number of pages to be printed before printing)  
Cuando se marca esta casilla de verificación, el cuadro de diálogo Confirmación del núm. de pág. de impr. (Print Page Count Confirmation) aparece antes de que comience la impresión. Mediante este cuadro de diálogo se puede comprobar cuántas páginas se van a imprimir.

En la ficha Selección doc. (Document Selection), elija el método para imprimir el documento. Dispone de los siguientes cuatro métodos de impresión:

- Impresión del documento en uso
- Impresión de los documentos seleccionados
- Impresión de Mi manual
- Impresión de todos los documentos

### Nota

---

- También se puede seleccionar el tipo que se va a imprimir y, a continuación, especificar fácilmente la configuración de impresión en la ficha Config. impres. (Print Setup).
- 

## Impresión del documento en uso

Puede imprimir el documento que se esté mostrando en ese momento.

### 1. Desde Seleccionar objeto (Select Target), elija Documento actual (Current Document)

El título del documento que se muestre en ese momento aparecerá en la lista Documentos a imprimir (Documents to Be Printed).

#### Nota

---

- Si selecciona Imprimir documentos vinculados (Print linked documents), también podrá imprimir los documentos que estén vinculados al actual. Los documentos vinculados se agregarán a la lista Documentos a imprimir (Documents to Be Printed).
  - Haga clic en Vista preliminar (Print Preview) para mostrar los resultados de la impresión y comprobar cómo quedarán antes de imprimir el documento.
- 

### 2. Haga clic en la ficha Config. impres. (Print Setup)

En la ficha Configurar página (Page Setup), seleccione la impresora que desee utilizar y especifique la configuración de impresión básica, según lo considere necesario.

### 3. Haga clic en Iniciar impresión (Start Printing)

Aparecerá un mensaje para confirmar el número de páginas que se van a imprimir.

### 4. Ejecute la impresión

Confirme el número de páginas que desee imprimir y, a continuación, haga clic en Sí (Yes).

Se imprimirán los documentos que se muestren en ese momento.

## Impresión de los documentos seleccionados

Puede seleccionar e imprimir los documento que desee.

### 1. Desde Seleccionar objeto (Select Target), elija Documentos seleccionados (Selected Documents)

Los títulos de todos los documentos aparecerán en la lista Documentos a imprimir (Documents to Be Printed).

### 2. Seleccione los documentos que desee imprimir

En la lista Documentos a imprimir (Documents to Be Printed), marque las casillas de verificación de los títulos de los documentos que desee imprimir.

#### Nota

---

- Cuando se marca la casilla de verificación Seleccionar automáticamente los documentos de las jerarquías inferiores (Automatically select documents in lower hierarchies), las casillas de

verificación de todos los títulos de los documentos que se encuentren en las categorías inferiores también se marcarán.

- Haga clic en **Seleccionar todo (Select All)** para marcar las casillas de verificación de todos los títulos de los documentos.  
Haga clic en **Borrar todo (Clear All)** para quitar las marcas de las casillas de verificación de todos los títulos de los documentos.
  - Haga clic en **Vista prelim. impr. (Print Preview)** para mostrar los resultados de la impresión y comprobar cómo quedarán antes de imprimir el documento.
- 

### 3. Haga clic en la ficha Config. impres. (Print Setup)

En la ficha **Configurar página (Page Setup)**, seleccione la impresora que desee utilizar y especifique la configuración de impresión básica, según lo considere necesario.

### 4. Haga clic en Iniciar impresión (Start Printing)

Aparecerá un mensaje para confirmar el número de páginas que se van a imprimir.

### 5. Ejecute la impresión

Confirme el número de páginas que desee imprimir y, a continuación, haga clic en **Sí (Yes)**.

Se imprimirán todos los documentos cuyas casillas de verificación se hayan marcado.

## Impresión de Mi manual

Puede seleccionar e imprimir los documentos que estén registrados en Mi manual.

Para obtener más información sobre Mi manual, consulte " [Registro de documentos en Mi manual](#)".

### 1. Desde Seleccionar objeto (Select Target), elija Mi manual (My Manual)

Los títulos de los documentos que se hayan registrado en Mi manual se mostrarán en la lista **Documentos a imprimir (Documents to Be Printed)**.

### 2. Seleccione los documentos que desee imprimir

En la lista **Documentos a imprimir (Documents to Be Printed)**, marque las casillas de verificación de los títulos de los documentos que desee imprimir.



#### Nota

- Haga clic en **Seleccionar todo (Select All)** para marcar las casillas de verificación de todos los títulos de los documentos.  
Haga clic en **Borrar todo (Clear All)** para quitar las marcas de las casillas de verificación de todos los títulos de los documentos.
  - Haga clic en **Vista prelim. impr. (Print Preview)** para mostrar los resultados de la impresión y comprobar cómo quedarán antes de imprimir el documento.
- 

### 3. Haga clic en la ficha Config. impres. (Print Setup)

En la ficha **Configurar página (Page Setup)**, seleccione la impresora que desee utilizar y especifique la configuración de impresión básica, según lo considere necesario.

### 4. Haga clic en Iniciar impresión (Start Printing)

Aparecerá un mensaje para confirmar el número de páginas que se van a imprimir.

### 5. Ejecute la impresión

Confirme el número de páginas que desee imprimir y, a continuación, haga clic en **Sí (Yes)**.

Se imprimirán todos los documentos cuyas casillas de verificación se hayan marcado.

## Impresión de todos los documentos

Puede imprimir todos los documentos del manual en pantalla.

## 1. Desde Seleccionar objeto (Select Target), elija Todos los documentos (All Documents)

Los títulos de todos los documentos se mostrarán en la lista Documentos a imprimir (Documents to Be Printed) y las casillas de verificación se marcarán de manera automática.

### Nota

- Si quita la marca de la casilla de verificación del título de un documento, ese documento no se imprimirá.
- Haga clic en Seleccionar todo (Select All) para marcar las casillas de verificación de todos los títulos de los documentos.  
Haga clic en Borrar todo (Clear All) para quitar las marcas de las casillas de verificación de todos los títulos de los documentos.
- Haga clic en Vista preliminar. impr. (Print Preview) para mostrar los resultados de la impresión y comprobar cómo quedarán antes de imprimir el documento.

## 2. Haga clic en la ficha Config. impres. (Print Setup)

En la ficha Configurar página (Page Setup), seleccione la impresora que desee utilizar y especifique la configuración de impresión básica, según lo considere necesario.

## 3. Haga clic en Iniciar impresión (Start Printing)

Aparecerá un mensaje para confirmar el número de páginas que se van a imprimir.

## 4. Ejecute la impresión

Confirme el número de páginas que desee imprimir y, a continuación, haga clic en Sí (Yes).

Se imprimirán todos los documentos.

### Importante

- Para imprimir todos los documentos se necesita mucho papel. Antes de imprimir, compruebe el número de páginas a imprimir que aparece en el cuadro de diálogo Confirmación del núm. de pág. de impr. (Print Page Count Confirmation)
- El cuadro de diálogo Vista preliminar de la impresión (Print Preview) permite ajustar la impresión al ancho del papel o establecer un factor de zoom. Sin embargo, si el factor de zoom nuevo hace que los datos de impresión queden fuera del papel, esa porción del documento no se imprimirá.

## Guía avanzada

Guía avanzada > Cómo usar este manual > Uso de palabras clave para encontrar un documento

# Uso de palabras clave para encontrar un documento

Puede introducir una palabra clave para buscar un documento objetivo.

Se buscará en todos los documentos en los manuales en pantalla que se muestren en ese momento.

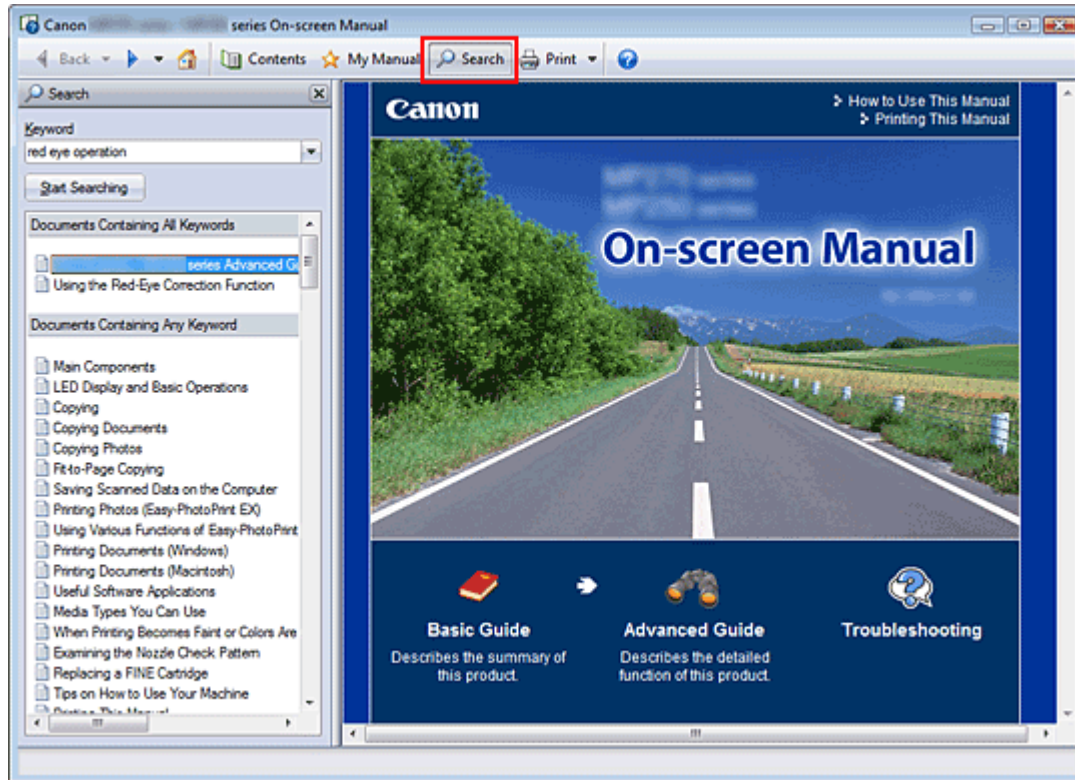

### 1. Haga clic en

Aparecerá el panel de búsqueda a la izquierda del manual en pantalla.

#### Nota

- Haga clic en  para cerrar o mostrar el panel de búsqueda.

### 2. Introduzca una palabra clave

En Palabra clave (Keyword), introduzca una palabra clave para el elemento que desee comprobar.

Si desea introducir varias palabras clave, inserte un espacio entre ellas.

#### Nota

- Puede introducir un máximo de 10 palabras clave de búsqueda o 255 caracteres.
- No se hace distinción entre mayúsculas y minúsculas.
- El programa también puede buscar palabras clave que contengan espacios.
- Una manera cómoda de localizar rápidamente un documento que se quiere leer es introducir palabras clave como se describe a continuación.
  - Para conocer cómo ejecutar una función que esté utilizando:  
Introduzca el nombre del menú que aparezca en el panel de control del equipo o del ordenador (por ejemplo, borrar marco copia).
  - Para localizar la explicación de cómo llevar a cabo algo en concreto:  
Introduzca la función y el elemento que se va a imprimir (por ejemplo, imprimir calendario).

### 3. Haga clic en Iniciar búsqueda (Start Searching)



Comenzará la búsqueda y en la lista de resultados de búsqueda aparecerán los títulos de los documentos que contengan la palabra clave.

Cuando ejecuta una búsqueda mediante la introducción de varias palabras clave, los resultados de búsqueda se muestran tal y como aparecen a continuación.

**[Doc. que cont. contenido exacto] ([Documents Containing Perfect Match])**

Documentos que contengan toda la cadena de caracteres de búsqueda (incluyendo los espacios) exactamente igual a como se haya introducido (coincidencia perfecta)

**[Doc. que cont. todas las palabras clave] ([Documents Containing All Keywords])**

Documentos que contengan todas las palabras clave que se hayan introducido

**[Doc. que cont. cualquier palabra clave] ([Documents Containing Any Keyword])**

Documentos que contengan al menos una de las palabras clave que se hayan introducido

#### 4. Acceda al documento que desee leer

En la lista de resultados de búsqueda, haga doble clic (o seleccione y pulse Intro (Enter)) en el título del documento que desee leer.

Al acceder a los documentos de dicho título, las palabras clave que se hayan encontrado en éstos aparecerán resaltadas.

#### Nota

- Cuando se modifica la entrada de palabras clave y se realizan varias búsquedas, se conserva un historial de búsqueda. Para eliminar el historial de búsqueda, haga clic en , a la derecha de Palabra clave (Keyword) y seleccione la opción Borrar historial (Clear History) que aparece.



## Guía avanzada

Guía avanzada > Cómo usar este manual > Registro de documentos en Mi manual

## Registro de documentos en Mi manual

Registre los documentos que lea con más frecuencia como documentos de Mi manual para poder consultarlos fácilmente en cualquier momento.

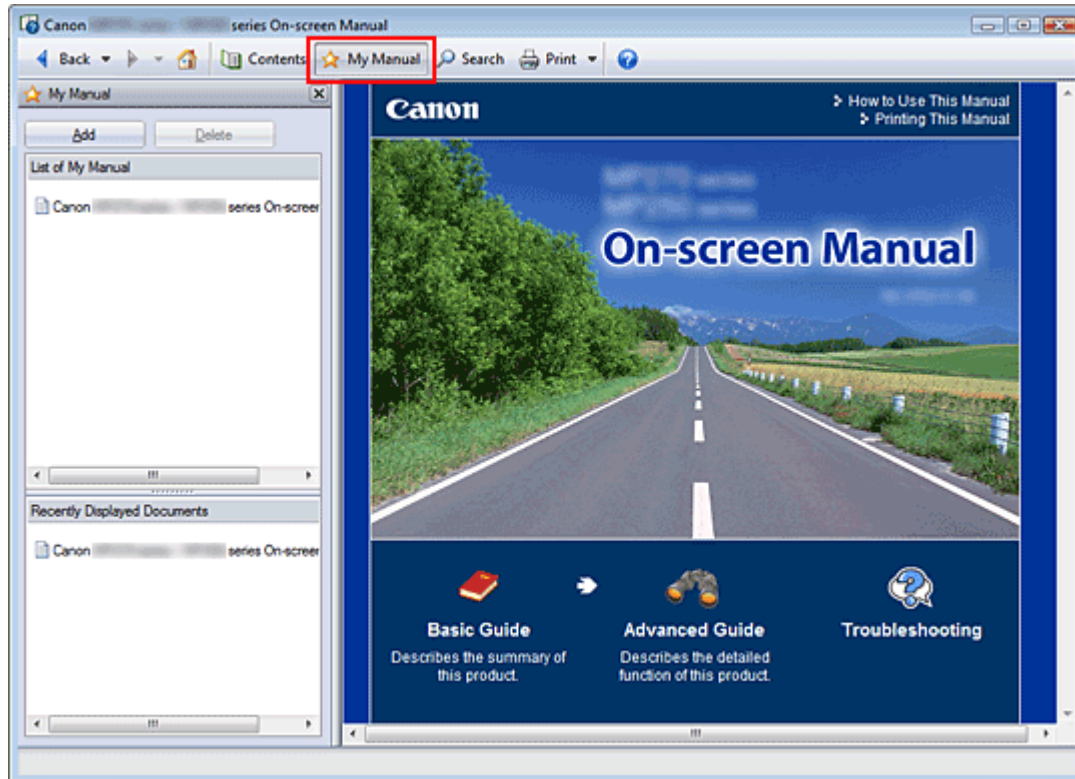

### 1. Acceda al documento

Acceda al documento que desee añadir a Mi manual.

### 2. Haga clic en

El panel Mi Manual aparecerá a la izquierda del manual en pantalla.

#### Nota

- Haga clic en  para cerrar o mostrar el panel Mi manual.

### 3. Registre el documento en Mi manual

Haga clic en Agregar (Add).

El título del documento que se muestre en ese momento se agregará a Lista de Mi manual (List of My Manual).

#### Nota

- También se pueden añadir documentos a Mi manual mediante los métodos siguientes. Cuando se añade un documento a Mi manual, en el panel de contenido los iconos del documento presentan el símbolo .
  - En la lista Documentos mostrados recientemente (Recently Displayed Documents), haga doble clic en el título del documento que desee añadir a Mi manual (o seleccione el documento y pulse la tecla Intro (Enter)) para acceder al título y, a continuación, haga clic en Agregar (Add).
  - Haga clic con el botón secundario en el título del documento que aparezca en el panel de contenido o bien en la ventana de explicaciones y, a continuación, seleccione Agregar a Mi

manual (Add to My Manual) en el menú contextual.

- En el panel de contenido, seleccione el título del documento que desee añadir a Mi manual y, a continuación, haga clic en Agregar a Mi manual (Add to My Manual) en la parte inferior derecha del panel.
- 

#### 4. Mostrar Mi manual

Al hacer doble clic (o seleccionar y pulsar Intro (Enter)) en el título de un documento que se muestre en Lista de Mi manual (List of My Manual), dicho documento aparecerá en la ventana de explicaciones.



#### **Nota**

- Para eliminar un documento de Lista de Mi manual (List of My Manual), selecciónelo de la lista y, a continuación, haga clic en Eliminar (Delete) (o pulse Eliminar (Delete)).
- 

[Principio de página ↕](#)

## Guía avanzada

Guía avanzada > Cómo usar este manual > Símbolos utilizados en este documento

---

## Símbolos utilizados en este documento

### **Advertencia**

Instrucciones que, si se ignoran, pueden provocar lesiones graves, o incluso la muerte, por el uso incorrecto del equipo. Sígalas al pie de la letra para que el funcionamiento sea seguro.

### **Precaución**

Instrucciones que, si se ignoran, pueden provocar lesiones en las personas o daños materiales por el uso incorrecto del equipo. Sígalas al pie de la letra para que el funcionamiento sea seguro.

### **Importante**

Instrucciones que incluyen información importante.  
Asegúrese de leer esas indicaciones.

### **Nota**

Instrucciones en forma de notas sobre el funcionamiento o explicaciones adicionales.

### **Windows**

Indica las operaciones en Windows.

### **Macintosh**

Indica las operaciones en Macintosh.

[Principio de página ↑](#)

## Guía avanzada

[Guía avanzada](#) > [Cómo usar este manual](#) > [Marcas comerciales](#)

---

## Marcas comerciales

- Microsoft es una marca comercial registrada de Microsoft Corporation.
- Windows es una marca comercial o marca comercial registrada de Microsoft Corporation, registrada en EE UU y/o en otros países.
- Windows Vista es una marca comercial o marca comercial registrada de Microsoft Corporation registrada en EE UU y/o en otros países.
- Internet Explorer es una marca comercial o marca comercial registrada de Microsoft Corporation en EE UU y/o en otros países.
- Macintosh y Mac son marcas comerciales de Apple Inc. registradas en EE U y en otros países.
- Bonjour es una marca comercial de Apple Inc., registrada en EE UU y en otros países.
- Adobe, Adobe Photoshop, Adobe RGB y Adobe RGB (1998) son marcas comerciales o marcas comerciales registradas de Adobe Systems Incorporated en Estados Unidos y en otros países.

### Exif Print

Este equipo es compatible con Exif Print.

Exif Print es un estándar para mejorar la comunicación entre las cámaras digitales y las impresoras. Al conectar una cámara digital compatible con Exif Print, se utilizan y optimizan los datos de imagen usados por la cámara al disparar, obteniéndose impresiones con una calidad extraordinaria.

[Principio de página](#) ↕

## Guía avanzada

[Guía avanzada](#) > [Impresión desde un ordenador](#)

---

### Impresión desde un ordenador

- ➔ [Impresión con el software de aplicación incluido](#)
- ➔ [Impresión con otro software de aplicación](#)

[Principio de página](#) ↕

## Guía avanzada

[Guía avanzada](#) > [Impresión desde un ordenador](#) > [Impresión con el software de aplicación incluido](#)

---

# Impresión con el software de aplicación incluido

- ➔ [¿Qué es Easy-PhotoPrint EX?](#)
- ➔ [Impresión fotográfica](#)
- ➔ [Creación de un álbum](#)
- ➔ [Impresión de calendarios](#)
- ➔ [Impresión de adhesivos](#)
- ➔ [Impresión de formato](#)
- ➔ [Corrección y mejora de fotografías](#)
- ➔ [Preguntas y respuestas](#)
- ➔ [Configuración de la impresión fotográfica](#)
- ➔ [Otras opciones](#)

[Principio de página](#) ↕

## Guía avanzada

Guía avanzada > Impresión desde un ordenador > Impresión con el software de aplicación incluido > ¿Qué es Easy-PhotoPrint EX?

Easy-PhotoPrint EX

## ¿Qué es Easy-PhotoPrint EX?

Easy-PhotoPrint EX permite crear álbumes, calendarios y adhesivos de forma sencilla mediante fotografías realizadas con cámaras digitales.

Además, puede imprimir fácilmente fotografías sin bordes.

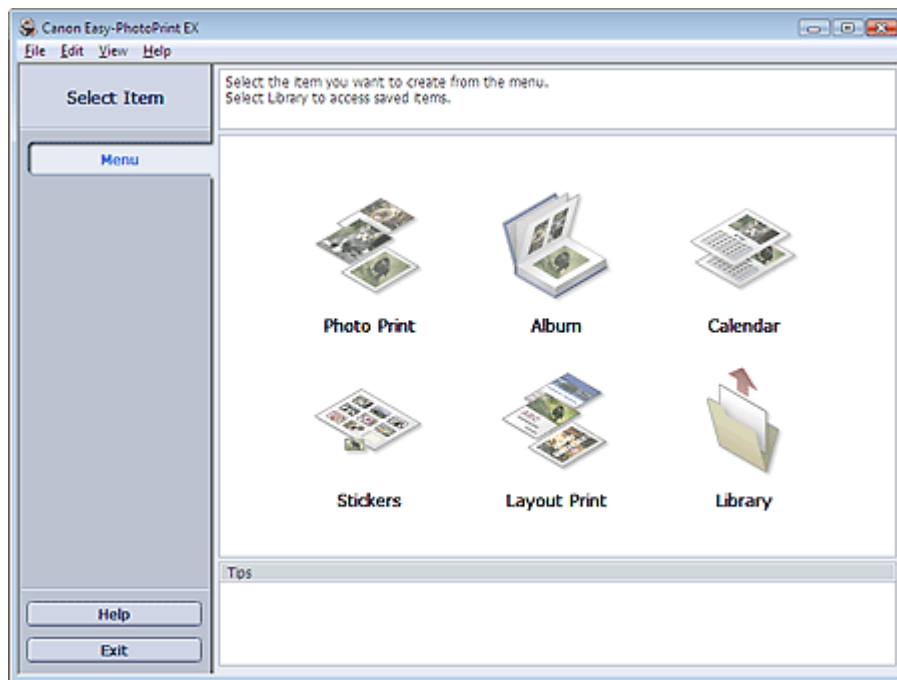

### Importante

- Easy-PhotoPrint EX no es compatible con Windows 95, Windows 98, Windows Me ni Windows NT4.
- Easy-PhotoPrint EX únicamente se puede utilizar con impresoras de inyección de tinta Canon. No es compatible con algunas impresoras, entre las que se incluyen las impresoras compactas de Canon (serie SELPHY CP).
- Si no hay una impresora compatible con Easy-PhotoPrint EX instalada, no podrá imprimir los elementos que cree.
- Si Easy-PhotoPrint EX está instalado en un ordenador que ya tiene instalado Easy-LayoutPrint, Easy-PhotoPrint EX sustituirá al anterior.

### Nota

- La impresión en papel con un tamaño superior a A4 está disponible solamente con impresoras compatibles. Consulte el manual de su impresora para obtener más información.
- Consulte la Ayuda de Easy-PhotoPrint EX para obtener descripciones de las pantallas de Easy-PhotoPrint EX.  
Haga clic en Ayuda (Help) en una pantalla o cuadro de diálogo, o bien seleccione Ayuda de Easy-PhotoPrint EX... (Easy-PhotoPrint EX Help...) en el menú Ayuda (Help). Aparecerá la Ayuda.

### Acerca de Exif Print

Easy-PhotoPrint EX admite "Exif Print". Exif Print es un estándar para mejorar la comunicación entre las cámaras digitales y las impresoras.

Si establece una conexión con una cámara digital compatible con Exif Print, los datos de imágenes se

usarán y optimizarán en el momento de tomar la fotografía, lo que permite obtener imágenes impresas de gran calidad.

### Iniciar Easy-PhotoPrint EX desde otras aplicaciones

Easy-PhotoPrint EX se puede iniciar desde otras aplicaciones.

Consulte el manual de la aplicación para obtener detalles sobre el procedimiento de inicio.

La función Impresión fotográfica (Photo Print) está disponible con las siguientes aplicaciones:

- MP Navigator EX Ver.1.00 o posterior
- ZoomBrowser EX Ver.6.0 o posterior
- Digital Photo Professional Ver.3.2 o posterior

#### Importante

- Easy-PhotoPrint EX tendrá las siguientes restricciones cuando se inicie desde Digital Photo Professional:
  - El botón Menú (Menu) no aparece en el área de botones de cada paso en la parte izquierda de la pantalla.
  - No es posible corregir/mejorar imágenes.
  - No es posible modificar el orden de visualización de las imágenes.
  - No es posible guardar imágenes editadas.
  - No es posible seleccionar otras opciones que no sean Activar perfil ICC (Enable ICC Profile) en Corrección del color para la impresión (Color correction for printing) de la ficha Avanzadas (Advanced) del cuadro de diálogo Preferencias (Preferences). Por lo tanto, no es posible utilizar las funciones Vivid Photo ni Reducción de ruido de foto (Photo Noise Reduction).

La función Álbum (Album) está disponible con las siguientes aplicaciones:

- MP Navigator EX Ver.1.00 o posterior
- ZoomBrowser EX Ver.5.8 o posterior

### Formatos de archivos de imagen compatibles (extensiones)

- BMP (.bmp)
- JPEG (.jpg, .jpeg)
- TIFF (.tif, .tiff)
- PICT (.pict, .pct)
- Archivos de imágenes de Easy-PhotoPrint (.epp)

#### Importante

- Si al seleccionar una imagen existe un archivo TIFF en la carpeta correspondiente, es posible que dicha imagen no se muestre correctamente o que Easy-PhotoPrint EX se cierre con determinados formatos TIFF. En estos casos, coloque el archivo TIFF en otra carpeta o guárdelo en un formato distinto y vuelva a seleccionar la carpeta.

#### Nota

- Las miniaturas de los archivos con formatos no compatibles se muestran como  (signo de interrogación).
- Cuando se inicia Easy-PhotoPrint EX desde Digital Photo Professional, se muestran todos los archivos de imágenes compatibles con Digital Photo Professional.

### Formatos de archivo (extensiones) que admite Easy-PhotoPrint EX

- Archivo de impresión fotográfica de Easy-PhotoPrint EX (.el6)



- Archivo de álbum de Easy-PhotoPrint EX (.el1)
- Archivo de adhesivos de Easy-PhotoPrint EX (.el2)
- Archivo de calendario de Easy-PhotoPrint EX (.el4)
- Archivo de formato de Easy-PhotoPrint EX (.el5)

[Principio de página ↕](#)

## Guía avanzada

Guía avanzada > Impresión desde un ordenador > Impresión con el software de aplicación incluido > Impresión fotográfica

Easy-PhotoPrint EX

## Impresión fotográfica

Easy-PhotoPrint EX le permite imprimir sus fotografías favoritas en diversos formatos.

También puede crear fotografías sin bordes con facilidad.

Las correcciones adecuadas de las fotografías se aplicarán automáticamente al imprimir.

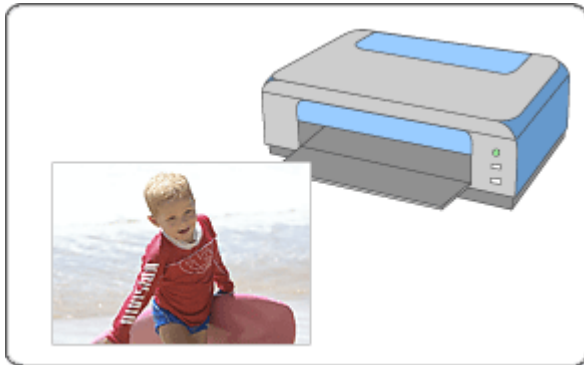

### Pasos

1. Inicio de Easy-PhotoPrint EX
2. Selección de imágenes
3. Selección del papel
4. Impresión

### Pruebe esto

- ➔ Corrección y mejora de imágenes
- ➔ Impresión de Vivid Photos
- ➔ Reducción del ruido de las fotografías
- ➔ Recorte de fotografías (Impresión fotográfica)
- ➔ Impresión de fechas en las fotografías (Impresión fotográfica)
- ➔ Impresión de varias fotografías en una página
- ➔ Impresión de índices
- ➔ Impresión de fotos de carné
- ➔ Impresión de la información fotográfica
- ➔ Cómo guardar fotografías
- ➔ Apertura de archivos guardados

### Preguntas y respuestas

- ➔ ¿Cómo se mueven (o copian) los archivos guardados?
- ➔ ¿Por qué lado de la imagen empieza la impresión?
- ➔ ¿Cómo se imprime con márgenes iguales?

[Principio de página ↕](#)

## Guía avanzada

Guía avanzada > Impresión desde un ordenador > Impresión con el software de aplicación incluido > Impresión fotográfica > Inicio de Easy-PhotoPrint EX

Easy-PhotoPrint EX



## Inicio de Easy-PhotoPrint EX

1. Desde el menú Inicio (Start), seleccione Programas o Todos los programas ((All Programs) > Canon Utilities > Easy-PhotoPrint EX > Easy-PhotoPrint EX.

Se iniciará Easy-PhotoPrint EX y aparecerá el Menú (Menu).

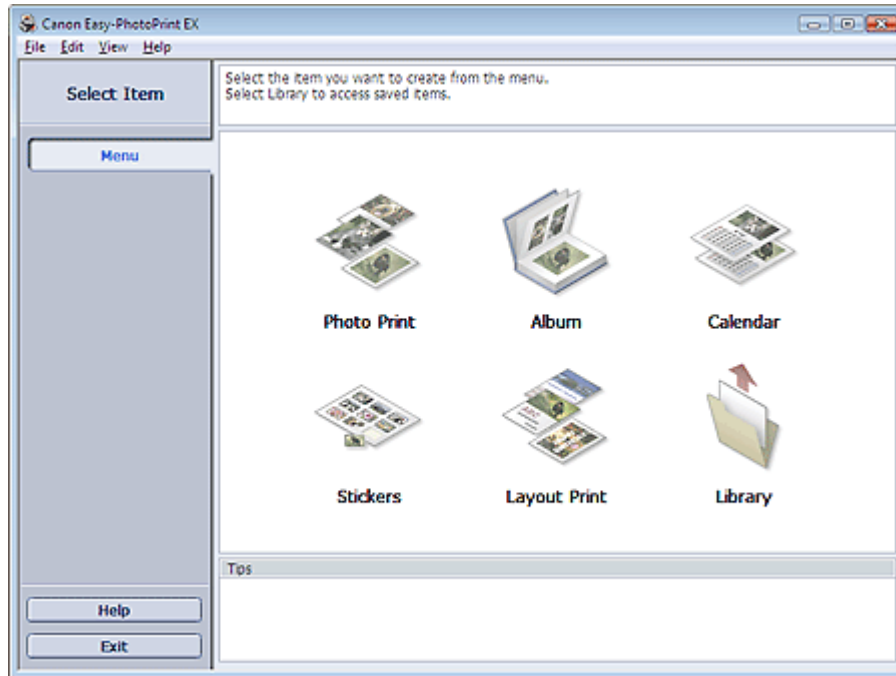

[Principio de página ↕](#)

## Guía avanzada

Guía avanzada > Impresión desde un ordenador > Impresión con el software de aplicación incluido > Impresión fotográfica > Selección de imágenes

Easy-PhotoPrint EX



## Selección de imágenes

1. Haga clic en Impresión fotográfica (Photo Print) en el Menú (Menu).  
Aparecerá la pantalla Seleccionar imágenes (Select Images).

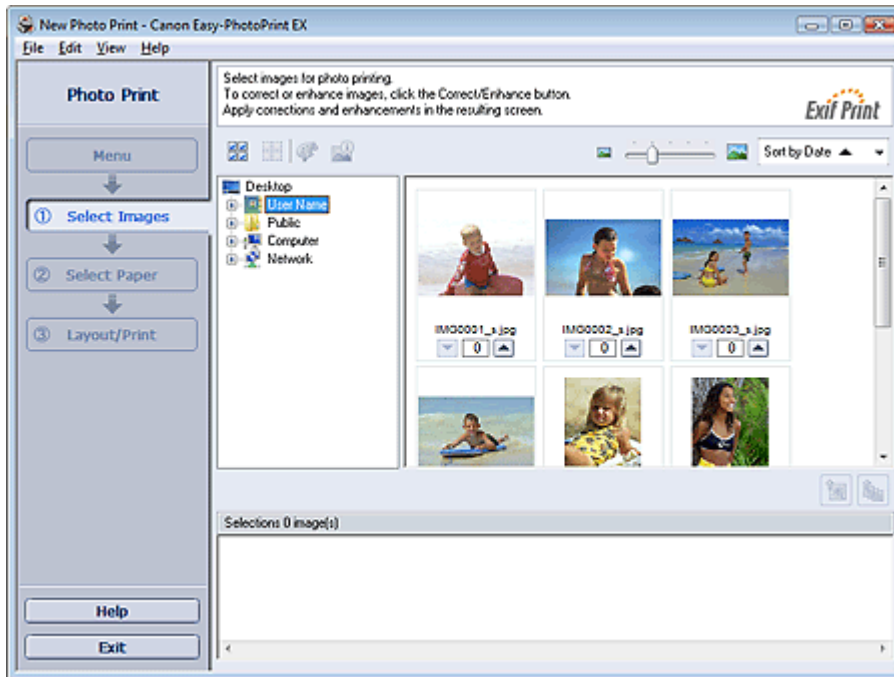

### Importante

- Las miniaturas (imágenes reducidas) que muestra la pantalla pueden aparecer del modo siguiente:
  - Aparece una línea negra junto a un borde de la imagen.
  - Un borde de la imagen aparece recortado.
 No obstante, estas imágenes se mostrarán normalmente cuando se amplíe o se realice una presentación preliminar, y los resultados de impresión no se verán afectados.

2. Seleccione la carpeta que contenga la imagen que desee imprimir del área del árbol de carpetas.

Las imágenes de la carpeta se mostrarán como miniaturas.

### Importante

- Si se inicia Easy-PhotoPrint EX desde otra aplicación (MP Navigator EX, ZoomBrowser EX o Digital Photo Professional), no se mostrará el área del árbol de carpetas. Las imágenes abiertas de la aplicación se mostrarán como miniaturas.



3. Haga clic en la imagen que desee imprimir.

El número de copias indicará "1" debajo de la imagen seleccionada, mientras que la propia imagen aparecerá en el área de imágenes seleccionadas.

### Nota

- Para eliminar una imagen del área de imágenes seleccionadas, elija la imagen que desee eliminar y haga clic en  (Eliminar la imagen importada).

Para eliminar todas las imágenes del área de imágenes seleccionadas, haga clic en  (Eliminar todas las imágenes importadas).

- Si desea imprimir dos o más copias de una imagen, haga clic en  (flecha hacia arriba) hasta alcanzar el número de copias deseado. Para reducir el número de copias que aparece en el cuadro, haga clic en  (flecha hacia abajo).
- Puede cambiar el orden de las fotografías mediante la lista situada en la esquina superior derecha de la pantalla. Puede seleccionar el orden de impresión en Ord. por fecha (Sort by Date) y Ord. por nom. (Sort by Name).

---

## Nota

- Puede corregir o mejorar la imagen seleccionada antes de imprimirla.
  - ➔ [Corrección y mejora de imágenes](#)
- Consulte la Ayuda para obtener más información sobre la pantalla Seleccionar imágenes (Select Images).



[Principio de página ↕](#)

## Guía avanzada

Guía avanzada > Impresión desde un ordenador > Impresión con el software de aplicación incluido > Impresión fotográfica > Selección del papel

Easy-PhotoPrint EX



## Selección del papel

### 1. Haga clic en Seleccionar papel (Select Paper).

Aparecerá la pantalla Seleccionar papel (Select Paper).

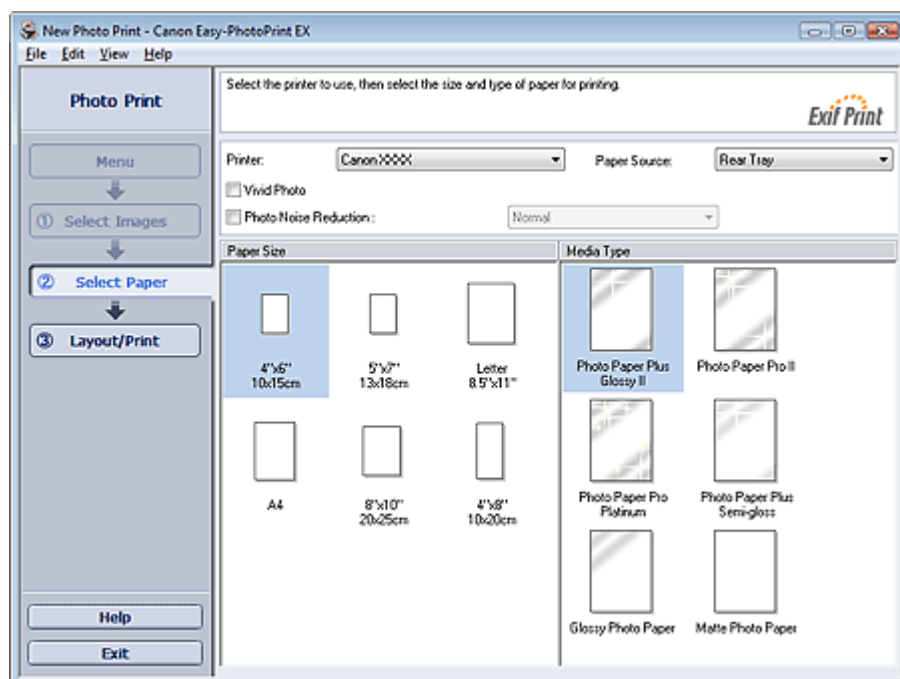

### 2. Configure los elementos siguientes en función de la impresora y del papel que se vayan a utilizar:

Impresora (Printer)

Fuente de papel (Paper Source)

Tamaño de papel (Paper Size)

Tipo de soporte (Media Type)

#### Nota

- Los tamaños de papel y los tipos de soporte pueden variar en función de la impresora. Consulte la Ayuda para obtener más información.
- Las fuentes de papel pueden variar en función de la impresora y del tipo de soporte.

#### Nota

- Puede imprimir fotografías con colores más vivos o reducir el ruido de la fotografía.
  - ➔ Impresión de Vivid Photos
  - ➔ Reducción del ruido de las fotografías
- Consulte la Ayuda para obtener más información sobre la pantalla Seleccionar papel (Select Paper).



## Guía avanzada

Guía avanzada > Impresión desde un ordenador > Impresión con el software de aplicación incluido > Impresión fotográfica > Impresión

Easy-PhotoPrint EX



## Impresión

### 1. Haga clic en Diseño/Imprimir (Layout/Print).

Aparecerá la pantalla Diseño/Imprimir (Layout/Print).

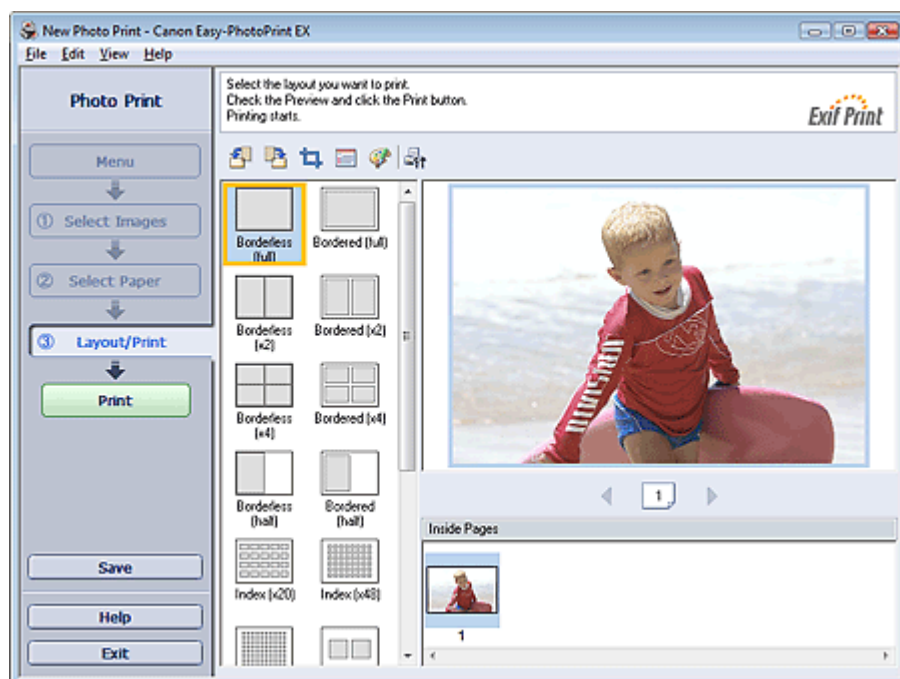

### ► Importante

- Las miniaturas (imágenes reducidas) que muestra la pantalla pueden aparecer del modo siguiente:
  - Aparece una línea negra junto a un borde de la imagen.
  - Un borde de la imagen aparece recortado.
 No obstante, estas imágenes se mostrarán normalmente cuando se amplíe o se realice una presentación preliminar, y los resultados de impresión no se verán afectados.

### 2. Seleccione el diseño que desee utilizar.

Haga clic en un diseño sin bordes para imprimir fotos sin bordes.

### 📖 Nota

- Los diseños que se pueden seleccionar pueden variar en función de la impresora, del tamaño de papel y del tipo de soporte.

### 3. Haga clic en Imprimir (Print).

### ► Importante

- Al imprimir en papel de tamaño grande como, por ejemplo, A3 o mayor de A3, en algunos ordenadores no se podrá imprimir correctamente más de una página o copia a la vez. Para imprimir en este tipo de papel, se recomienda imprimir las páginas una a una.
- Al imprimir en papel con un tamaño superior a A4 o imágenes de alta resolución, es posible que los datos sólo se impriman en el centro si se imprimen varias imágenes a la vez. En tal caso,



marque la casilla de verificación Colocar el trabajo de impresión en la cola página por página (Spool print job page by page) del cuadro de diálogo Preferencias (Preferences) y vuelva a imprimir.

Para acceder al cuadro de diálogo Preferencias (Preferences), haga clic en el botón  (Configuración) o seleccione Preferencias... (Preferences...) en el menú Archivo (File).

- Si sale de Easy-PhotoPrint EX sin guardar la configuración, se omitirá la configuración de la impresión fotográfica. Le recomendamos que guarde la imagen impresa si desea volver a imprimirla.

➡ [Cómo guardar fotografías](#)

- Para imprimir en un diseño con bordes, los márgenes izquierdo y derecho o inferior y superior pueden tener distintas anchuras.

➡ [¿Cómo se imprime con márgenes iguales?](#)

---

## Nota

- Puede recortar las imágenes o imprimir fechas en las fotos.
  - ➡ [Recorte de fotografías \(Impresión fotográfica\)](#)
  - ➡ [Impresión de fechas en las fotografías \(Impresión fotográfica\)](#)
- Puede corregir o mejorar la imagen seleccionada antes de imprimirla.
  - ➡ [Corrección y mejora de imágenes](#)
- Puede especificar una configuración avanzada de la impresión fotográfica (número de copias, calidad de impresión, etc.) en el cuadro de diálogo Preferencias (Preferences).

Para acceder al cuadro de diálogo Preferencias (Preferences), haga clic en el botón  (Configuración) o seleccione Preferencias... (Preferences...) en el menú Archivo (File).

- Consulte la Ayuda para obtener más información sobre la pantalla Diseño/Imprimir (Layout/Print).



## Guía avanzada

Guía avanzada > Impresión desde un ordenador > Impresión con el software de aplicación incluido > Creación de un álbum

Easy-PhotoPrint EX

## Creación de un álbum

Easy-PhotoPrint EX permite crear álbumes de fotos personalizados.

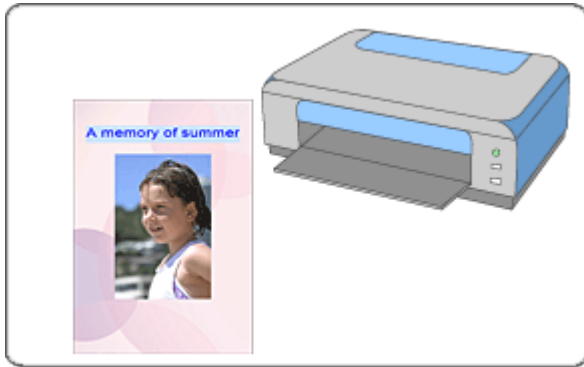

### Pasos

1. Inicio de Easy-PhotoPrint EX
2. Selección del papel y del formato
3. Selección de imágenes
4. Edición
5. Impresión

### Pruebe esto

- ➔ Corrección y mejora de imágenes
- ➔ Cambio de formato
- ➔ Cambio de fondo
- ➔ Adición de fotografías
- ➔ Intercambio de posiciones de fotografías
- ➔ Sustitución de fotografías
- ➔ Cambio de posición, de ángulo y de tamaño de fotografías
- ➔ Recorte de fotografías
- ➔ Enmarcado de fotografías
- ➔ Impresión de fechas en fotografías
- ➔ Adición de comentarios a fotografías
- ➔ Adición de texto a fotografías
- ➔ Cómo guardar
- ➔ Apertura de archivos guardados

### Preguntas y respuestas

- ➡ ¿Cómo se mueven (o copian) los archivos guardados?
- ➡ ¿Qué significa "P1" o "P4"?

[Principio de página ↕](#)

## Guía avanzada

Guía avanzada > Impresión desde un ordenador > Impresión con el software de aplicación incluido > Creación de un álbum > Inicio de Easy-PhotoPrint EX

Easy-PhotoPrint EX



## Inicio de Easy-PhotoPrint EX

1. Desde el menú Inicio (Start), seleccione Programas o Todos los programas ((All Programs) > Canon Utilities > Easy-PhotoPrint EX > Easy-PhotoPrint EX.

Se iniciará Easy-PhotoPrint EX y aparecerá el Menú (Menu).

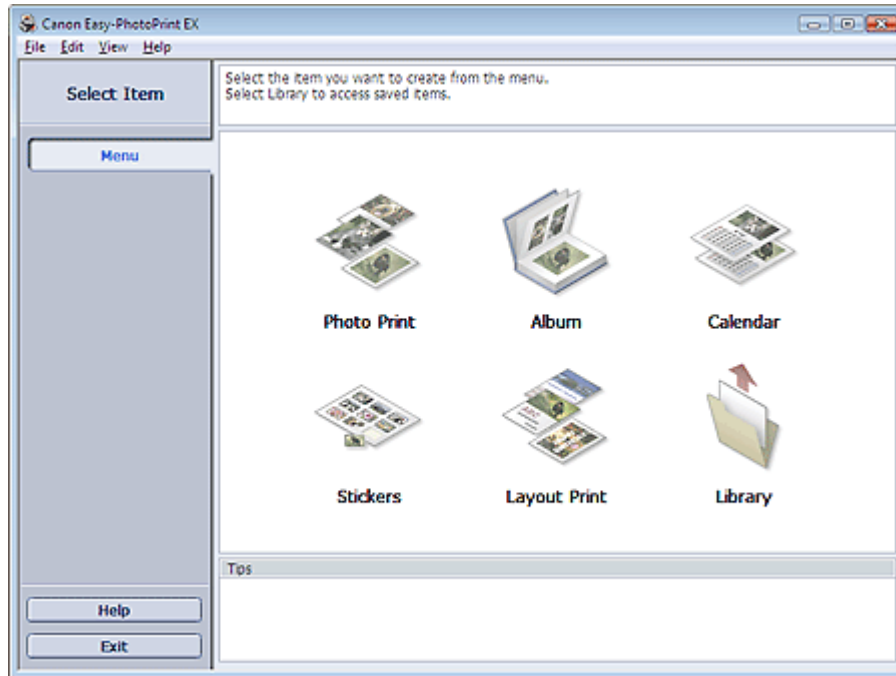

[Principio de página ↕](#)

## Guía avanzada

Guía avanzada > Impresión desde un ordenador > Impresión con el software de aplicación incluido > Creación de un álbum > Selección del papel y del formato

Easy-PhotoPrint EX



## Selección del papel y del formato

- Haga clic en Álbum (Album) en el Menú (Menu).  
Aparecerá la pantalla Configurar página (Page Setup).

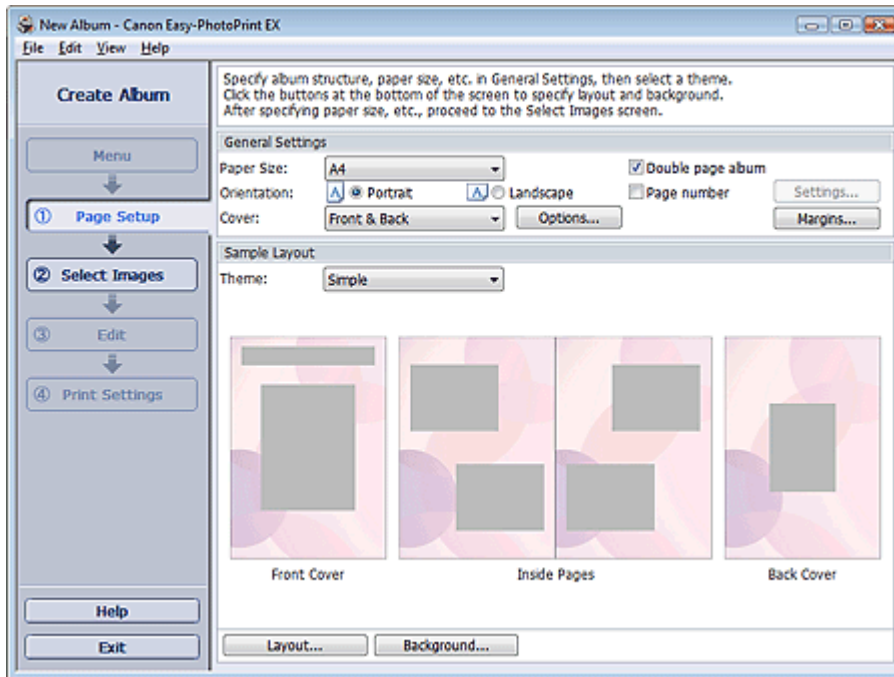

- Defina los elementos siguientes en la sección Configuración general (General Settings):

Tamaño de papel (Paper Size)

Orientación (Orientation)

Portada (Cover)

Álbum a doble página (Double page album)

Número de página (Page number)

### Nota

- Consulte la Ayuda para obtener información sobre el tamaño de papel que se puede seleccionar.
- En el cuadro de diálogo Opciones de portada (Cover Options), puede establecer si desea mostrar imágenes en el interior de la portada delantera o la portada trasera del álbum. Para acceder al cuadro de diálogo Opciones de portada (Cover Options), seleccione Portada delantera (Front) o Portada delantera y trasera (Front & Back) en Portada (Cover) y haga clic en Opciones... (Options...).
- Active la casilla de verificación Álbum a doble página (Double page album) para activar el formato de página doble (que consta de dos páginas principales). En un álbum a doble página, puede disponer una imagen en las páginas izquierda y derecha.
- Puede personalizar los números de página (posición, tamaño de fuente, etc.) en el cuadro de diálogo Configuración del número de página (Page Number Settings). Para acceder al cuadro de diálogo Configuración del número de página (Page Number Settings), marque la casilla de verificación Número de página (Page number) y haga clic en Configuración... (Settings...).
- El cuadro de diálogo Configuración de los márgenes (Margin Settings) permite personalizar

los márgenes de la portada delantera, las páginas interiores y la portada trasera. Para acceder al cuadro de diálogo Configuración de los márgenes (Margin Settings), haga clic en Márgenes... (Margins...).

---

**3.** Seleccione el tema que desee utilizar como Tema (Theme) en Formato de muestra (Sample Layout).

**4.** Si desea cambiar el formato, haga clic en Formato... (Layout...).

Aparecerá el cuadro de diálogo Cambiar formato (Change Layout).

En el cuadro de diálogo Cambiar formato (Change Layout), puede modificar el formato o seleccionar si se va a imprimir la fecha (en la que se realizó la foto) en la fotografía.



**Nota**

- Los formatos que se puede elegir varían con la selección de Tamaño de papel (Paper Size), Orientación (Orientation), Álbum a doble página (Double page album) o tipo de página (portada delantera, página interior o portada trasera).
  - Puede personalizar la fecha (posición, tamaño, color, etc.) en el cuadro de diálogo Configuración de fecha (Date Settings). Para acceder al cuadro de diálogo Configuración de fecha (Date Settings), marque la casilla de verificación Imprimir fecha (Print date) del cuadro de diálogo Cambiar formato (Change Layout) y haga clic en Configuración de fecha... (Date Settings...).
- 

**5.** Si desea cambiar el fondo, haga clic en Fondo... (Background...).

Aparecerá el cuadro de diálogo Cambiar fondo (Change Background).

En el cuadro de diálogo Cambiar fondo (Change Background), puede pintar el fondo de un solo color o pegar un archivo de imagen.



**Nota**

- Consulte la Ayuda para obtener más información sobre la pantalla Configurar página (Page Setup).
- 



## Guía avanzada

Guía avanzada > Impresión desde un ordenador > Impresión con el software de aplicación incluido > Creación de un álbum > Selección de imágenes

Easy-PhotoPrint EX



## Selección de imágenes

### 1. Haga clic en Seleccionar imágenes (Select Images).

Aparecerá la pantalla Seleccionar imágenes (Select Images).

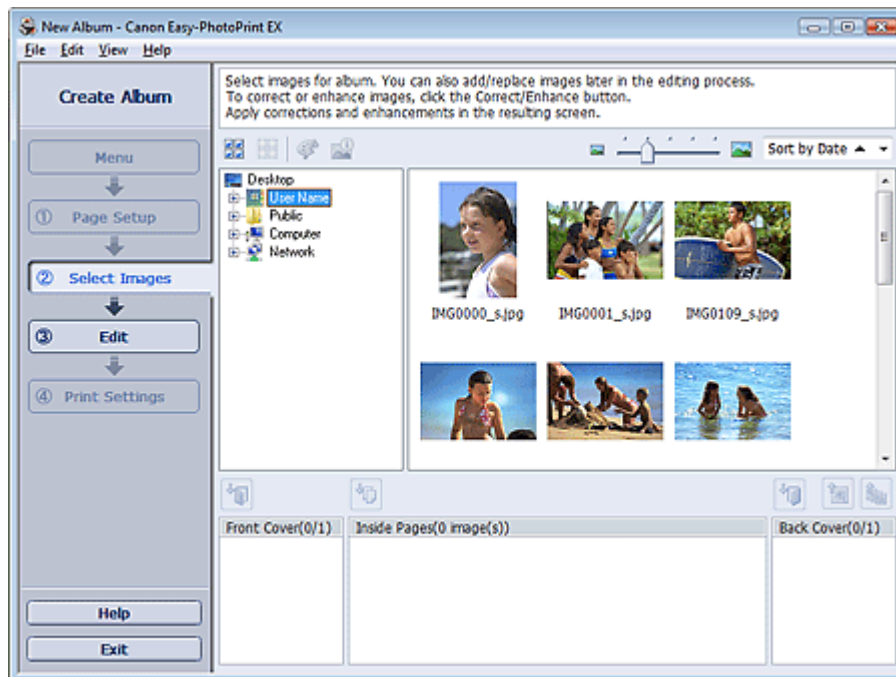

### 2. Seleccione la carpeta que contenga la imagen que desee imprimir del área del árbol de carpetas.

Las imágenes de la carpeta se mostrarán como miniaturas.

#### Importante

- Si se inicia Easy-PhotoPrint EX desde otra aplicación (MP Navigator EX o ZoomBrowser EX), no se mostrará el área del árbol de carpetas. Las imágenes abiertas de la aplicación se mostrarán como miniaturas.

### 3. Seleccione las imágenes que desee imprimir y haga clic en uno de los botones siguientes.

Para imprimir en la portada delantera, haga clic en  (Importar a portada delantera).

Para imprimir en las páginas interiores, haga clic en  (Importar a páginas interiores).

Para imprimir en la portada trasera, haga clic en  (Importar a portada trasera).

Las imágenes seleccionadas aparecerán en el área de imágenes seleccionadas.

También puede seleccionar las imágenes que desea imprimir arrastrándolas hacia el área de imágenes seleccionadas.

#### Nota

- Para eliminar una imagen del área de imágenes seleccionadas, elija la imagen que desee eliminar y haga clic en  (Eliminar la imagen importada).

Para eliminar todas las imágenes del área de imágenes seleccionadas, haga clic en  (Eliminar todas las imágenes importadas).

---

### Nota

- Consulte la Ayuda para obtener más información sobre la pantalla Seleccionar imágenes (Select Images).



[Principio de página ↕](#)



## Guía avanzada

Guía avanzada > Impresión desde un ordenador > Impresión con el software de aplicación incluido > Creación de un álbum > Edición

Easy-PhotoPrint EX



## Edición

### 1. Haga clic en Editar (Edit).

Aparecerá la pantalla Editar (Edit).



### 2. Edite el álbum en caso necesario.

- ➔ Cambio de formato
- ➔ Cambio de fondo
- ➔ Adición de fotografías
- ➔ Intercambio de posiciones de fotografías
- ➔ Sustitución de fotografías
- ➔ Cambio de posición, de ángulo y de tamaño de fotografías
- ➔ Recorte de fotografías
- ➔ Enmarcado de fotografías
- ➔ Impresión de fechas en fotografías
- ➔ Adición de comentarios a fotografías
- ➔ Adición de texto a fotografías

### ► Importante

- Si sale de Easy-PhotoPrint EX sin guardar el álbum editado, se omitirá la información de edición. Le recomendamos guardar el elemento si desea volver a editarlo. Los números de página de la portada delantera y trasera del álbum se muestran de la siguiente manera:

P1: portada delantera

P2: interior de la portada delantera

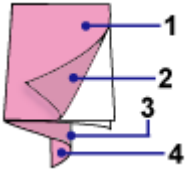

P3: interior de la portada trasera

P4: portada trasera

→ Cómo guardar

### Nota

- Consulte la Ayuda para obtener más información sobre la pantalla Editar (Edit).



Principio de página ↕

## Guía avanzada

Guía avanzada > Impresión desde un ordenador > Impresión con el software de aplicación incluido > Creación de un álbum > Impresión

Easy-PhotoPrint EX



## Impresión

### 1. Haga clic en Configuración de impresión (Print Settings).

Aparecerá la pantalla Configuración de impresión (Print Settings).

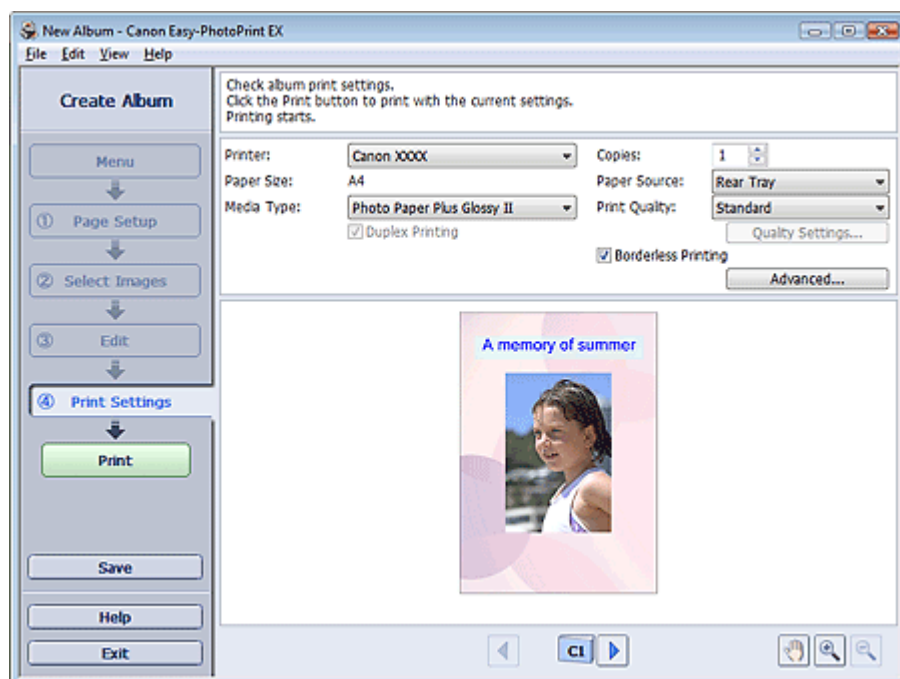

### 2. Configure los elementos siguientes en función de la impresora y del papel que se vayan a utilizar:

Impresora (Printer)

Tipo de soporte (Media Type)

Copias (Copies)

Fuente de papel (Paper Source)

Calidad impresión (Print Quality)

Impresión sin bordes (Borderless Printing)

### Nota

- Los tipos de soporte pueden variar en función de la impresora y del tamaño del papel.
- Impresión a doble cara (Duplex Printing) aparece si la impresora y el tipo de soporte seleccionados admiten impresiones a doble cara. Active esta casilla de verificación para imprimir en ambas caras del papel.
- Automático (Automatic) aparece si se marca la casilla de verificación Impresión a doble cara (Duplex Printing) tras seleccionar una impresora compatible con la impresión a doble cara automática y un tipo de soporte que admita la impresión a doble cara. Active esta casilla de verificación para imprimir automáticamente en ambas caras del papel.
- Las fuentes de papel pueden variar en función de la impresora y del tipo de soporte.
- Puede configurar un nivel de calidad de impresión personalizado en el cuadro de diálogo Configuración de la calidad de impresión (Print Quality Settings). Para acceder al cuadro de diálogo Configuración de la calidad de impresión (Print Quality Settings), seleccione Personalizado (Custom) en Calidad impresión (Print Quality) y haga clic en Configuración de

calidad... (Quality Settings...).

- Active la casilla de verificación Impresión sin bordes (Borderless Printing) para imprimir las fotos sin bordes.
  - Puede especificar el intervalo de impresión y la cantidad de extensión de la impresión sin bordes en el cuadro de diálogo Configuración de impresión (Print Settings). Para acceder al cuadro de diálogo Configuración de impresión (Print Settings), haga clic en Opciones avanzadas... (Advanced...).
- 

### 3. Haga clic en Imprimir (Print).

#### Nota

- Consulte la Ayuda para obtener más información sobre la pantalla Configuración de impresión (Print Settings).
- 



Principio de página ↕

## Guía avanzada

Guía avanzada > Impresión desde un ordenador > Impresión con el software de aplicación incluido > Impresión de calendarios

Easy-PhotoPrint EX

## Impresión de calendarios

Easy-PhotoPrint EX le permite crear su propio calendario con sus fotografías favoritas.

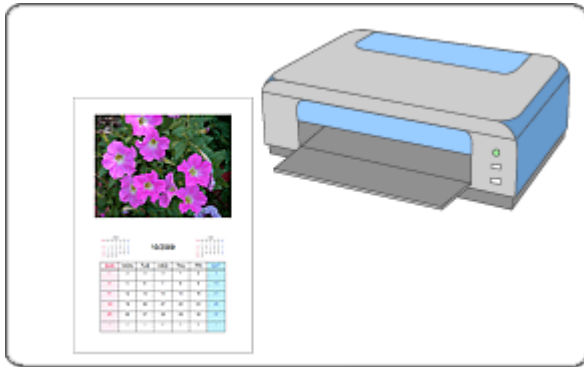

### Pasos

1. Inicio de Easy-PhotoPrint EX
2. Selección del papel y del formato
3. Selección de imágenes
4. Edición
5. Impresión

### Pruebe esto

- ➔ Corrección y mejora de imágenes
- ➔ Cambio de formato
- ➔ Cambio de fondo
- ➔ Adición de fotografías
- ➔ Intercambio de posiciones de fotografías
- ➔ Sustitución de fotografías
- ➔ Cambio de posición, de ángulo y de tamaño de fotografías
- ➔ Recorte de fotografías
- ➔ Enmarcado de fotografías
- ➔ Impresión de fechas en fotografías
- ➔ Adición de texto a fotografías
- ➔ Configuración de la visualización del calendario
- ➔ Configuración de festividades
- ➔ Cómo guardar
- ➔ Apertura de archivos guardados

**Preguntas y respuestas**

➡ ¿Cómo se mueven (o copian) los archivos guardados?

Principio de página ↕

## Guía avanzada

Guía avanzada > Impresión desde un ordenador > Impresión con el software de aplicación incluido > Impresión de calendarios > Inicio de Easy-PhotoPrint EX

Easy-PhotoPrint EX



## Inicio de Easy-PhotoPrint EX

1. Desde el menú Inicio (Start), seleccione Programas o Todos los programas ((All Programs) > Canon Utilities > Easy-PhotoPrint EX > Easy-PhotoPrint EX.

Se iniciará Easy-PhotoPrint EX y aparecerá el Menú (Menu).

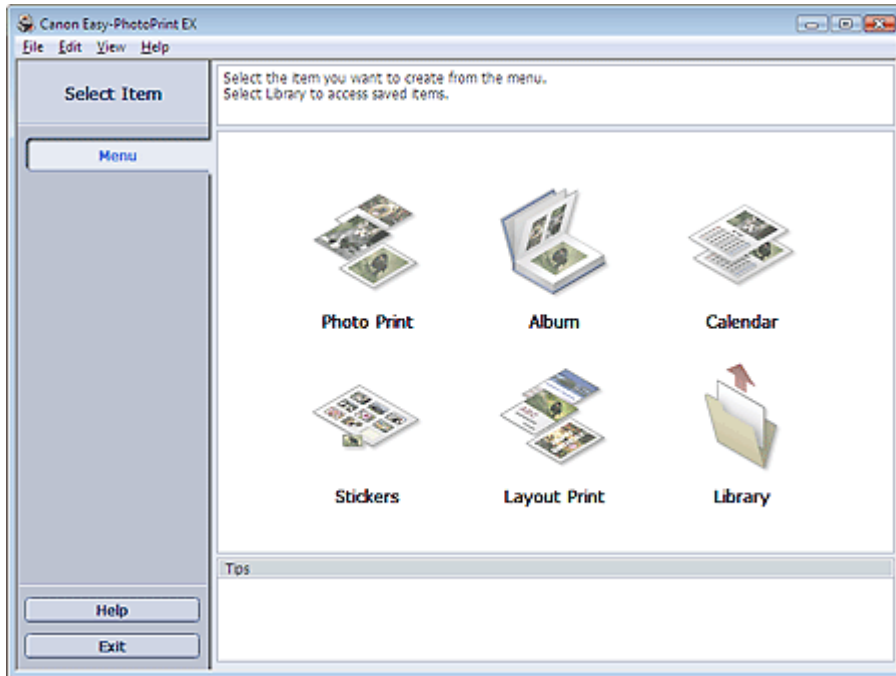

Principio de página ↕

## Guía avanzada

Guía avanzada > Impresión desde un ordenador > Impresión con el software de aplicación incluido > Impresión de calendarios > Selección del papel y del formato

Easy-PhotoPrint EX



## Selección del papel y del formato

### 1. Haga clic en Calendario (Calendar) desde Menú (Menu).

Aparecerá la pantalla Configurar página (Page Setup).

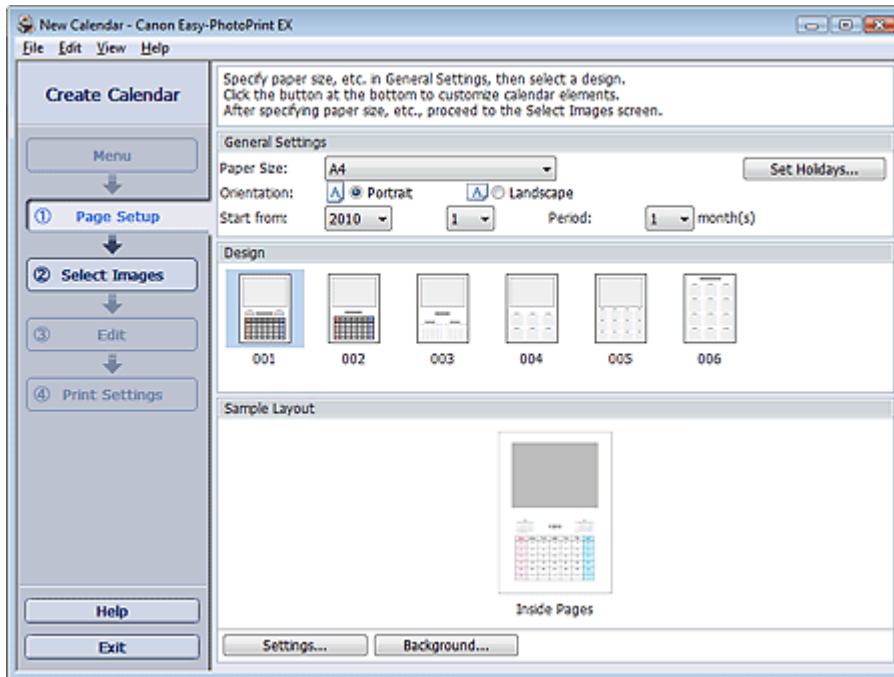

### 2. Defina los elementos siguientes en la sección Configuración general (General Settings):

Tamaño de papel (Paper Size)

Orientación (Orientation)

Empezar desde (Start from)

Período (Period)

#### Nota

- Consulte la Ayuda para obtener información sobre el tamaño de papel que se puede seleccionar.
- Puede añadir festividades a su calendario.  
➔ [Configuración de festividades](#)

### 3. Seleccione un formato para Diseño (Design).

En caso necesario, establezca la configuración avanzada del calendario y configure el fondo.

#### Nota

- Puede personalizar la visualización del calendario (colores de fuentes de las fechas y días de la semana, posición y tamaño del calendario, etc.).  
➔ [Configuración de la visualización del calendario](#)
- Puede pintar el fondo de un único color o pegar un archivo de imagen en el cuadro de diálogo Cambiar fondo (Change Background). Para acceder al cuadro de diálogo Cambiar fondo



(Change Background), haga clic en Fondo... (Background...).

---

 **Nota**

- Consulte la Ayuda para obtener más información sobre la pantalla Configurar página (Page Setup).
- 



[Principio de página ↕](#)

## Guía avanzada

Guía avanzada > Impresión desde un ordenador > Impresión con el software de aplicación incluido > Impresión de calendarios > Selección de imágenes

Easy-PhotoPrint EX



## Selección de imágenes

### 1. Haga clic en Seleccionar imágenes (Select Images).

Aparecerá la pantalla Seleccionar imágenes (Select Images).

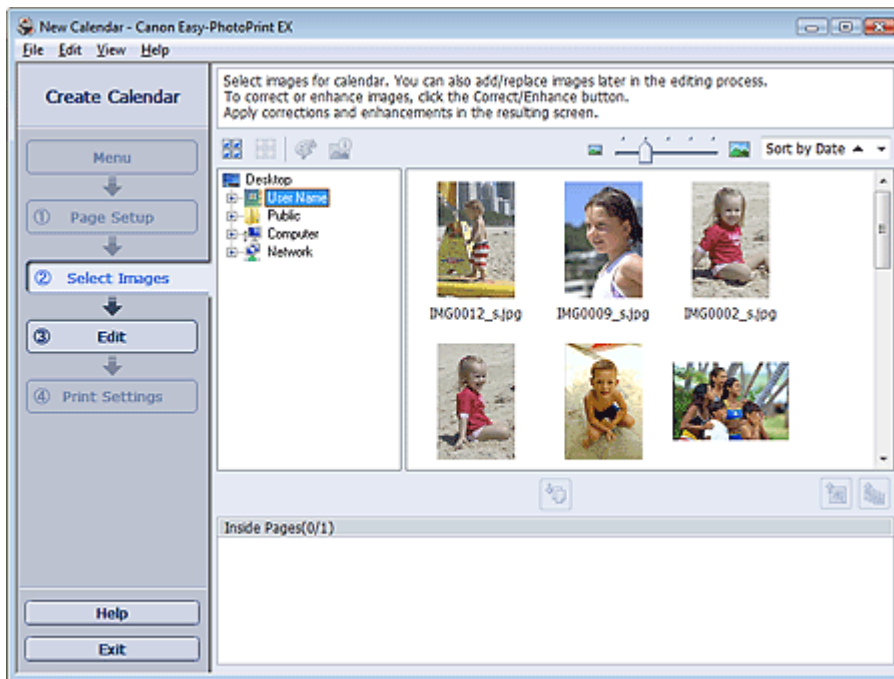

### 2. Seleccione la carpeta que contenga la imagen que desee imprimir del área del árbol de carpetas.

Las imágenes de la carpeta se mostrarán como miniaturas.

### 3. Seleccione las imágenes que desee imprimir y haga clic en (Importar a páginas interiores).

Las imágenes seleccionadas aparecerán en el área de imágenes seleccionadas.

También puede seleccionar las imágenes que desea imprimir arrastrándolas hacia el área de imágenes seleccionadas.

#### Nota

- Para eliminar una imagen del área de imágenes seleccionadas, elija la imagen que desee eliminar y haga clic en  (Eliminar la imagen importada).

Para eliminar todas las imágenes del área de imágenes seleccionadas, haga clic en  (Eliminar todas las imágenes importadas).

#### Nota

- Consulte la Ayuda para obtener más información sobre la pantalla Seleccionar imágenes (Select Images).



[Principio de página ↕](#)

## Guía avanzada

Guía avanzada > Impresión desde un ordenador > Impresión con el software de aplicación incluido > Impresión de calendarios > Edición

Easy-PhotoPrint EX



## Edición

### 1. Haga clic en Editar (Edit).

Aparecerá la pantalla Editar (Edit).

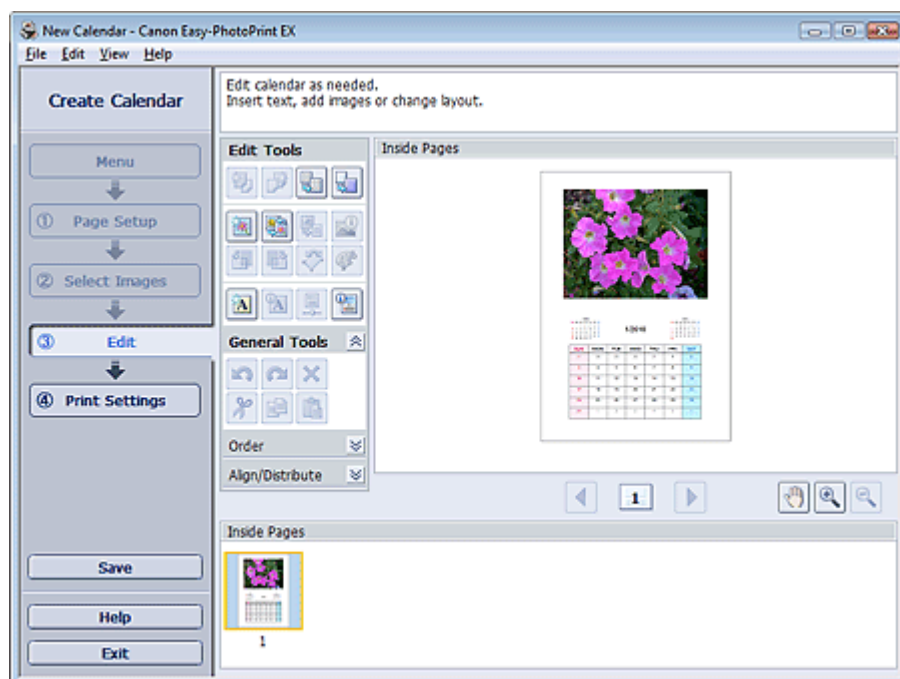

### 2. Edite el calendario en caso necesario.

- ➔ Cambio de formato
- ➔ Cambio de fondo
- ➔ Adición de fotografías
- ➔ Intercambio de posiciones de fotografías
- ➔ Sustitución de fotografías
- ➔ Cambio de posición, de ángulo y de tamaño de fotografías
- ➔ Recorte de fotografías
- ➔ Enmarcado de fotografías
- ➔ Impresión de fechas en fotografías
- ➔ Adición de texto a fotografías
- ➔ Configuración de la visualización del calendario
- ➔ Configuración de festividades

### ▶ Importante

- Si sale de Easy-PhotoPrint EX sin guardar el calendario editado, se omitirá la información de edición. Le recomendamos guardar el elemento si desea volver a editarlo.
  - ➔ Cómo guardar

### 📖 Nota

- Consulte la Ayuda para obtener más información sobre la pantalla Editar (Edit).
- 



[Principio de página ↕](#)

## Guía avanzada

Guía avanzada > Impresión desde un ordenador > Impresión con el software de aplicación incluido > Impresión de calendarios > Impresión

Easy-PhotoPrint EX



## Impresión

### 1. Haga clic en Configuración de impresión (Print Settings).

Aparecerá la pantalla Configuración de impresión (Print Settings).

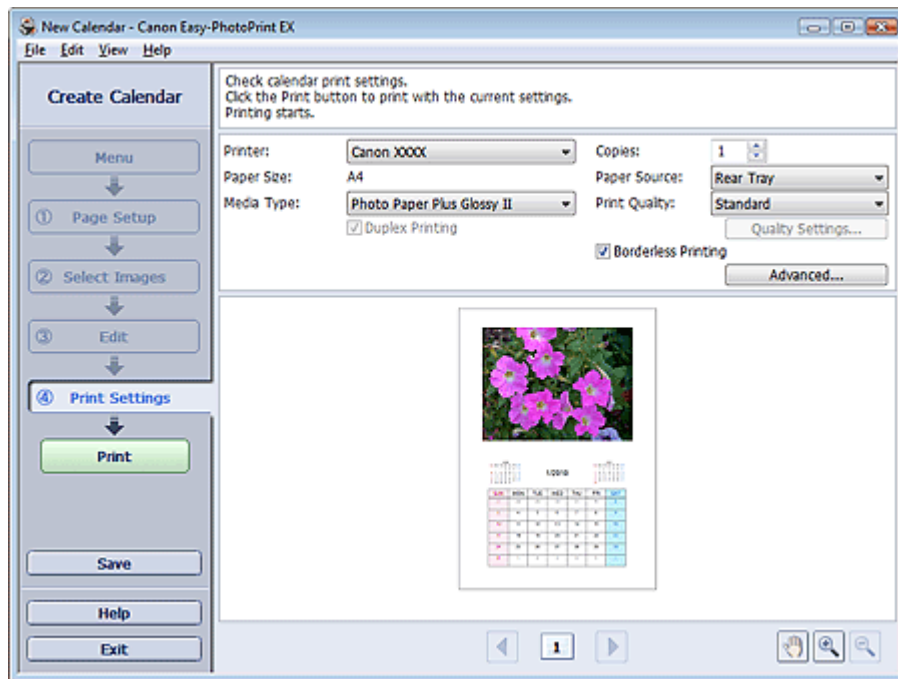

### 2. Configure los elementos siguientes en función de la impresora y del papel que se vayan a utilizar:

Impresora (Printer)

Tipo de soporte (Media Type)

Copias (Copies)

Fuente de papel (Paper Source)

Calidad impresión (Print Quality)

Impresión sin bordes (Borderless Printing)



### Nota

- Los tipos de soporte pueden variar en función de la impresora y del tamaño del papel.
- Impresión a doble cara (Duplex Printing) aparece si la impresora y el tipo de soporte seleccionados admiten impresiones a doble cara. Active esta casilla de verificación para imprimir en ambas caras del papel.
- Automático (Automatic) aparece si se marca la casilla de verificación Impresión a doble cara (Duplex Printing) tras seleccionar una impresora compatible con la impresión a doble cara automática y un tipo de soporte que admita la impresión a doble cara. Active esta casilla de verificación para imprimir automáticamente en ambas caras del papel.
- Las fuentes de papel pueden variar en función de la impresora y del tipo de soporte.
- Puede configurar un nivel de calidad de impresión personalizado en el cuadro de diálogo Configuración de la calidad de impresión (Print Quality Settings). Para acceder al cuadro de diálogo Configuración de la calidad de impresión (Print Quality Settings), seleccione Personalizado (Custom) en Calidad impresión (Print Quality) y haga clic en Configuración de

calidad... (Quality Settings...).

- Puede especificar el intervalo de impresión y la cantidad de extensión de la impresión sin bordes en el cuadro de diálogo Configuración de impresión (Print Settings). Para acceder al cuadro de diálogo Configuración de impresión (Print Settings), haga clic en Opciones avanzadas... (Advanced...).
- 

### 3. Haga clic en Imprimir (Print).

#### Nota

- Consulte la Ayuda para obtener más información sobre la pantalla Configuración de impresión (Print Settings).
- 



[Principio de página ↕](#)

## Guía avanzada

Guía avanzada > Impresión desde un ordenador > Impresión con el software de aplicación incluido > Impresión de adhesivos

Easy-PhotoPrint EX

## Impresión de adhesivos

Puede imprimir sus fotografías favoritas en hojas de adhesivos compatibles.



### Pasos

1. Inicio de Easy-PhotoPrint EX
2. Selección del papel y del formato
3. Selección de imágenes
4. Edición
5. Impresión

### Pruebe esto

- ➔ Corrección y mejora de imágenes
- ➔ Adición de fotografías
- ➔ Intercambio de posiciones de fotografías
- ➔ Sustitución de fotografías
- ➔ Cambio de posición, de ángulo y de tamaño de fotografías
- ➔ Recorte de fotografías
- ➔ Enmarcado de fotografías
- ➔ Adición de texto a fotografías
- ➔ Cómo guardar
- ➔ Apertura de archivos guardados

### Preguntas y respuestas

- ➔ ¿Cómo se mueven (o copian) los archivos guardados?



## Guía avanzada

Guía avanzada > Impresión desde un ordenador > Impresión con el software de aplicación incluido > Impresión de adhesivos > Inicio de Easy-PhotoPrint EX

Easy-PhotoPrint EX



## Inicio de Easy-PhotoPrint EX

1. Desde el menú Inicio (Start), seleccione Programas o Todos los programas ((All Programs) > Canon Utilities > Easy-PhotoPrint EX > Easy-PhotoPrint EX.

Se iniciará Easy-PhotoPrint EX y aparecerá el Menú (Menu).

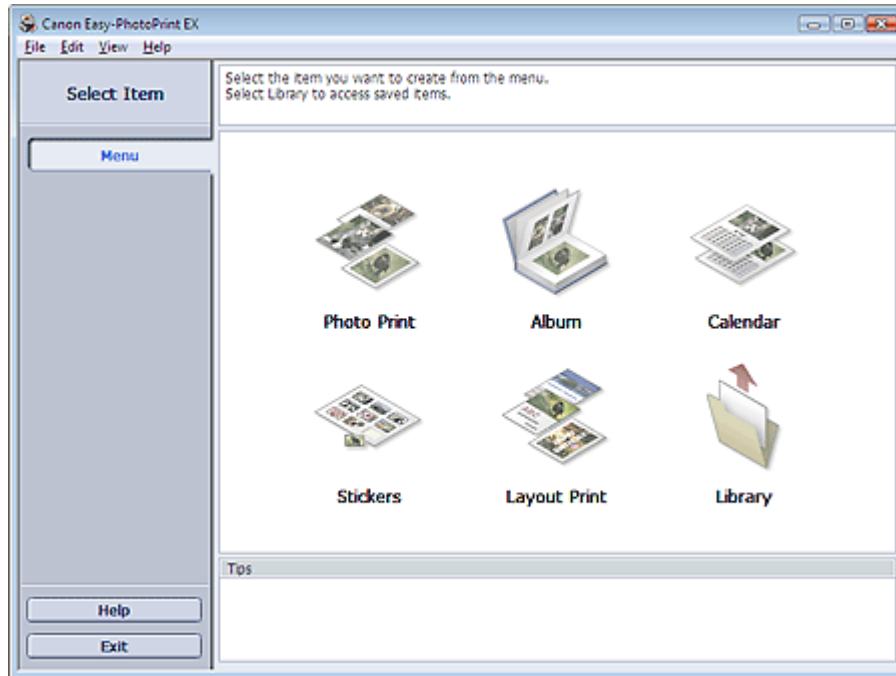

Principio de página ↕

## Guía avanzada

Guía avanzada > Impresión desde un ordenador > Impresión con el software de aplicación incluido > Impresión de adhesivos > Selección del papel y del formato

Easy-PhotoPrint EX



## Selección del papel y del formato

### 1. Haga clic en Adhesivos (Stickers) en el Menú (Menu).

Aparecerá la pantalla Configurar página (Page Setup).

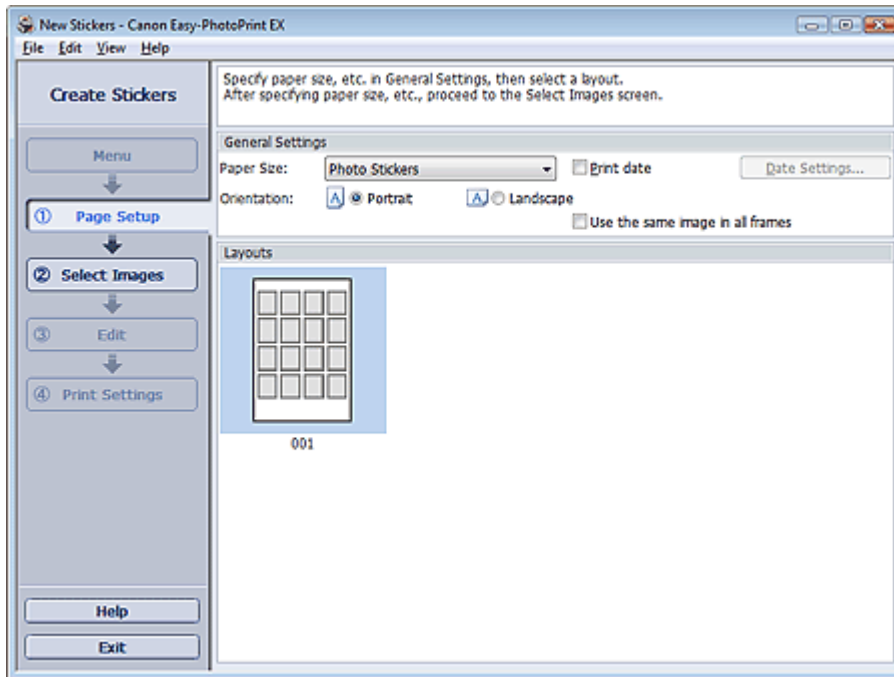

### 2. Defina los elementos siguientes en la sección Configuración general (General Settings):

Tamaño de papel (Paper Size)

Orientación (Orientation)

Imprimir fecha (Print date)

Utilizar la misma imagen en todos los marcos (Use the same image in all frames)

#### Nota

- No se pueden seleccionar tamaños de papel que no sean Adhesivos de foto (Photo Stickers).
- Marque la casilla de verificación Utilizar la misma imagen en todos los marcos (Use the same image in all frames) para que la misma imagen aparezca en todos los marcos de la página.
- Puede personalizar la fecha (posición, tamaño, color, etc.) en el cuadro de diálogo Configuración de fecha (Date Settings). Para acceder al cuadro de diálogo Configuración de fecha (Date Settings), marque la casilla de verificación Imprimir fecha (Print date) y haga clic en Configuración de fecha... (Date Settings...).

#### Nota

- Consulte la Ayuda para obtener más información sobre la pantalla Configurar página (Page Setup).



[Principio de página ↕](#)

## Guía avanzada

Guía avanzada > Impresión desde un ordenador > Impresión con el software de aplicación incluido > Impresión de adhesivos > Selección de imágenes

Easy-PhotoPrint EX



## Selección de imágenes

### 1. Haga clic en Seleccionar imágenes (Select Images).

Aparecerá la pantalla Seleccionar imágenes (Select Images).



### 2. Seleccione la carpeta que contenga la imagen que desee imprimir del área del árbol de carpetas.

Las imágenes de la carpeta se mostrarán como miniaturas.

### 3. Seleccione las imágenes que desee imprimir y haga clic en (Importar a páginas interiores).

Las imágenes seleccionadas aparecerán en el área de imágenes seleccionadas.

También puede seleccionar las imágenes que desea imprimir arrastrándolas hacia el área de imágenes seleccionadas.

#### Nota

- Para eliminar una imagen del área de imágenes seleccionadas, elija la imagen que desee eliminar y haga clic en  (Eliminar la imagen importada).

Para eliminar todas las imágenes del área de imágenes seleccionadas, haga clic en  (Eliminar todas las imágenes importadas).

#### Nota

- Consulte la Ayuda para obtener más información sobre la pantalla Seleccionar imágenes (Select Images).



[Principio de página ↕](#)

## Guía avanzada

Guía avanzada > Impresión desde un ordenador > Impresión con el software de aplicación incluido > Impresión de adhesivos > Edición

Easy-PhotoPrint EX



## Edición

### 1. Haga clic en Editar (Edit).

Aparecerá la pantalla Editar (Edit).

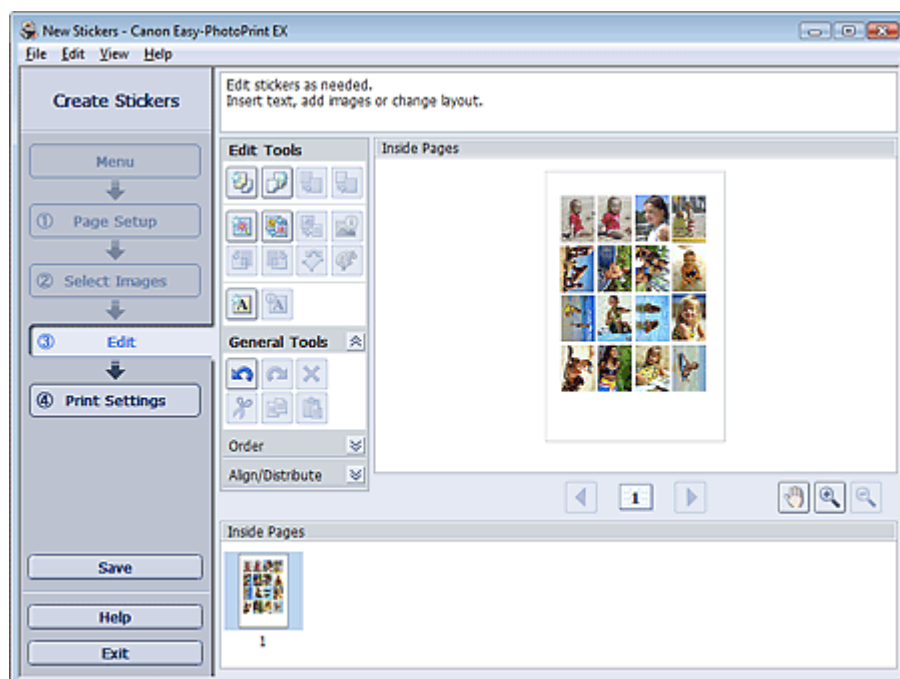

### 2. Edite los adhesivos en caso necesario.

- ➔ Adición de fotografías
- ➔ Intercambio de posiciones de fotografías
- ➔ Sustitución de fotografías
- ➔ Cambio de posición, de ángulo y de tamaño de fotografías
- ➔ Recorte de fotografías
- ➔ Impresión de fechas en fotografías
- ➔ Adición de texto a fotografías

### Importante

- Si sale de Easy-PhotoPrint EX sin guardar los adhesivos editados, se omitirá la información de edición. Le recomendamos guardar el elemento si desea volver a editarlo.
- ➔ Cómo guardar

### Nota

- Consulte la Ayuda para obtener más información sobre la pantalla Editar (Edit).



## Guía avanzada

Guía avanzada > Impresión desde un ordenador > Impresión con el software de aplicación incluido > Impresión de adhesivos > Impresión

Easy-PhotoPrint EX



## Impresión

### 1. Haga clic en Configuración de impresión (Print Settings).

Aparecerá la pantalla Configuración de impresión (Print Settings).



### 2. Configure los elementos siguientes en función de la impresora y del papel que se vayan a utilizar:

Impresora (Printer)

Tipo de soporte (Media Type)

Copias (Copies)

Fuente de papel (Paper Source)

Calidad impresión (Print Quality)

Impresión sin bordes (Borderless Printing)



### Nota

- Los tipos de soporte pueden variar en función de la impresora y del tamaño del papel.
- Las fuentes de papel pueden variar en función de la impresora y del tipo de soporte.
- Puede configurar un nivel de calidad de impresión personalizado en el cuadro de diálogo Configuración de la calidad de impresión (Print Quality Settings). Para acceder al cuadro de diálogo Configuración de la calidad de impresión (Print Quality Settings), seleccione Personalizado (Custom) en Calidad impresión (Print Quality) y haga clic en Configuración de calidad... (Quality Settings...).
- Puede ajustar la posición de impresión en el cuadro de diálogo Ajustar posición de impresión (Adjust Print Position). Para acceder al cuadro de diálogo Ajustar posición de impresión (Adjust Print Position), haga clic en Posición de impresión (Print Position...).
- Puede especificar el intervalo de impresión y la cantidad de extensión de la impresión sin bordes en el cuadro de diálogo Configuración de impresión (Print Settings). Para acceder al cuadro de diálogo Configuración de impresión (Print Settings), haga clic en Opciones

avanzadas... (Advanced...).

---

### 3. Haga clic en Imprimir (Print).

#### Nota

- Consulte la Ayuda para obtener más información sobre la pantalla Configuración de impresión (Print Settings).
- 



Principio de página ↕



## Guía avanzada

Guía avanzada > Impresión desde un ordenador > Impresión con el software de aplicación incluido > Impresión de formato

Easy-PhotoPrint EX

## Impresión de formato

Puede añadir texto a sus fotografías favoritas e imprimirlas en diversos formatos.



### Pasos

1. Inicio de Easy-PhotoPrint EX
2. Selección del papel y del formato
3. Selección de imágenes
4. Edición
5. Impresión

### Pruebe esto

- ➔ Corrección y mejora de imágenes
- ➔ Cambio de formato
- ➔ Adición de fotografías
- ➔ Intercambio de posiciones de fotografías
- ➔ Sustitución de fotografías
- ➔ Cambio de posición, de ángulo y de tamaño de fotografías
- ➔ Recorte de fotografías
- ➔ Impresión de fechas en fotografías
- ➔ Adición de texto a fotografías
- ➔ Cómo guardar
- ➔ Apertura de archivos guardados

### Preguntas y respuestas

- ➔ ¿Cómo se mueven (o copian) los archivos guardados?

## Guía avanzada

Guía avanzada > Impresión desde un ordenador > Impresión con el software de aplicación incluido > Impresión de formato > Inicio de Easy-PhotoPrint EX

Easy-PhotoPrint EX



## Inicio de Easy-PhotoPrint EX

1. Desde el menú Inicio (Start), seleccione Programas o Todos los programas ((All Programs) > Canon Utilities > Easy-PhotoPrint EX > Easy-PhotoPrint EX.

Se iniciará Easy-PhotoPrint EX y aparecerá el Menú (Menu).

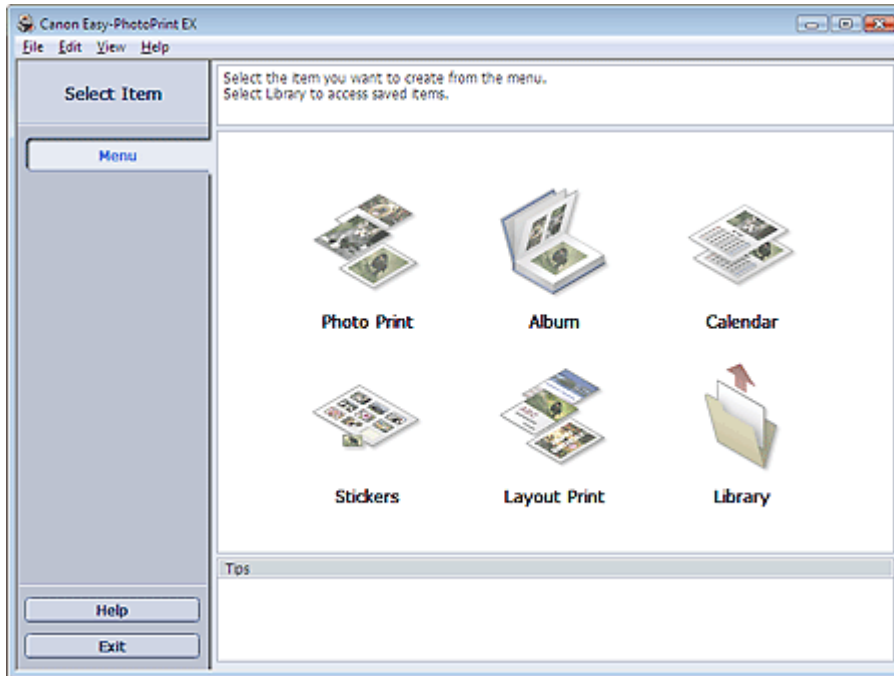

[Principio de página ↕](#)

## Guía avanzada

Guía avanzada > Impresión desde un ordenador > Impresión con el software de aplicación incluido > Impresión de formato > Selección del papel y del formato

Easy-PhotoPrint EX



## Selección del papel y del formato

- Haga clic en Formato impresión (Layout Print) desde Menú (Menu).  
Aparecerá la pantalla Configurar página (Page Setup).

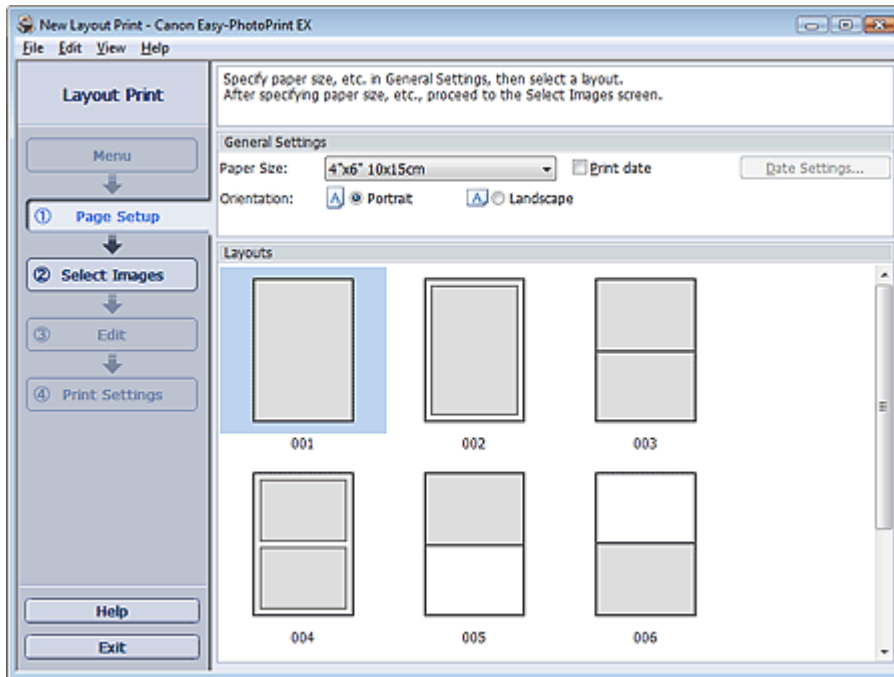

- Defina los elementos siguientes en la sección Configuración general (General Settings):

Tamaño de papel (Paper Size)

Orientación (Orientation)

Imprimir fecha (Print date)

### Nota

- Consulte la Ayuda para obtener información sobre el tamaño de papel que se puede seleccionar.
- Puede personalizar la fecha (posición, tamaño, color, etc.) en el cuadro de diálogo Configuración de fecha (Date Settings). Para acceder al cuadro de diálogo Configuración de fecha (Date Settings), marque la casilla de verificación Imprimir fecha (Print date) y haga clic en Configuración de fecha... (Date Settings...).

- Seleccione un formato en Formatos (Layouts).

### Nota

- Los formatos pueden variar en función de la Orientación (Orientation).

### Nota

- Consulte la Ayuda para obtener más información sobre la pantalla Configurar página (Page Setup).



[Principio de página ↕](#)

## Guía avanzada

Guía avanzada > Impresión desde un ordenador > Impresión con el software de aplicación incluido > Impresión de formato > Selección de imágenes

Easy-PhotoPrint EX



## Selección de imágenes

### 1. Haga clic en Seleccionar imágenes (Select Images).

Aparecerá la pantalla Seleccionar imágenes (Select Images).

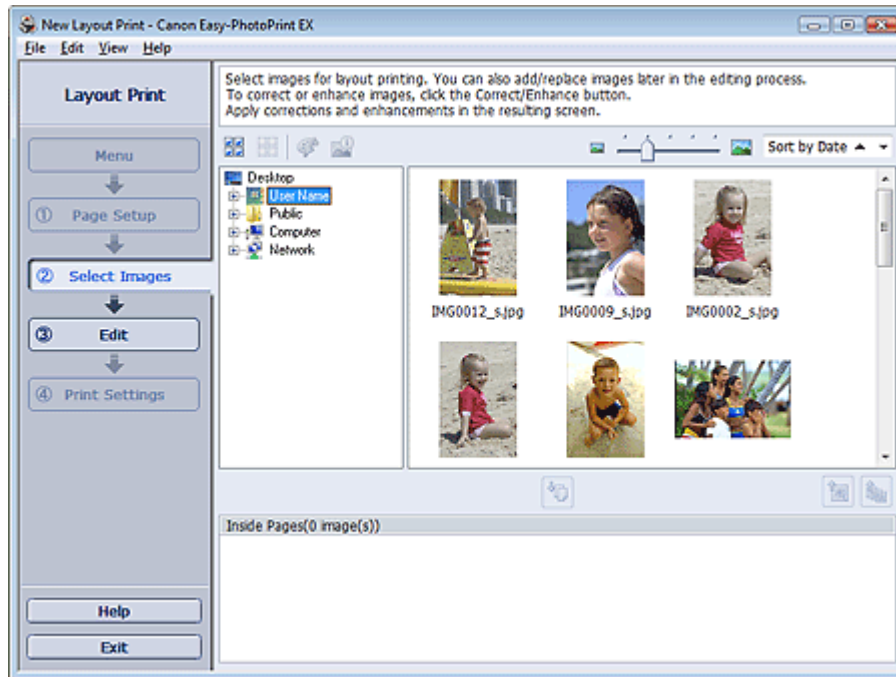

### 2. Seleccione la carpeta que contenga la imagen que desee imprimir del área del árbol de carpetas.

Las imágenes de la carpeta se mostrarán como miniaturas.

### 3. Seleccione las imágenes que desee imprimir y haga clic en (Importar a páginas interiores).

Las imágenes seleccionadas aparecerán en el área de imágenes seleccionadas.

También puede seleccionar las imágenes que desea imprimir arrastrándolas hacia el área de imágenes seleccionadas.

#### Nota

- Para eliminar una imagen del área de imágenes seleccionadas, elija la imagen que desee eliminar y haga clic en  (Eliminar la imagen importada).

Para eliminar todas las imágenes del área de imágenes seleccionadas, haga clic en  (Eliminar todas las imágenes importadas).

#### Nota

- Consulte la Ayuda para obtener más información sobre la pantalla Seleccionar imágenes (Select Images).



[Principio de página ↕](#)

## Guía avanzada

Guía avanzada > Impresión desde un ordenador > Impresión con el software de aplicación incluido > Impresión de formato > Edición

Easy-PhotoPrint EX



## Edición

### 1. Haga clic en Editar (Edit).

Aparecerá la pantalla Editar (Edit).

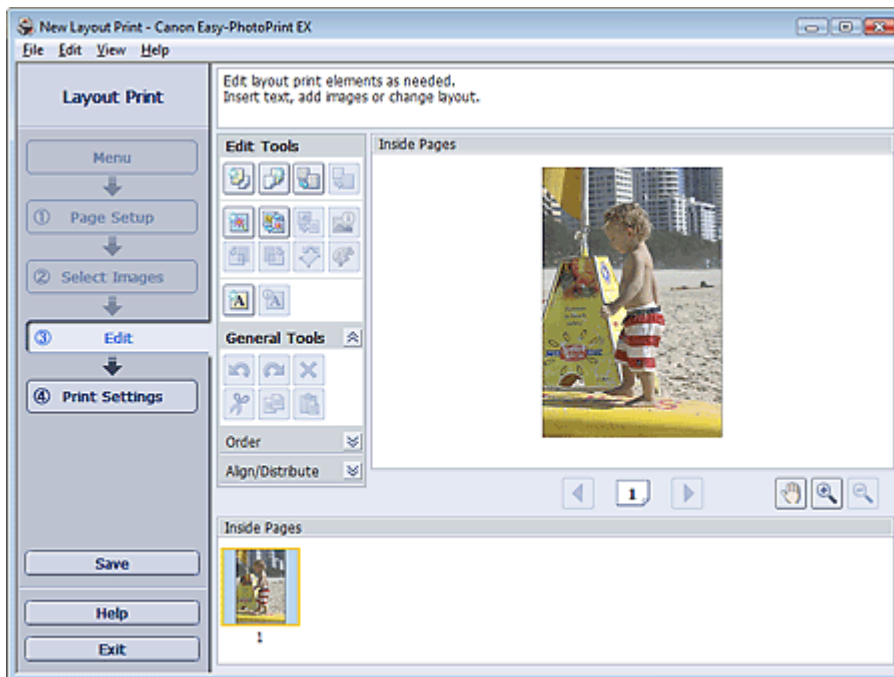

### 2. Edite el formato en caso necesario.

- ➔ Cambio de formato
- ➔ Adición de fotografías
- ➔ Intercambio de posiciones de fotografías
- ➔ Sustitución de fotografías
- ➔ Cambio de posición, de ángulo y de tamaño de fotografías
- ➔ Recorte de fotografías
- ➔ Impresión de fechas en fotografías
- ➔ Adición de texto a fotografías

### ▶ Importante

- Si sale de Easy-PhotoPrint EX sin guardar el formato editado, se omitirá la información de edición. Le recomendamos guardar el elemento si desea volver a editarlo.
  - ➔ Cómo guardar

### 📖 Nota

- Consulte la Ayuda para obtener más información sobre la pantalla Editar (Edit).



## Guía avanzada

Guía avanzada > Impresión desde un ordenador > Impresión con el software de aplicación incluido > Impresión de formato > Impresión

Easy-PhotoPrint EX



## Impresión

### 1. Haga clic en Configuración de impresión (Print Settings).

Aparecerá la pantalla Configuración de impresión (Print Settings).

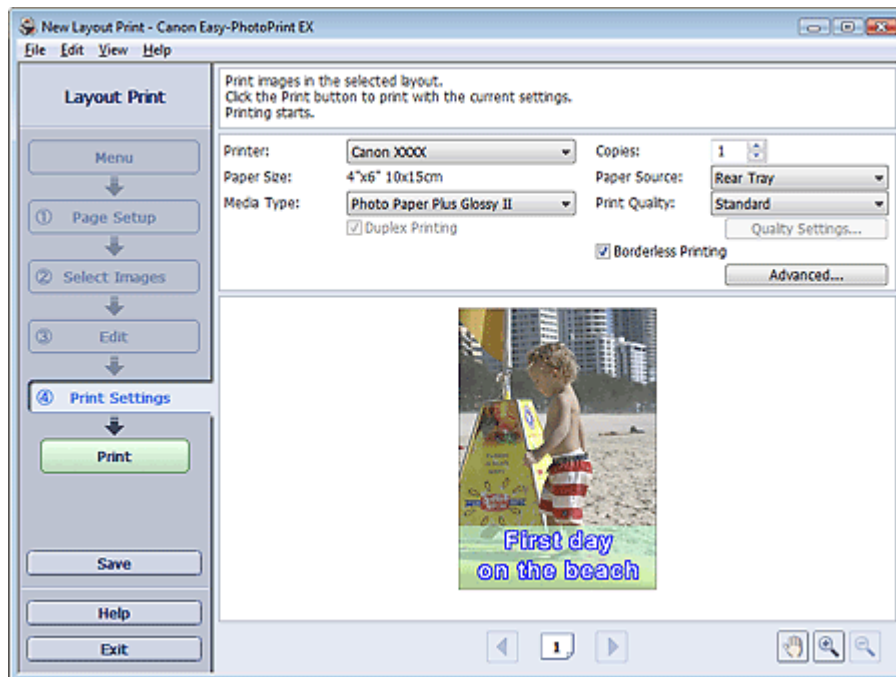

### 2. Configure los elementos siguientes en función de la impresora y del papel que se vayan a utilizar:

Impresora (Printer)

Tipo de soporte (Media Type)

Copias (Copies)

Fuente de papel (Paper Source)

Calidad impresión (Print Quality)

Impresión sin bordes (Borderless Printing)



### Nota

- Los tipos de soporte pueden variar en función de la impresora y del tamaño del papel.
- Impresión a doble cara (Duplex Printing) aparece si la impresora y el tipo de soporte seleccionados admiten impresiones a doble cara. Active esta casilla de verificación para imprimir en ambas caras del papel.
- Automático (Automatic) aparece si se marca la casilla de verificación Impresión a doble cara (Duplex Printing) tras seleccionar una impresora compatible con la impresión a doble cara automática y un tipo de soporte que admita la impresión a doble cara. Active esta casilla de verificación para imprimir automáticamente en ambas caras del papel.
- Las fuentes de papel pueden variar en función de la impresora y del tipo de soporte.
- Puede configurar un nivel de calidad de impresión personalizado en el cuadro de diálogo Configuración de la calidad de impresión (Print Quality Settings). Para acceder al cuadro de diálogo Configuración de la calidad de impresión (Print Quality Settings), seleccione Personalizado (Custom) en Calidad impresión (Print Quality) y haga clic en Configuración de



calidad... (Quality Settings...).

- Active la casilla de verificación Impresión sin bordes (Borderless Printing) para imprimir las fotos sin bordes.
  - Puede especificar el intervalo de impresión y la cantidad de extensión de la impresión sin bordes en el cuadro de diálogo Configuración de impresión (Print Settings). Para acceder al cuadro de diálogo Configuración de impresión (Print Settings), haga clic en Opciones avanzadas... (Advanced...).
- 

### 3. Haga clic en Imprimir (Print).

#### Nota

---

- Consulte la Ayuda para obtener más información sobre la pantalla Configuración de impresión (Print Settings).
- 



Principio de página ↕

## Guía avanzada

Guía avanzada > Impresión desde un ordenador > Impresión con el software de aplicación incluido > Corrección y mejora de imágenes

Easy-PhotoPrint EX

## Corrección y mejora de imágenes

Es posible corregir y mejorar las imágenes.

Haga clic en  (Corregir/Mejorar imágenes) de la pantalla Seleccionar imágenes (Select Images) o Editar (Edit), o bien de la pantalla Diseño/Imprimir (Layout/Print) de Impresión fotográfica (Photo Print). En la ventana Corregir/Mejorar imágenes (Correct/Enhance Images) se puede realizar las siguientes correcciones y mejoras.

### Importante

- En Impresión fotográfica (Photo Print), no podrá corregir/mejorar las imágenes si selecciona Activar perfil ICC (Enable ICC Profile) en la ficha Avanzadas (Advanced) del cuadro de diálogo Preferencias (Preferences).

### Nota

- Consulte "[Ventana Corregir/Mejorar imágenes \(Correct/Enhance Images\)](#)" para obtener más información sobre la ventana Corregir/Mejorar imágenes (Correct/Enhance Images).

### Autocorrección de foto

Esta función analizará automáticamente la escena capturada y aplicará las correcciones adecuadas.

➡ [Uso de la función Autocorrección de foto](#)

### Función Corrección de ojos rojos

Puede corregir la aparición de ojos rojos causada por el flash de la cámara.

➡ [Uso de la función Corrección de ojos rojos](#)

### Función Aclarador de caras

Puede aclarar caras oscurecidas provocadas por fondos con mucha luz.

➡ [Uso de la función Aclarador de caras](#)

### Función Enfocar cara

Puede enfocar la cara desenfocada de una fotografía.

➡ [Uso de la función Enfocar cara](#)

### Función Suavizado digital de rostros

Puede embellecer la piel al eliminar imperfecciones y arrugas.

➡ [Uso de la función Suavizado digital de rostros](#)

### Función Eliminador de imperfecciones

Puede eliminar lunares.

➡ [Uso de la función Eliminador de imperfecciones](#)

### Ajuste de imagen

Puede ajustar el brillo y el contraste o hacer más nítida toda la imagen.

También puede difuminar el contorno de los sujetos o eliminar el color de base.

➡ [Ajuste de imágenes](#)

[Principio de página ↕](#)

## Guía avanzada

Guía avanzada > Impresión desde un ordenador > Impresión con el software de aplicación incluido > Corrección y mejora de imágenes > Uso de la función Autocorrección de foto

Easy-PhotoPrint EX

## Uso de la función Autocorrección de foto

Aplique correcciones óptimas de forma automática a las fotos utilizadas para un álbum, calendario, etc.

### ► Importante

- La función Autocorrección de foto (Auto Photo Fix) no está disponible para Impresión fotográfica (Photo Print). Impresión fotográfica (Photo Print) permite aplicar automáticamente correcciones adecuadas a todas las fotografías al imprimir mediante la selección de Autocorrección de foto (Auto Photo Fix) de Corrección del color para la impresión (Color correction for printing) de la ficha Avanzadas (Advanced) del cuadro de diálogo Preferencias (Preferences). Para acceder al cuadro de diálogo Preferencias (Preferences), haga clic en  (Configuración) en la pantalla Diseño/Imprimir (Layout/Print) o seleccione Preferencias... (Preferences...) en el menú Archivo (File).
- Una vez se corrija la imagen con Autocorrección de foto y se guarde, no se podrá volver a corregir con esta función. Asimismo, es posible que la función Autocorrección de foto no esté disponible para las imágenes editadas con una aplicación, cámara digital, etc., fabricada por otras empresas.

1. Seleccione las fotos en la pantalla Seleccionar imágenes (Select Images) y, a continuación, haga clic en  (Corregir/Mejorar imágenes). Aparecerá la ventana Corregir/Mejorar imágenes (Correct/Enhance Images).

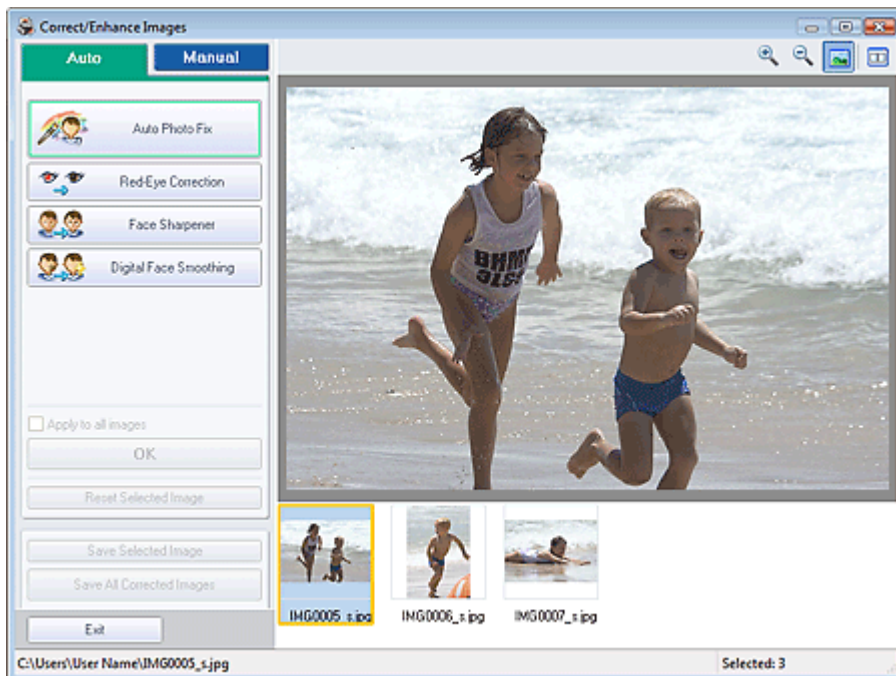

### Nota

- También puede acceder a la ventana Corregir/Mejorar imágenes (Correct/Enhance Images) haciendo clic en  (Corregir/Mejorar imágenes) de la pantalla Diseño/Imprimir (Layout/Print) o Editar (Edit). En tal caso, sólo se podrá corregir/mejorar la imagen mostrada en la vista preliminar.
- Consulte "[Ventana Corregir/Mejorar imágenes \(Correct/Enhance Images\)](#)" para obtener más información sobre la ventana Corregir/Mejorar imágenes (Correct/Enhance Images).

2. Seleccione la imagen que desee corregir de la lista que aparece en la parte inferior de la ventana Corregir/Mejorar imágenes (Correct/Enhance Images).

Aparecerá la vista preliminar de la imagen.

#### Nota

- Si sólo se selecciona una imagen, la miniatura no aparecerá bajo la vista preliminar.

3. Asegúrese de que Auto esté seleccionado.

4. Haga clic en Autocorrección de foto (Auto Photo Fix) y, a continuación, en Aceptar (OK).

Toda la foto se corregirá automáticamente y aparecerá la marca  (Corrección/Mejora) en la parte superior izquierda de la imagen.

#### Nota

- Haga clic en  (Comparar) para que se muestren las imágenes antes y después de la corrección, una al lado de otra, con el fin de comparar el resultado.
- Haga clic en Restablecer imagen seleccionada (Reset Selected Image) para deshacer la operación de corrección.
- Si desea que se aplique la corrección a todas las imágenes seleccionadas a la vez, active la casilla de verificación Aplicar a todas las imágenes (Apply to all images).
- Marque la casilla de verificación Priorice información Exif (Prioritize Exif Info) para aplicar correcciones basadas principalmente en los ajustes realizados en el momento del disparo. Quite la marca de esta casilla de verificación para aplicar las correcciones basándose en los resultados del análisis de la imagen. Normalmente, esta configuración es la más recomendable.

5. Haga clic en Guardar imagen seleccionada (Save Selected Image) o en Guardar todas las imágenes corregidas (Save All Corrected Images).

Es posible guardar las imágenes corregidas como archivos nuevos.

#### Nota

- Para guardar sólo una imagen que le guste, haga clic en Guardar imagen seleccionada (Save Selected Image). Para guardar todas las imágenes, haga clic en Guardar todas las imágenes corregidas (Save All Corrected Images).
- Para las imágenes corregidas sólo está disponible el formato de archivo JPEG/Exif.

6. Haga clic en Salir (Exit).

#### Importante

- Si sale antes de guardar las imágenes corregidas, las correcciones se perderán.

## Guía avanzada

Guía avanzada > Impresión desde un ordenador > Impresión con el software de aplicación incluido > Corrección y mejora de imágenes > Uso de la función Corrección de ojos rojos

Easy-PhotoPrint EX

## Uso de la función Corrección de ojos rojos

Puede corregir la aparición de ojos rojos causada por el flash de la cámara.

Puede ejecutar la función Corrección de ojos rojos tanto de forma manual como automáticamente.

### Nota

- La opción Impresión fotográfica (Photo Print) permite corregir de forma automática los ojos rojos al imprimir. Para corregirlos automáticamente, seleccione Activar autocorrección de foto (Enable Auto Photo Fix) en Corrección del color para la impresión (Color correction for printing) de la ficha Avanzadas (Advanced) del cuadro de diálogo Preferencias (Preferences) y marque la casilla de verificación Activar corrección de ojos rojos (Enable Red-Eye Correction).

1. Seleccione las fotos en la pantalla Seleccionar imágenes (Select Images) y, a continuación, haga clic en  (Corregir/Mejorar imágenes).

Aparecerá la ventana Corregir/Mejorar imágenes (Correct/Enhance Images).

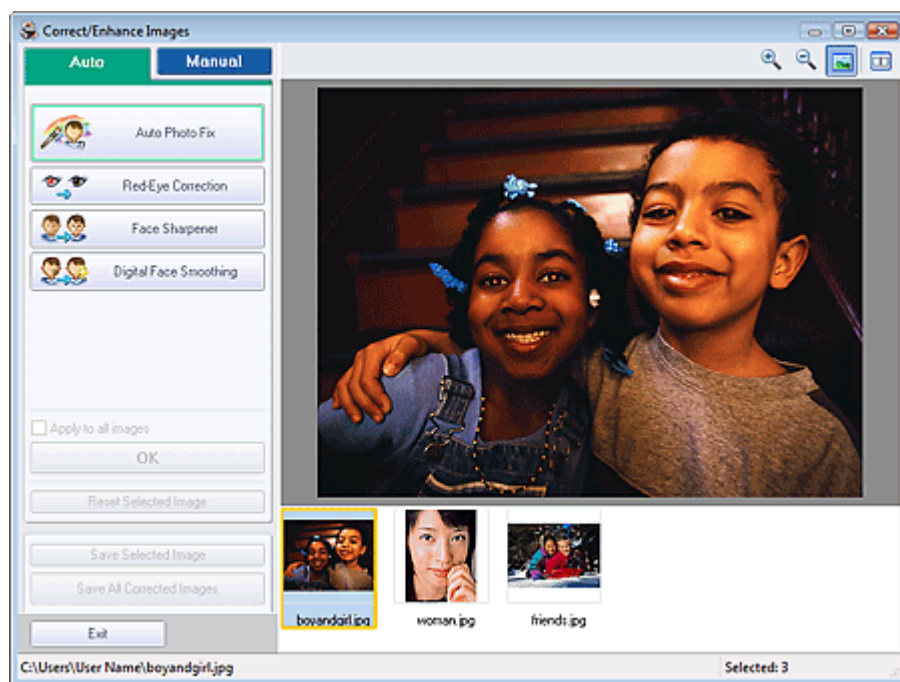

### Nota

- También puede acceder a la ventana Corregir/Mejorar imágenes (Correct/Enhance Images) haciendo clic en  (Corregir/Mejorar imágenes) de la pantalla Diseño/Imprimir (Layout/Print) o Editar (Edit). En tal caso, sólo se podrá corregir/mejorar la imagen mostrada en la vista preliminar.
- Consulte "[Ventana Corregir/Mejorar imágenes \(Correct/Enhance Images\)](#)" para obtener más información sobre la ventana Corregir/Mejorar imágenes (Correct/Enhance Images).

2. Seleccione la imagen que desee corregir de la lista que aparece en la parte inferior de la ventana Corregir/Mejorar imágenes (Correct/Enhance Images).

Aparecerá la vista preliminar de la imagen.

 **Nota**

- Si sólo se selecciona una imagen, la miniatura no aparecerá bajo la vista preliminar.

**Corrección automática**

3. Asegúrese de que Auto esté seleccionado.
4. Haga clic en Corrección de ojos rojos (Red-Eye Correction).
5. Haga clic en Aceptar (OK).

Los ojos rojos se corrigen y aparece la marca  (Corrección/Mejora) en la parte superior izquierda de la imagen.

 **Importante**

- Dependiendo de la imagen, es posible que la corrección también afecte a otras áreas además de los ojos.

 **Nota**

- Haga clic en  (Comparar) para que se muestren las imágenes antes y después de la corrección, una al lado de otra, con el fin de comparar el resultado.
- Haga clic en Restablecer imagen seleccionada (Reset Selected Image) para deshacer la operación de corrección.
- Si desea que se aplique la corrección a todas las imágenes seleccionadas a la vez, active la casilla de verificación Aplicar a todas las imágenes (Apply to all images).

**Corrección manual**

3. Haga clic en Manual y, a continuación, en Corregir/Mejorar (Correct/Enhance).
4. Haga clic en Corrección de ojos rojos (Red-Eye Correction).



 **Nota**

- Los niveles de efecto se pueden cambiar con el control deslizante situado debajo de la opción Corrección de ojos rojos (Red-Eye Correction).
- Desplace el cursor sobre la imagen. La forma del cursor cambia a  (Pincel).

5. Arrastre para seleccionar el área roja que desee corregir y, a continuación, haga clic en el botón Aceptar (OK) situado sobre la imagen.

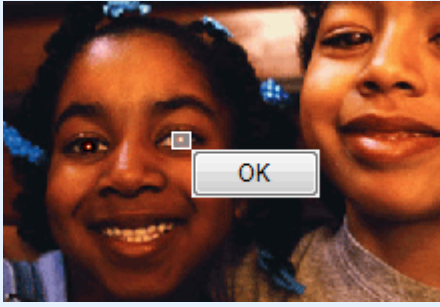

Los ojos rojos se corrigen y aparece la marca  (Corrección/Mejora) en la parte superior izquierda de la imagen.

#### Nota

- Haga clic en Deshacer (Undo) para deshacer la operación de corrección anterior.

6. Haga clic en Guardar imagen seleccionada (Save Selected Image) o en Guardar todas las imágenes corregidas (Save All Corrected Images).

Es posible guardar las imágenes corregidas como archivos nuevos.

#### Nota

- Para guardar sólo una imagen que le guste, haga clic en Guardar imagen seleccionada (Save Selected Image). Para guardar todas las imágenes, haga clic en Guardar todas las imágenes corregidas (Save All Corrected Images).
- Para las imágenes corregidas sólo está disponible el formato de archivo JPEG/Exif.

7. Haga clic en Salir (Exit).

#### Importante

- Si sale antes de guardar las imágenes corregidas, las correcciones se perderán.

[Principio de página ↕](#)



## Guía avanzada

Guía avanzada > Impresión desde un ordenador > Impresión con el software de aplicación incluido > Corrección y mejora de imágenes > Uso de la función Aclarador de caras

Easy-PhotoPrint EX

## Uso de la función Aclarador de caras

Puede aclarar caras oscurecidas provocadas por fondos con mucha luz.

### Nota

- Seleccionando Autocorrección de foto se pueden aclarar automáticamente las fotos oscuras producidas por fondos luminosos. Si la corrección aplicada no ha sido suficiente, se recomienda utilizar la función Aclarador de caras.

➔ [Uso de la función Autocorrección de foto](#)

1. Seleccione las fotos en la pantalla Seleccionar imágenes (Select Images) y, a continuación, haga clic en  (Corregir/Mejorar imágenes).

Aparecerá la ventana Corregir/Mejorar imágenes (Correct/Enhance Images).



### Nota

- También puede acceder a la ventana Corregir/Mejorar imágenes (Correct/Enhance Images) haciendo clic en  (Corregir/Mejorar imágenes) de la pantalla Diseño/Imprimir (Layout/Print) o Editar (Edit). En tal caso, sólo se podrá corregir/mejorar la imagen mostrada en la vista preliminar.
- Consulte "[Ventana Corregir/Mejorar imágenes \(Correct/Enhance Images\)](#)" para obtener más información sobre la ventana Corregir/Mejorar imágenes (Correct/Enhance Images).

2. Seleccione la imagen que desee corregir de la lista que aparece en la parte inferior de la ventana Corregir/Mejorar imágenes (Correct/Enhance Images).

Aparecerá la vista preliminar de la imagen.

### Nota

- Si sólo se selecciona una imagen, la miniatura no aparecerá bajo la vista preliminar.

- Haga clic en Manual y, a continuación, en Corregir/Mejorar (Correct/Enhance).
- Haga clic en Aclarador de caras (Face Brightener).

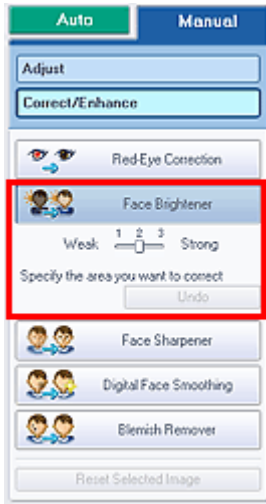

### Nota

- Los niveles de efecto se pueden cambiar con el control deslizante situado debajo de la opción Aclarador de caras (Face Brightener).
- Desplace el cursor sobre la imagen. La forma del cursor cambia a **+** (Cruz).

- Arrastre para seleccionar el área que desee corregir y haga clic en el botón Aceptar (OK) situado sobre la imagen.

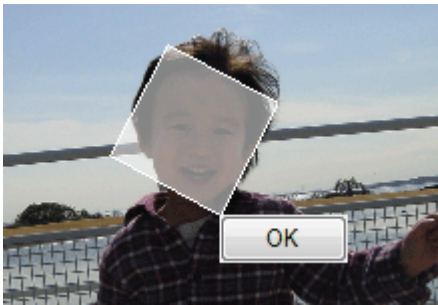

Se corregirá toda la imagen para aclarar el área seleccionada que contenga la cara y aparecerá la marca  (Corrección/Mejora) en la parte superior izquierda de la imagen.

### Nota

- También puede arrastrar para girar el área seleccionada.
- Haga clic en Deshacer (Undo) para deshacer la operación de corrección anterior.

- Haga clic en Guardar imagen seleccionada (Save Selected Image) o en Guardar todas las imágenes corregidas (Save All Corrected Images).

Es posible guardar las imágenes corregidas como archivos nuevos.

### Nota

- Para guardar sólo una imagen que le guste, haga clic en Guardar imagen seleccionada (Save Selected Image). Para guardar todas las imágenes, haga clic en Guardar todas las imágenes corregidas (Save All Corrected Images).
- Para las imágenes corregidas sólo está disponible el formato de archivo JPEG/Exif.

7. Haga clic en Salir (Exit).

 **Importante**

- Si sale antes de guardar las imágenes corregidas, las correcciones se perderán.

[Principio de página ↕](#)

## Guía avanzada

Guía avanzada > Impresión desde un ordenador > Impresión con el software de aplicación incluido > Corrección y mejora de imágenes > Uso de la función Enfocar cara

Easy-PhotoPrint EX

## Uso de la función Enfocar cara

Puede enfocar la cara desenfocada de una fotografía.

Puede ejecutar la función Enfocar cara tanto de forma manual como automáticamente.

1. Seleccione las fotos en la pantalla Seleccionar imágenes (Select Images) y, a continuación, haga clic en  (Corregir/Mejorar imágenes). Aparecerá la ventana Corregir/Mejorar imágenes (Correct/Enhance Images).

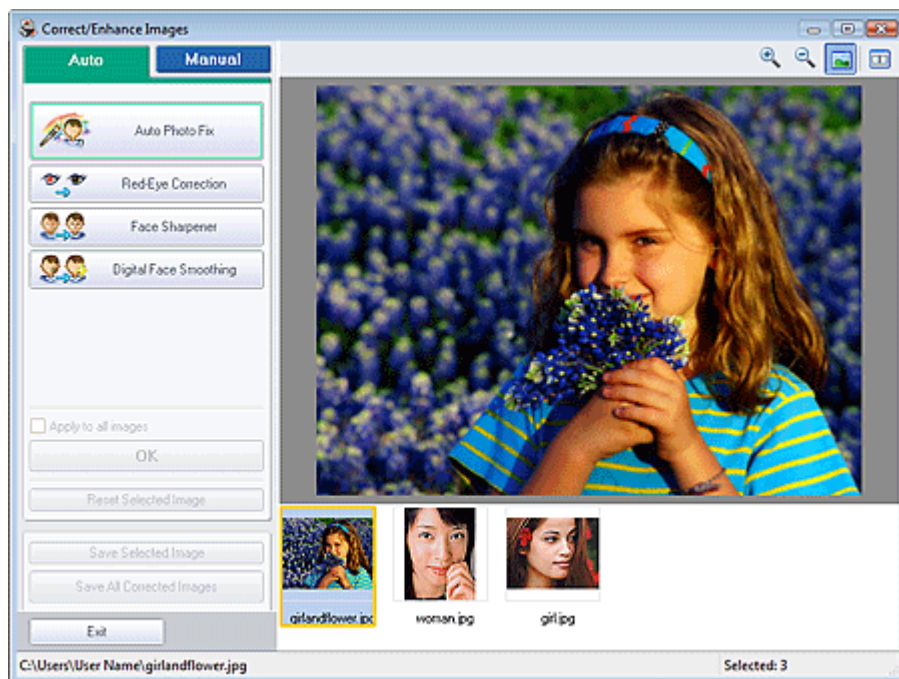

### Nota

- También puede acceder a la ventana Corregir/Mejorar imágenes (Correct/Enhance Images) haciendo clic en  (Corregir/Mejorar imágenes) de la pantalla Diseño/Imprimir (Layout/Print) o Editar (Edit). En tal caso, sólo se podrá corregir/mejorar la imagen mostrada en la vista preliminar.
- Consulte "[Ventana Corregir/Mejorar imágenes \(Correct/Enhance Images\)](#)" para obtener más información sobre la ventana Corregir/Mejorar imágenes (Correct/Enhance Images).

2. Seleccione la imagen que desee corregir de la lista que aparece en la parte inferior de la ventana Corregir/Mejorar imágenes (Correct/Enhance Images).

Aparecerá la vista preliminar de la imagen.

### Nota

- Si sólo se selecciona una imagen, la miniatura no aparecerá bajo la vista preliminar.

## Corrección automática

3. Asegúrese de que Auto esté seleccionado.

4. Haga clic en Enfocar cara (Face Sharpener).

**Nota**

- Los niveles de efecto se pueden cambiar con el control deslizante situado debajo de la opción Enfocar cara (Face Sharpener).

5. Haga clic en Aceptar (OK).

Se realizará el enfoque de la cara y aparecerá la marca  (Corrección/Mejora) en la parte superior izquierda de la imagen.

**Nota**

- Haga clic en  (Comparar) para que se muestren las imágenes antes y después de la corrección, una al lado de otra, con el fin de comparar el resultado.
- Haga clic en Restablecer imagen seleccionada (Reset Selected Image) para deshacer la operación de corrección.
- Si desea que se aplique la corrección a todas las imágenes seleccionadas a la vez, active la casilla de verificación Aplicar a todas las imágenes (Apply to all images).

**Corrección manual**

3. Haga clic en Manual y, a continuación, en Corregir/Mejorar (Correct/Enhance).

4. Haga clic en Enfocar cara (Face Sharpener).

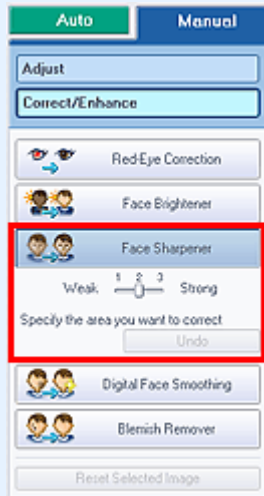

**Nota**

- Los niveles de efecto se pueden cambiar con el control deslizante situado debajo de la opción Enfocar cara (Face Sharpener).
- Desplace el cursor sobre la imagen. La forma del cursor cambia a  (Cruz).

5. Arrastre para seleccionar el área que desee corregir y haga clic en el botón Aceptar (OK) situado sobre la imagen.

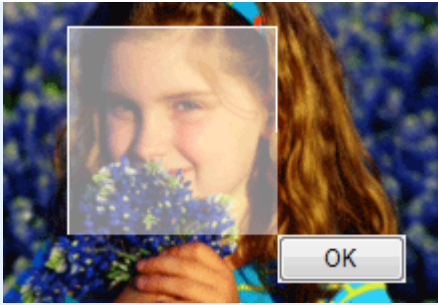

Se enfocará el área facial interior y circundante de la zona seleccionada y aparecerá la marca  (Corrección/Mejora) en la parte superior izquierda de la imagen.

#### Nota

- También puede arrastrar para girar el área seleccionada.
- Haga clic en Deshacer (Undo) para deshacer la operación de corrección anterior.

6. Haga clic en Guardar imagen seleccionada (Save Selected Image) o en Guardar todas las imágenes corregidas (Save All Corrected Images).

Es posible guardar las imágenes corregidas como archivos nuevos.

#### Nota

- Para guardar sólo una imagen que le guste, haga clic en Guardar imagen seleccionada (Save Selected Image). Para guardar todas las imágenes, haga clic en Guardar todas las imágenes corregidas (Save All Corrected Images).
- Para las imágenes corregidas sólo está disponible el formato de archivo JPEG/Exif.

7. Haga clic en Salir (Exit).

#### Importante

- Si sale antes de guardar las imágenes corregidas, las correcciones se perderán.

[Principio de página ↕](#)

## Guía avanzada

Guía avanzada > Impresión desde un ordenador > Impresión con el software de aplicación incluido > Corrección y mejora de imágenes > Uso de la función Suavizado digital de rostros

Easy-PhotoPrint EX

## Uso de la función Suavizado digital de rostros

Puede embellecer la piel al eliminar imperfecciones y arrugas.

Puede ejecutar la función Suavizado digital de rostros tanto de forma manual como automáticamente.

1. Seleccione las fotos en la pantalla Seleccionar imágenes (Select Images) y, a continuación, haga clic en  (Corregir/Mejorar imágenes).

Aparecerá la ventana Corregir/Mejorar imágenes (Correct/Enhance Images).



### Nota

- También puede acceder a la ventana Corregir/Mejorar imágenes (Correct/Enhance Images) haciendo clic en  (Corregir/Mejorar imágenes) de la pantalla Diseño/Imprimir (Layout/Print) o Editar (Edit). En tal caso, sólo se podrá corregir/mejorar la imagen mostrada en la vista preliminar.
- Consulte "[Ventana Corregir/Mejorar imágenes \(Correct/Enhance Images\)](#)" para obtener más información sobre la ventana Corregir/Mejorar imágenes (Correct/Enhance Images).

2. Seleccione la imagen que desee mejorar de la lista situada en la parte inferior de la ventana Corregir/Mejorar imágenes (Correct/Enhance Images).

Aparecerá la vista preliminar de la imagen.

### Nota

- Si sólo se selecciona una imagen, la miniatura no aparecerá bajo la vista preliminar.

## Mejora automática



3. Asegúrese de que Auto esté seleccionado.

4. Haga clic en Suavizado digital de rostros (Digital Face Smoothing).

**Nota**

- Los niveles de efecto se pueden cambiar con el control deslizante situado debajo de la opción Suavizado digital de rostros (Digital Face Smoothing).

5. Haga clic en Aceptar (OK).

Se embellecerá la piel y aparecerá la marca  (Corrección/Mejora) en la parte superior izquierda de la imagen.

**Nota**

- Haga clic en  (Comparar) para que se muestren las imágenes antes y después de la mejora, una al lado de la otra, para poder comparar el resultado.
- Haga clic en Restablecer imagen seleccionada (Reset Selected Image) para deshacer la operación de mejora.
- Si desea que se aplique la mejora a todas las imágenes seleccionadas a la vez, active la casilla de verificación Aplicar a todas las imágenes (Apply to all images).

**Mejora manual**

3. Haga clic en Manual y, a continuación, en Corregir/Mejorar (Correct/Enhance).

4. Haga clic en Suavizado digital de rostros (Digital Face Smoothing).



**Nota**

- Los niveles de efecto se pueden cambiar con el control deslizante situado debajo de la opción Suavizado digital de rostros (Digital Face Smoothing).
- Desplace el cursor sobre la imagen. La forma del cursor cambia a  (Cruz).

5. Arrastre para seleccionar el área que desee mejorar y haga clic en el botón Aceptar (OK) situado sobre la imagen.



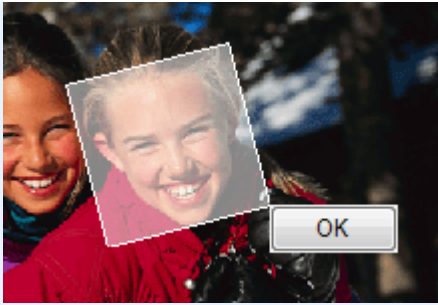

Se embellecerán las áreas de piel de dentro y alrededor del área seleccionada y aparecerá la marca 🌟 (Corrección/Mejora) en la parte superior izquierda de la imagen.

#### Nota

- También puede arrastrar para girar el área seleccionada.
- Haga clic en Deshacer (Undo) para deshacer la operación de mejora anterior.

### 6. Haga clic en Guardar imagen seleccionada (Save Selected Image) o en Guardar todas las imágenes corregidas (Save All Corrected Images).

Es posible guardar imágenes mejoradas como archivos nuevos.

#### Nota

- Para guardar sólo una imagen que le guste, haga clic en Guardar imagen seleccionada (Save Selected Image). Para guardar todas las imágenes, haga clic en Guardar todas las imágenes corregidas (Save All Corrected Images).
- Para las imágenes mejoradas sólo está disponible el formato de archivo JPEG/Exif.

### 7. Haga clic en Salir (Exit).

#### Importante

- Si sale antes de guardar las imágenes mejoradas, las mejoras se perderán.

[Principio de página ↕](#)

## Guía avanzada

Guía avanzada > Impresión desde un ordenador > Impresión con el software de aplicación incluido > Corrección y mejora de imágenes > Uso de la función Eliminator de imperfecciones

Easy-PhotoPrint EX

## Uso de la función Eliminator de imperfecciones

Puede eliminar lunares.

1. Seleccione las fotos en la pantalla Seleccionar imágenes (Select Images) y, a continuación, haga clic en  (Corregir/Mejorar imágenes).

Aparecerá la ventana Corregir/Mejorar imágenes (Correct/Enhance Images).

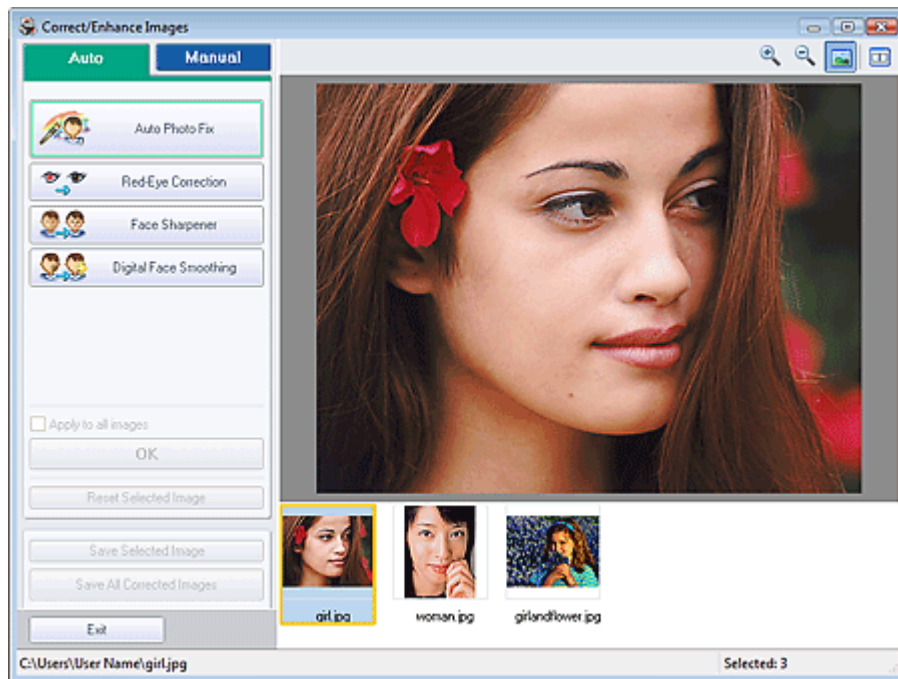

### Nota

- También puede acceder a la ventana Corregir/Mejorar imágenes (Correct/Enhance Images) haciendo clic en  (Corregir/Mejorar imágenes) de la pantalla Diseño/Imprimir (Layout/Print) o Editar (Edit). En tal caso, sólo se podrá corregir/mejorar la imagen mostrada en la vista preliminar.
- Consulte "[Ventana Corregir/Mejorar imágenes \(Correct/Enhance Images\)](#)" para obtener más información sobre la ventana Corregir/Mejorar imágenes (Correct/Enhance Images).

2. Seleccione la imagen que desee mejorar de la lista situada en la parte inferior de la ventana Corregir/Mejorar imágenes (Correct/Enhance Images).

Aparecerá la vista preliminar de la imagen.

### Nota

- Si sólo se selecciona una imagen, la miniatura no aparecerá bajo la vista preliminar.

3. Haga clic en Manual y, a continuación, en Corregir/Mejorar (Correct/Enhance).
4. Haga clic en Eliminator de imperfecciones (Blemish Remover).



### Nota

- Desplace el cursor sobre la imagen. La forma del cursor cambia a **+** (Cruz).

- Arrastre para seleccionar el área que desee mejorar y haga clic en el botón Aceptar (OK) situado sobre la imagen.

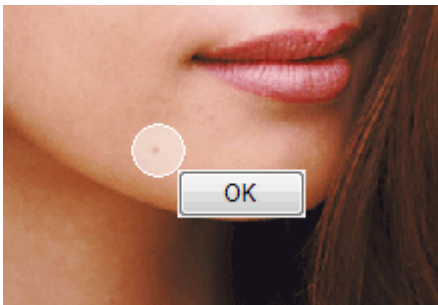

Se eliminarán los lunares del área interior y circundante de la zona seleccionada y aparecerá la marca  (Corrección/Mejora) en la parte superior izquierda de la imagen.

### Nota

- Haga clic en Deshacer (Undo) para deshacer la operación de mejora anterior.

- Haga clic en Guardar imagen seleccionada (Save Selected Image) o en Guardar todas las imágenes corregidas (Save All Corrected Images).

Es posible guardar imágenes mejoradas como archivos nuevos.

### Nota

- Para guardar sólo una imagen que le guste, haga clic en Guardar imagen seleccionada (Save Selected Image). Para guardar todas las imágenes, haga clic en Guardar todas las imágenes corregidas (Save All Corrected Images).
- Para las imágenes mejoradas sólo está disponible el formato de archivo JPEG/Exif.

- Haga clic en Salir (Exit).

### Importante

- Si sale antes de guardar las imágenes mejoradas, las mejoras se perderán.

## Guía avanzada

Guía avanzada > Impresión desde un ordenador > Impresión con el software de aplicación incluido > Corrección y mejora de imágenes > Ajuste de imágenes

Easy-PhotoPrint EX

## Ajuste de imágenes

Puede realizar ajustes precisos del brillo general, el contraste, etc. de las imágenes.

1. Seleccione las fotos en la pantalla Seleccionar imágenes (Select Images) y, a continuación, haga clic en  (Corregir/Mejorar imágenes). Aparecerá la ventana Corregir/Mejorar imágenes (Correct/Enhance Images).

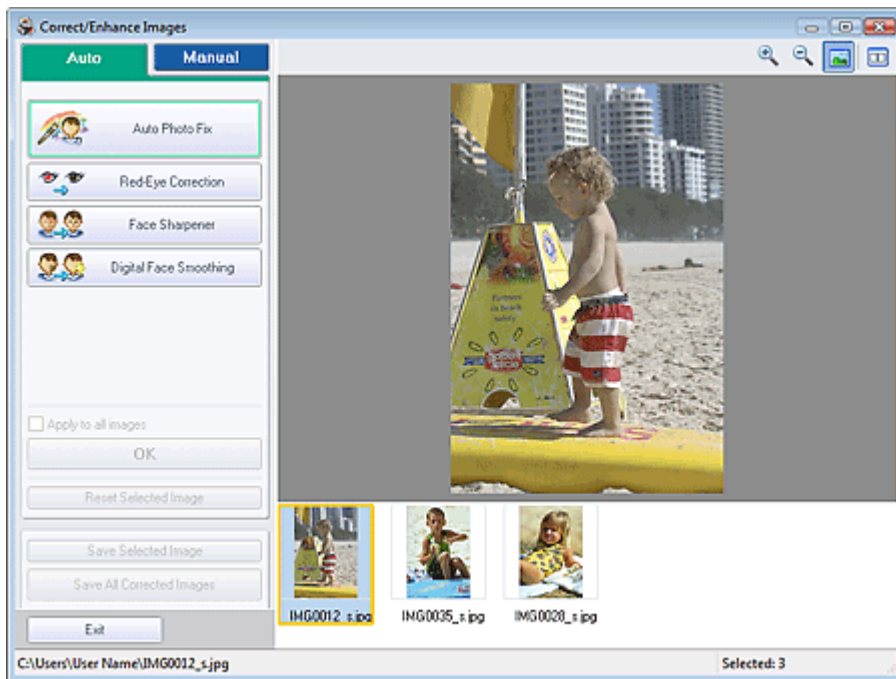

### Nota

- También puede acceder a la ventana Corregir/Mejorar imágenes (Correct/Enhance Images) haciendo clic en  (Corregir/Mejorar imágenes) de la pantalla Diseño/Imprimir (Layout/Print) o Editar (Edit). En tal caso, sólo se podrá corregir/mejorar la imagen mostrada en la vista preliminar.
- Consulte "[Ventana Corregir/Mejorar imágenes \(Correct/Enhance Images\)](#)" para obtener más información sobre la ventana Corregir/Mejorar imágenes (Correct/Enhance Images).

2. Seleccione la imagen que desee ajustar de la lista que aparece en la parte inferior de la ventana Corregir/Mejorar imágenes (Correct/Enhance Images).

Aparecerá la vista preliminar de la imagen.

### Nota

- Si sólo se selecciona una imagen, la miniatura no aparecerá bajo la vista preliminar.

3. Haga clic en Manual y, a continuación, en Ajustar (Adjust).
4. Mueva el control deslizante del elemento que desee ajustar y establezca el nivel de efecto deseado.

Están disponibles los siguientes ajustes:

Brillo (Brightness)

Contraste (Contrast)

Nitidez (Sharpness)

Difuminar (Blur)

Eliminar colores base (Show-through Removal)



### Nota

- Haga clic en Predeterminados (Defaults) para restablecer todos los ajustes.

## 5. Haga clic en Guardar imagen seleccionada (Save Selected Image) o en Guardar todas las imágenes corregidas (Save All Corrected Images).

Es posible guardar imágenes ajustadas como archivos nuevos.

### Nota

- Para guardar sólo una imagen que le guste, haga clic en Guardar imagen seleccionada (Save Selected Image). Para guardar todas las imágenes, haga clic en Guardar todas las imágenes corregidas (Save All Corrected Images).
- Para las imágenes ajustadas sólo está disponible el formato de archivo JPEG/Exif.

## 6. Haga clic en Salir (Exit).

### Importante

- Si sale antes de guardar las imágenes ajustadas, los ajustes se perderán.

## Guía avanzada

Guía avanzada > Impresión desde un ordenador > Impresión con el software de aplicación incluido > Corrección y mejora de imágenes > Ventana Corregir/Mejorar imágenes (Correct/Enhance Images)

Easy-PhotoPrint EX

## Ventana Corregir/Mejorar imágenes (Correct/Enhance Images)

En esta ventana se pueden corregir y mejorar las imágenes.

Para acceder a la ventana Corregir/Mejorar imágenes (Correct/Enhance Images), haga clic en  (Corregir/Mejorar imágenes) de la pantalla Seleccionar imágenes (Select Images) o Editar (Edit), o bien de la pantalla Diseño/Imprimir (Layout/Print) de Impresión fotográfica (Photo Print).

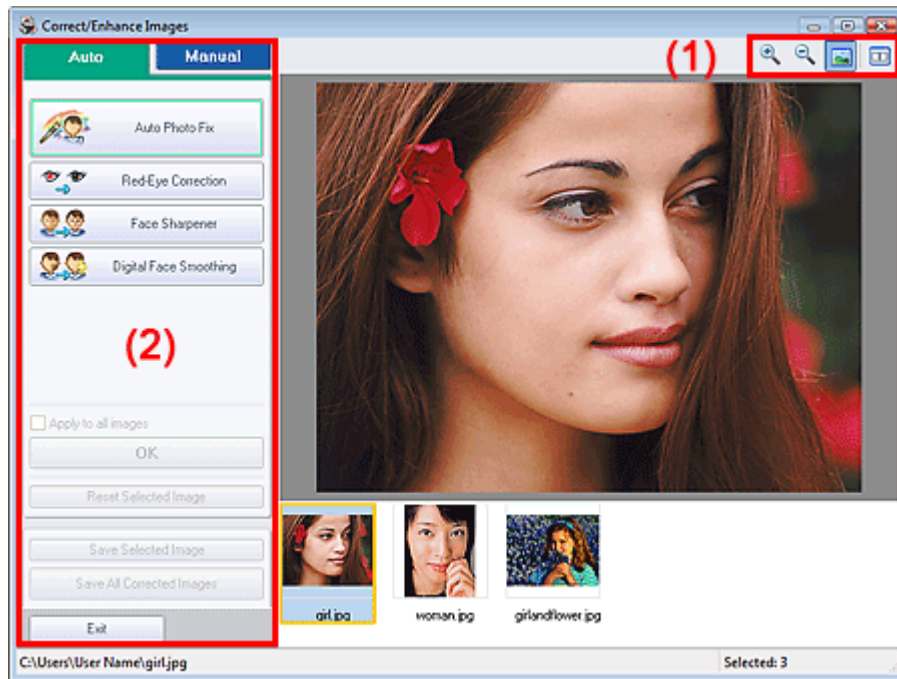

### (1) Barra de herramientas

#### Barra de herramientas

  **(Aumentar zoom/Reducir zoom)**

Muestra la vista preliminar ampliada o reducida de la página.

 **(Pantalla completa)**

Muestra la vista preliminar de toda la imagen.

 **(Comparar)**

Muestra la ventana Comparar imágenes (Compare Images). Se puede comparar las imágenes, una junto a la otra, antes y después de realizar las correcciones/mejoras.

La imagen antes de la corrección/mejora se muestra en la parte izquierda y la imagen con la corrección/mejora se muestra en la parte derecha.



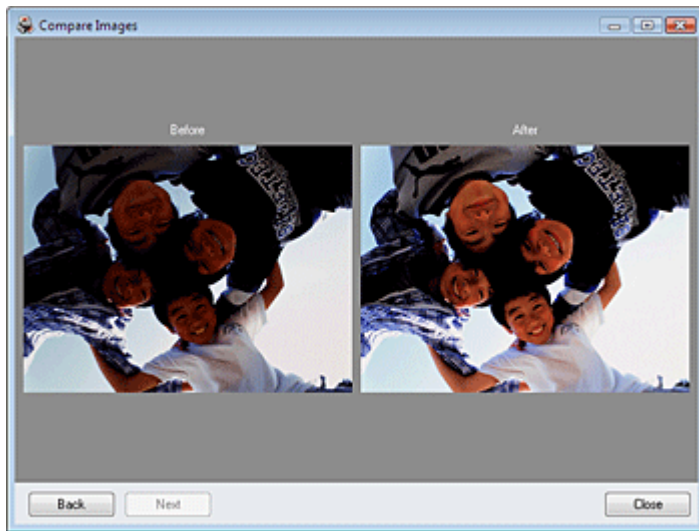

## (2) Área de tareas

Las tareas y configuraciones disponibles pueden variar entre las fichas Auto y Manual.

Haga clic en Auto o en Manual para visualizar la ficha correspondiente.

### Ficha Auto

Seleccione esta ficha para realizar las correcciones de forma automática.

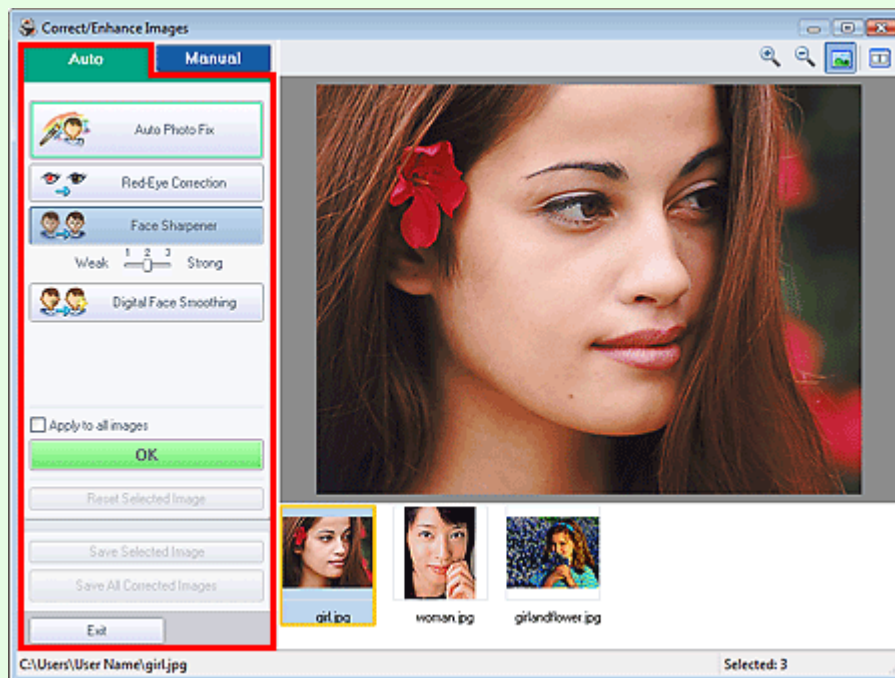

### Autocorrección de foto (Auto Photo Fix)

Aplica correcciones automáticas adecuadas para las fotos.

#### Importante

- La función Autocorrección de foto (Auto Photo Fix) no está disponible para Impresión fotográfica (Photo Print). Impresión fotográfica (Photo Print) permite aplicar automáticamente correcciones adecuadas a todas las fotografías al imprimir. Seleccione esta opción en Corrección del color para la impresión (Color correction for printing) de la ficha Avanzadas (Advanced) del cuadro de diálogo Preferencias (Preferences). Para acceder al cuadro de diálogo Preferencias (Preferences), haga clic en  (Configuración) en la pantalla Diseño/Imprimir (Layout/Print) o seleccione Preferencias... (Preferences...) en el menú Archivo (File).

**Priorice información Exif (Prioritize Exif Info)**

Marque esta casilla de verificación para aplicar las correcciones basadas principalmente en los ajustes realizados en el momento del disparo.

Quite la marca de esta casilla de verificación para aplicar las correcciones basándose en los resultados del análisis de la imagen. Normalmente, esta configuración es la más recomendable.

 **Nota**

- Exif es un formato estándar para incrustar distintos datos de disparo en imágenes de cámaras digitales (JPEG).
- En Impresión fotográfica (Photo Print), se pueden aplicar automáticamente las correcciones oportunas basadas en la información Exif seleccionando Activar autocorrección de foto (Enable Auto Photo Fix) en Corrección del color para la impresión (Color correction for printing) de la pestaña Avanzadas (Advanced) del cuadro de diálogo Preferencias (Preferences) y marcando la casilla de verificación Priorice información Exif (Prioritize Exif Info).

**Corrección de ojos rojos (Red-Eye Correction)**

Corrige los ojos rojos.

 **Nota**

- En Impresión fotográfica (Photo Print), también puede corregir los ojos rojos si selecciona Activar autocorrección de foto (Enable Auto Photo Fix) en Corrección del color para la impresión (Color correction for printing) en la ficha Avanzadas (Advanced) del cuadro de diálogo Preferencias (Preferences) y, a continuación, marca la casilla de verificación Activar corrección de ojos rojos (Enable Red-Eye Correction).

**Enfocar cara (Face Sharpener)**

Enfoca las caras desenfocadas.

Puede ajustar el nivel del efecto con el control deslizante.

**Suavizado digital de rostros (Digital Face Smoothing)**

Embellece la piel puesto que elimina imperfecciones y arrugas.

Puede ajustar el nivel del efecto con el control deslizante.

**Aplicar a todas las imágenes (Apply to all images)**

Corrige automáticamente todas las imágenes mostradas en la lista.

**Aceptar (OK)**

Aplica el efecto seleccionado a las imágenes elegidas o a todas las imágenes.

**Restablecer imagen seleccionada (Reset Selected Image)**

Cancela todas las correcciones y mejoras aplicadas a la imagen seleccionada.

**Guardar imagen seleccionada (Save Selected Image)**

Guarda la imagen seleccionada que aparece en la lista, a la que se han aplicado las correcciones y mejoras.

**Guardar todas las imágenes corregidas (Save All Corrected Images)**

Guarda todas las imágenes a las que se han aplicado las correcciones y mejoras que aparecen en la lista.

**Salir (Exit)**

Haga clic en este botón para cerrar la ventana Corregir/Mejorar imágenes (Correct/Enhance Images).

**Ficha Manual**

Seleccione esta opción para corregir las imágenes de forma manual.

Utilice Ajustar (Adjust) para ajustar el brillo y el contraste, o para enfocar toda la imagen.

Utilice Corregir/Mejorar (Correct/Enhance) para corregir/mejorar áreas específicas.

**Ajustar**



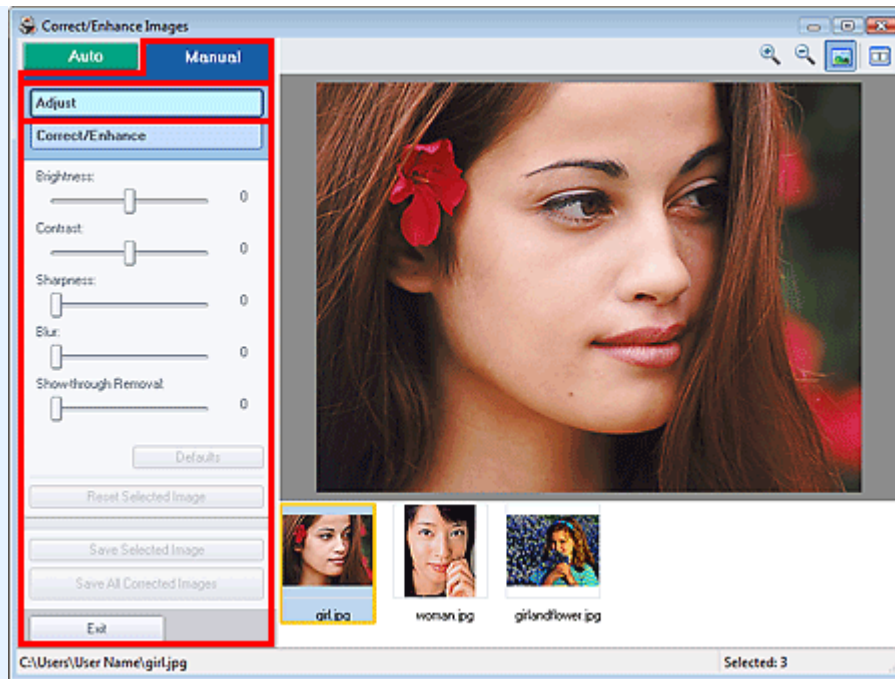

### Brillo (Brightness)

Permite ajustar el brillo de toda la imagen.

Mueva el control deslizante hacia la izquierda para oscurecer la imagen y hacia la derecha, para iluminarla.

### Contraste (Contrast)

Permite ajustar el contraste de la imagen. Ajuste el contraste cuando la imagen tenga poco volumen por la falta de contraste.

Mueva el control deslizante hacia la izquierda para disminuir el contrastes y hacia la derecha, para aumentarlo.

### Nitidez (Sharpness)

Enfatiza el contorno de los objetos para enfocar la imagen. Ajuste la nitidez cuando la foto esté desenfocada o el texto esté borroso.

Mueva el control deslizante hacia la derecha para dar más nitidez a la imagen.

### Difuminar (Blur)

Difumina el contorno de los objetos para suavizar la imagen.

Mueva el control deslizante hacia la derecha para suavizar la imagen.

### Eliminar colores base (Show-through Removal)

Elimina los colores base del texto de la cara opuesta o elimina el color base. Ajuste el nivel de colores base para evitar que el texto de la cara opuesta de un documento fino o el color base del documento aparezcan en la imagen.

Mueva el control deslizante hacia la derecha para aumentar el efecto de eliminación de colores base.

### Predeterminados (Defaults)

Restablece cada ajuste (brillo, contraste, nitidez, difuminado y eliminación de colores base).

### Restablecer imagen seleccionada (Reset Selected Image)

Cancela todas los ajustes aplicados a la imagen seleccionada.

### Guardar imagen seleccionada (Save Selected Image)

Guarda la imagen seleccionada que aparece en la lista, a la que se han aplicado los ajustes.

### Guardar todas las imágenes corregidas (Save All Corrected Images)

Guarda todas las imágenes a las que se han aplicado los ajustes que aparecen en la lista.

### Salir (Exit)

Haga clic en este botón para cerrar la ventana Corregir/Mejorar imágenes (Correct/Enhance Images).

### Corregir/Mejorar



### Corrección de ojos rojos (Red-Eye Correction)

Corrige los ojos rojos.

Permite especificar el área a la que se desea aplicar el efecto. Puede ajustar el nivel del efecto con el control deslizante.

#### Nota

- En Impresión fotográfica (Photo Print), los ojos rojos se corrigen automáticamente si se selecciona Activar autocorrección de foto (Enable Auto Photo Fix) en Corrección del color para la impresión (Color correction for printing) de la ficha Avanzadas (Advanced) del cuadro de diálogo Preferencias (Preferences) y, a continuación, se marca la casilla de verificación Activar corrección de ojos rojos (Enable Red-Eye Correction). Para desactivar la corrección automática, desmarque la casilla de verificación.

### Aclarador de caras (Face Brightener)

Corrige toda la imagen de forma que se aplique más brillo al área facial seleccionada. Puede ajustar el nivel del efecto con el control deslizante.

### Enfocar cara (Face Sharpener)

Enfoca las caras desenfocadas.

Permite especificar el área a la que se desea aplicar el efecto. Puede ajustar el nivel del efecto con el control deslizante.

### Suavizado digital de rostros (Digital Face Smoothing)

Embellece la piel puesto que elimina imperfecciones y arrugas.

Permite especificar el área a la que se desea aplicar el efecto. Puede ajustar el nivel del efecto con el control deslizante.

### Eliminador de imperfecciones (Blemish Remover)

Elimina lunares.

Permite especificar el área a la que se desea aplicar el efecto.

### Aceptar (OK)

Aplica el efecto seleccionado al área especificada.

### Deshacer (Undo)

Cancela la última corrección/mejora.

### Restablecer imagen seleccionada (Reset Selected Image)

Cancela todas las correcciones y mejoras aplicadas a la imagen seleccionada.

### Guardar imagen seleccionada (Save Selected Image)

Guarda la imagen seleccionada que aparece en la lista, a la que se han aplicado las correcciones y mejoras.

**Guardar todas las imágenes corregidas (Save All Corrected Images)**

Guarda todas las imágenes a las que se han aplicado las correcciones y mejoras que aparecen en la lista.

**Salir (Exit)**

Haga clic en este botón para cerrar la ventana Corregir/Mejorar imágenes (Correct/Enhance Images).

[Principio de página ↕](#)

## Guía avanzada

Guía avanzada > Impresión desde un ordenador > Impresión con el software de aplicación incluido > Preguntas y respuestas

Easy-PhotoPrint EX

## Preguntas y respuestas

- ➡ ¿Cómo se mueven (o copian) los archivos guardados?
- ➡ ¿Por qué lado de la imagen empieza la impresión?
- ➡ ¿Cómo se imprime con márgenes iguales?
- ➡ ¿Qué significa "P1" o "P4"?

Principio de página ↕

## Guía avanzada

Guía avanzada > Impresión desde un ordenador > Impresión con el software de aplicación incluido > Preguntas y respuestas > ¿Cómo se mueven (o copian) los archivos guardados?

Easy-PhotoPrint EX



## ¿Cómo se mueven (o copian) los archivos guardados?

Si desea mover (o copiar) un archivo creado y guardado con Easy-PhotoPrint EX de una carpeta a otra, también debe mover (o copiar) la carpeta que se creó de forma automática al guardar inicialmente ese archivo.

Por ejemplo, si guarda un archivo denominado "MyAlbum.el1", automáticamente se creará una carpeta con el nombre "MyAlbum.el1.Data" en la misma carpeta que contiene el archivo "MyAlbum.el1". Si desea mover (o copiar) el archivo "MyAlbum.el1" a otra carpeta, mueva (o copie) también la carpeta "MyAlbum.el1.Data". La carpeta "MyAlbum.el1.Data" contendrá las fotos utilizadas en el álbum.

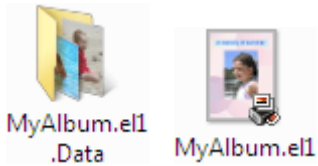

### Nota

- Según los elementos, los iconos pueden variar.

### Importante

- No modifique el nombre de la carpeta Data. De lo contrario, no podrá visualizar las fotografías editadas con Easy-PhotoPrint EX.

[Principio de página ↕](#)

## Guía avanzada

Guía avanzada > Impresión desde un ordenador > Impresión con el software de aplicación incluido > Preguntas y respuestas > ¿Por qué lado de la imagen empieza la impresión?

Easy-PhotoPrint EX



## ¿Por qué lado de la imagen empieza la impresión?

Como se muestra a continuación, la impresión comienza por la izquierda de la imagen mostrada en la pantalla Diseño/Imprimir (Layout/Print).



El papel sale en la dirección que indica la flecha.

Consulte el manual de la impresora para obtener más información sobre cómo cargar el papel (para imprimir en el anverso/reverso, etc.).

[Principio de página ↕](#)

## Guía avanzada

[Guía avanzada](#) > [Impresión desde un ordenador](#) > [Impresión con el software de aplicación incluido](#) > [Preguntas y respuestas](#) > [¿Cómo se imprime con márgenes iguales?](#)

Easy-PhotoPrint EX



## ¿Cómo se imprime con márgenes iguales?

Para imprimir en un diseño con bordes, los márgenes izquierdo y derecho o inferior y superior pueden tener distintas anchuras, dependiendo de la imagen y de la impresora.

Para imprimir siempre con márgenes iguales, active la casilla de verificación Recortar siempre las imágenes al seleccionar un formato con márgenes (Always crop images when selecting a layout with margins) en la ficha Avanzadas (Advanced) del cuadro de diálogo Preferencias (Preferences).

Para acceder al cuadro de diálogo Preferencias (Preferences), haga clic en  (Configuración) en la pantalla Diseño/Imprimir (Layout/Print) o seleccione Preferencias... (Preferences...) en el menú Archivo (File).

Recorte la fotografía para aplicar márgenes iguales de forma individual.

➔ [Recorte de fotografías \(Impresión fotográfica\)](#)

### Nota

- Esta opción sólo está disponible para Impresión fotográfica (Photo Print).

[Principio de página](#) ↕

## Guía avanzada

Guía avanzada > Impresión desde un ordenador > Impresión con el software de aplicación incluido > Preguntas y respuestas > ¿Qué significa "P1" o "P4"?

Easy-PhotoPrint EX



## ¿Qué significa "P1" o "P4"?

Cuando se imprime un álbum, aparecen impresas etiquetas como "P1" y "P4" como números de página.

"P1" y "P4" representan la portada delantera y la trasera, respectivamente.

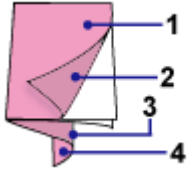

P1: portada delantera

P2: interior de la portada delantera

P3: interior de la portada trasera

P4: portada trasera

[Principio de página ↕](#)



## Guía avanzada

Guía avanzada > Impresión desde un ordenador > Impresión con el software de aplicación incluido > Configuración de la impresión fotográfica

Easy-PhotoPrint EX

## Configuración de la impresión fotográfica

- ➔ Impresión de Vivid Photos
- ➔ Reducción del ruido de las fotografías
- ➔ Recorte de fotografías (Impresión fotográfica)
- ➔ Impresión de fechas en las fotografías (Impresión fotográfica)
- ➔ Impresión de varias fotografías en una página
- ➔ Impresión de índices
- ➔ Impresión de fotos de carné
- ➔ Impresión de la información fotográfica
- ➔ Cómo guardar fotografías
- ➔ Apertura de archivos guardados

Principio de página ↕

## Guía avanzada

Guía avanzada > Impresión desde un ordenador > Impresión con el software de aplicación incluido > Configuración de la impresión fotográfica > Impresión de Vivid Photos

Easy-PhotoPrint EX



## Impresión de Vivid Photos

Marque la casilla de verificación Vivid Photo de la pantalla Seleccionar papel (Select Paper) para intensificar los colores de una fotografía antes de imprimirla.

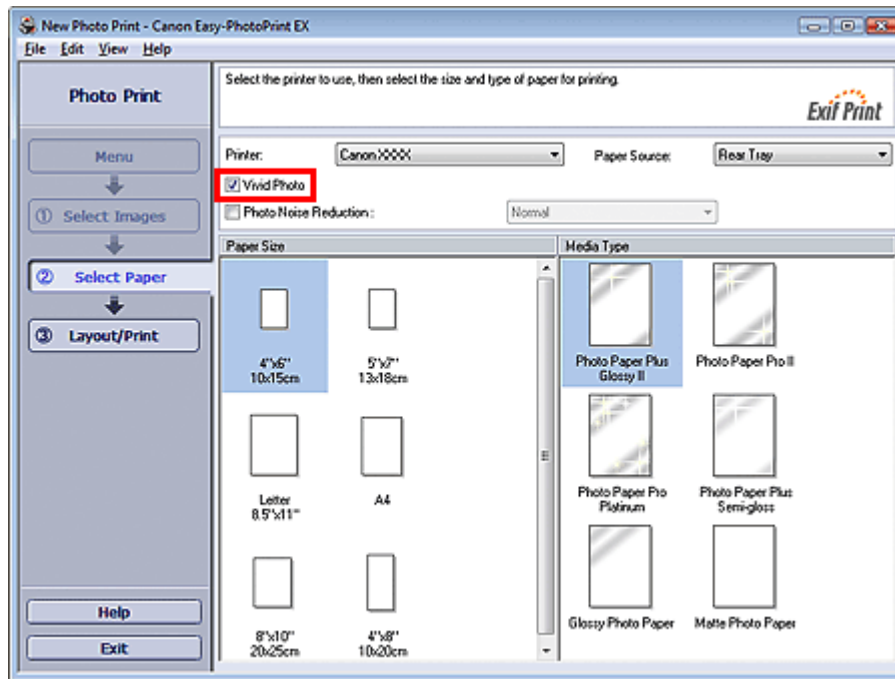

### Importante

- Esta función sólo está disponible con las impresoras compatibles con Vivid Photo.
- Esta función no está disponible cuando se selecciona Activar perfil ICC (Enable ICC Profile) en la ficha Avanzadas (Advanced) del cuadro de diálogo Preferencias (Preferences).

### Nota

- Aunque se marque la casilla de verificación Vivid Photo, el efecto sólo se aplicará al resultado impreso. Ni la imagen original, ni su vista preliminar experimentarán ningún cambio.

Principio de página ↕

## Guía avanzada

Guía avanzada > Impresión desde un ordenador > Impresión con el software de aplicación incluido > Configuración de la impresión fotográfica > Reducción del ruido de las fotografías

Easy-PhotoPrint EX



## Reducción del ruido de las fotografías

Cuando se toma una foto con una cámara digital en un lugar oscuro, como una escena nocturna, puede aparecer ruido en la imagen.

Active la casilla de verificación Reducción de ruido de foto (Photo Noise Reduction) de la pantalla Seleccionar papel (Select Paper) para reducir el ruido de la imagen y hacer que las fotografías sean más intensas.

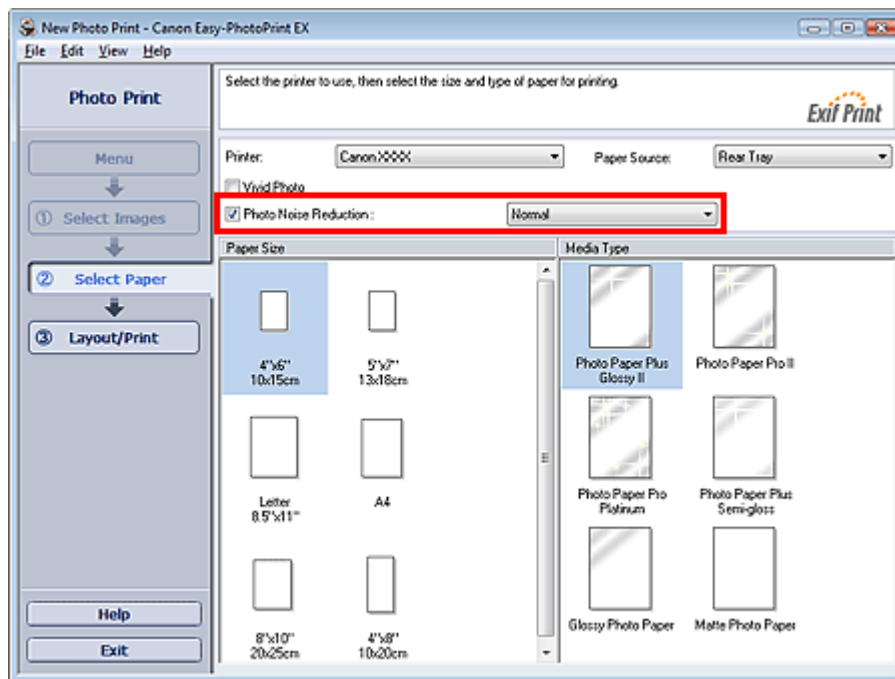

### Importante

- Esta función no está disponible cuando se selecciona Activar perfil ICC (Enable ICC Profile) en la ficha Avanzadas (Advanced) del cuadro de diálogo Preferencias (Preferences).

### Nota

- Si el ruido persiste, cambie de Normal a Alta (Strong).
- El efecto de reducción de ruido afecta sólo a los resultados impresos. Ni la imagen original, ni su vista preliminar experimentarán ningún cambio.

Principio de página ↕

## Guía avanzada

Guía avanzada > Impresión desde un ordenador > Impresión con el software de aplicación incluido > Configuración de la impresión fotográfica > Recorte de fotografías (Impresión fotográfica)

Easy-PhotoPrint EX



## Recorte de fotografías (Impresión fotográfica)

El recorte de fotografías consiste en eliminar las secciones innecesarias mediante la selección de las que son necesarias.

Haga clic en  (Recortar imagen) de la pantalla Diseño/Imprimir (Layout/Print) o haga doble clic en la vista preliminar de la imagen.

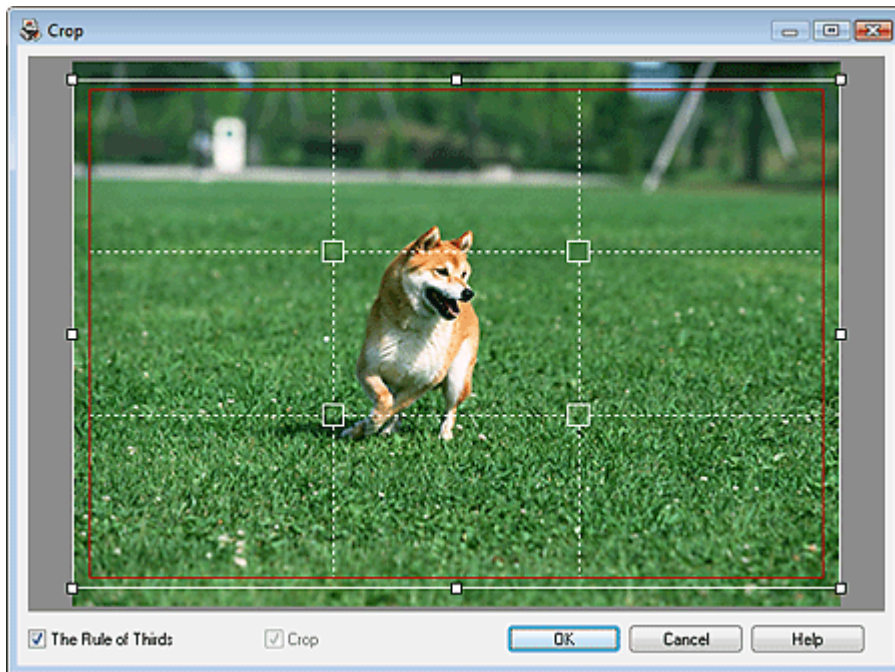

Encadre el recuadro blanco en la parte de la imagen que desee imprimir y haga clic en Aceptar (OK).

### Nota

- Para mover el área de recorte, coloque el cursor dentro del recuadro blanco y arrástrelo. Arrastre las líneas blancas para ampliar/reducir el área de recorte.
- Marque la casilla de verificación Regla de tercios (The Rule of Thirds) para que se muestren las líneas de división blancas. Para crear una composición equilibrada, arrastre cualquiera de los puntos de intersección (recuadros blancos) o de las líneas blancas discontinuas sobre el sujeto principal de la fotografía.

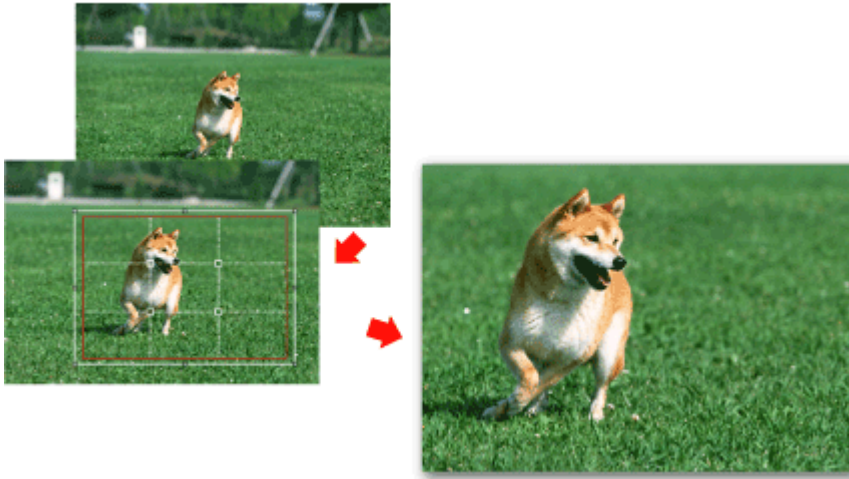

- El efecto del recorte afecta sólo a los resultados de impresión. La imagen original no se recortará.
- Consulte la Ayuda para obtener más información sobre la ventana Recortar (Crop).

---

[Principio de página ↕](#)

## Guía avanzada

Guía avanzada > Impresión desde un ordenador > Impresión con el software de aplicación incluido > Configuración de la impresión fotográfica > Impresión de fechas en las fotografías (Impresión fotográfica)

Easy-PhotoPrint EX



## Impresión de fechas en las fotografías (Impresión fotográfica)

Para imprimir la fecha en la que se tomó la foto, haga clic en  (Configuración de fecha) en la pantalla Diseño/Imprimir (Layout/Print) y, a continuación, marque la casilla de verificación Imprimir fecha (Print date) del cuadro de diálogo Configuración de fecha (Date Settings).

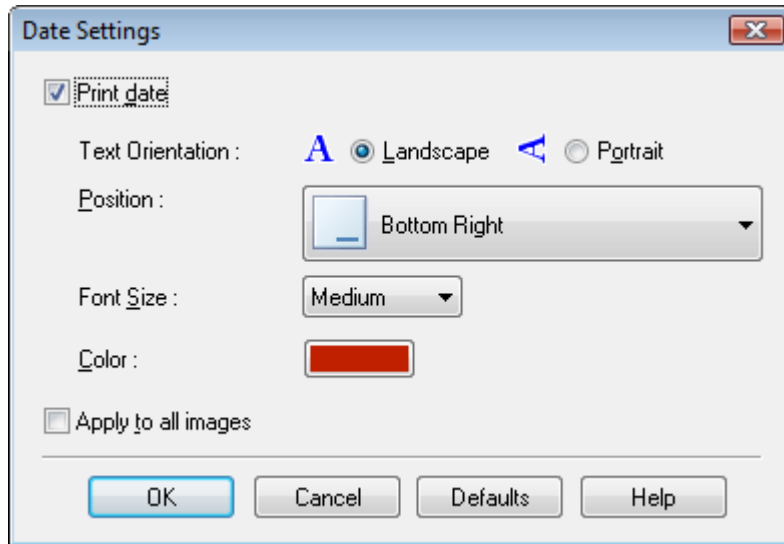

### Nota

- La fecha aparece en el formato de fecha corto (mm/dd/aaaa, etc.) especificado en su sistema operativo.
- Consulte la Ayuda para obtener más información sobre la configuración de fechas.

[Principio de página ↕](#)

## Guía avanzada

Guía avanzada > Impresión desde un ordenador > Impresión con el software de aplicación incluido > Configuración de la impresión fotográfica > Impresión de varias fotografías en una página

Easy-PhotoPrint EX



## Impresión de varias fotografías en una página

Puede imprimir varias fotografías en una página si selecciona un formato de varias fotografías en la pantalla Diseño/Imprimir (Layout/Print).



### Nota

- Para obtener información sobre cómo seleccionar fotografías, consulte la sección siguiente.
  - ➔ **Selección de imágenes**
- El número disponible de fotografías y el diseño pueden variar según el tipo de soporte.
- Las fotografías se disponen en el orden siguiente.  
Por ejemplo: Sin bordes (x4)

1	3
2	4

- Es posible cambiar el orden de impresión en Orden de impresión (Printing Order) de la ficha Imprimir (Print) del cuadro de diálogo Preferencias (Preferences). Puede seleccionar el orden de impresión en Por fecha (By Date), Por nombre (By Name) y Por selección (By Selection).

Para acceder al cuadro de diálogo Preferencias (Preferences), haga clic en el botón  (Configuración) o seleccione Preferencias... (Preferences...) en el menú Archivo (File).

## Guía avanzada

Guía avanzada > Impresión desde un ordenador > Impresión con el software de aplicación incluido > Configuración de la impresión fotográfica > Impresión de índices

Easy-PhotoPrint EX



## Impresión de índices

Es posible imprimir un índice de fotografías seleccionadas. En las impresiones de índices se muestran las miniaturas de las fotografías en una sola página. Resulta útil para gestionar las fotografías.

Para imprimir un índice, seleccione Índice (Index) en los formatos de la pantalla Diseño/Imprimir (Layout/Print).

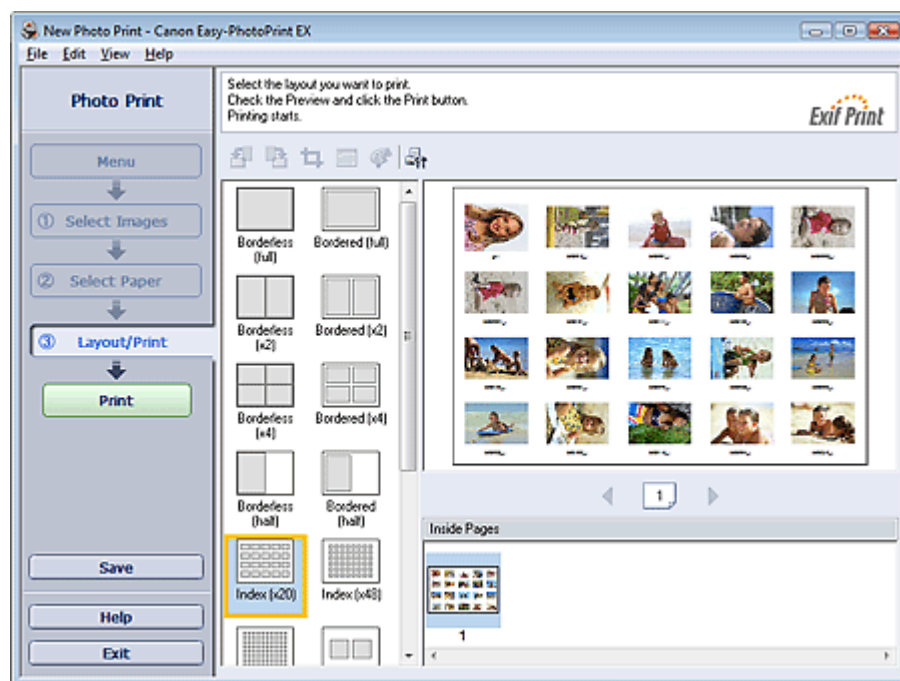

### Importante

- La impresión de índice se desactivará si se selecciona cualquiera de los siguientes tamaños de papel.
  - Tarjeta de crédito
- Se puede imprimir hasta 80 imágenes por página.

### Nota

- Para obtener información sobre cómo seleccionar fotografías, consulte la sección siguiente.
  - ➔ Selección de imágenes
- Las fotografías se disponen en el orden siguiente. Por ejemplo: Índice (x20)

1	2	3	4	5
6	7	8	9	10
11	12	13	14	15
16	17	18	19	20

- Es posible cambiar el orden de impresión en Orden de impresión (Printing Order) de la ficha Imprimir (Print) del cuadro de diálogo Preferencias (Preferences). Puede seleccionar el orden de impresión en Por fecha (By Date), Por nombre (By Name) y Por selección (By Selection).



Para acceder al cuadro de diálogo Preferencias (Preferences), haga clic en el botón  (Configuración) o seleccione Preferencias... (Preferences...) en el menú Archivo (File).

---

[Principio de página ↕](#)

## Guía avanzada

Guía avanzada > Impresión desde un ordenador > Impresión con el software de aplicación incluido > Configuración de la impresión fotográfica > Impresión de fotos de carné

Easy-PhotoPrint EX



## Impresión de fotos de carné

Es posible imprimir varias fotografías de tamaño carné.

### Importante

- En función de su uso, estas fotografías pueden no ser válidas como fotografías para carnés oficiales. Para obtener más información, póngase en contacto con la institución en la que vaya a utilizar esta fotografía.

Para imprimir fotos de carné, seleccione 4"x6" 10x15cm en Tamaño de papel (Paper Size) de la pantalla Seleccionar papel (Select Paper) y elija un formato de foto de carné de los que se muestran en la pantalla Diseño/Imprimir (Layout/Print).

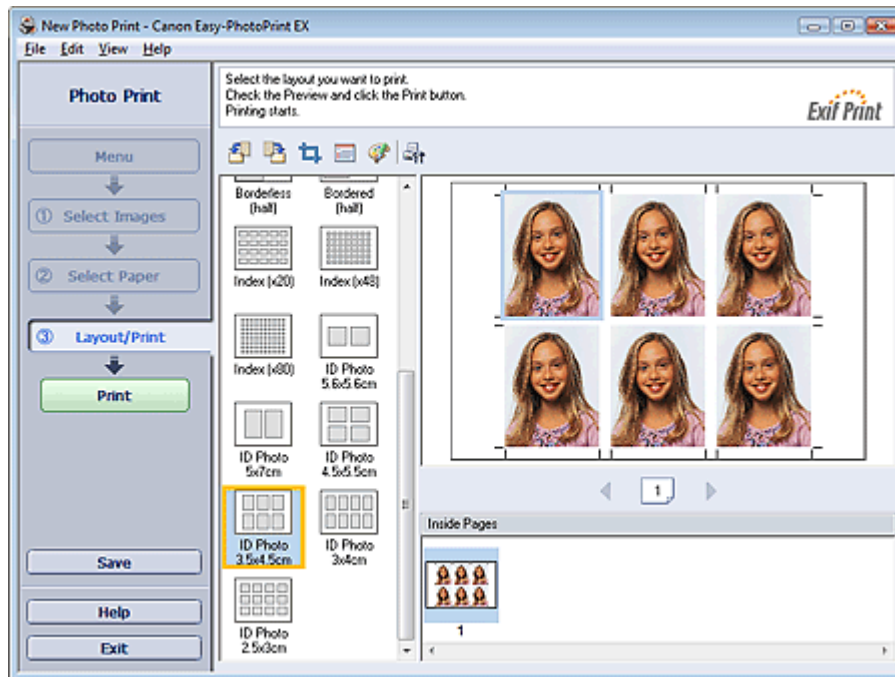

### Nota

- Para obtener información sobre cómo seleccionar fotografías, consulte la sección siguiente.
  - ➔ Selección de imágenes
- Las fotografías se disponen en el orden siguiente. Por ejemplo: Foto doc. 3.5x4.5 cm

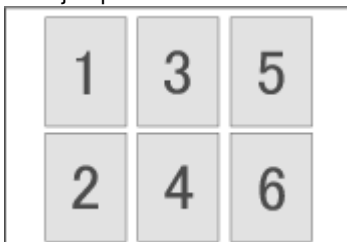

- Es posible cambiar el orden de impresión en Orden de impresión (Printing Order) de la ficha Imprimir (Print) del cuadro de diálogo Preferencias (Preferences). Puede seleccionar el orden de impresión en Por fecha (By Date), Por nombre (By Name) y Por selección (By Selection).

Para acceder al cuadro de diálogo Preferencias (Preferences), haga clic en el botón  (Configuración) o seleccione Preferencias... (Preferences...) en el menú Archivo (File).

- Las fotografías de carné sólo se pueden imprimir en papel de 10 cm x 15 cm/4" x 6".

---

[Principio de página ↕](#)

## Guía avanzada

Guía avanzada > Impresión desde un ordenador > Impresión con el software de aplicación incluido > Configuración de la impresión fotográfica > Impresión de la información fotográfica

Easy-PhotoPrint EX



## Impresión de la información fotográfica

Se puede imprimir la foto y la información Exif al lado.

Para hacerlo, seleccione Carta 8.5"x11" o A4 en Tamaño de papel (Paper Size) de la pantalla Seleccionar papel (Select Paper) y elija Informac. de captura (Captured Info) de la pantalla Diseño/Imprimir (Layout/Print).

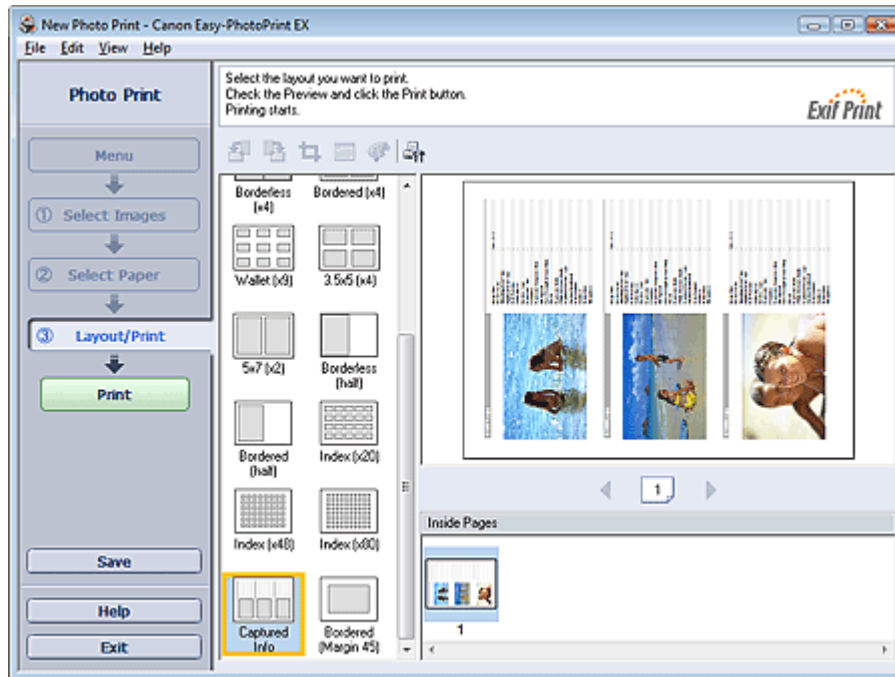

### Nota

- Para obtener información sobre cómo seleccionar fotografías, consulte la sección siguiente.
  - ➔ [Selección de imágenes](#)
- Esta función sólo está disponible en tamaños de papel Carta 8,5"x11" y A4.

Principio de página ↕

## Guía avanzada

Guía avanzada > Impresión desde un ordenador > Impresión con el software de aplicación incluido > Configuración de la impresión fotográfica > Cómo guardar fotografías

Easy-PhotoPrint EX



## Cómo guardar fotografías

Se pueden guardar fotografías editadas. Es posible guardar la información de diseño y recorte.

Haga clic en Guardar (Save) de la pantalla Diseño/Imprimir (Layout/Print).

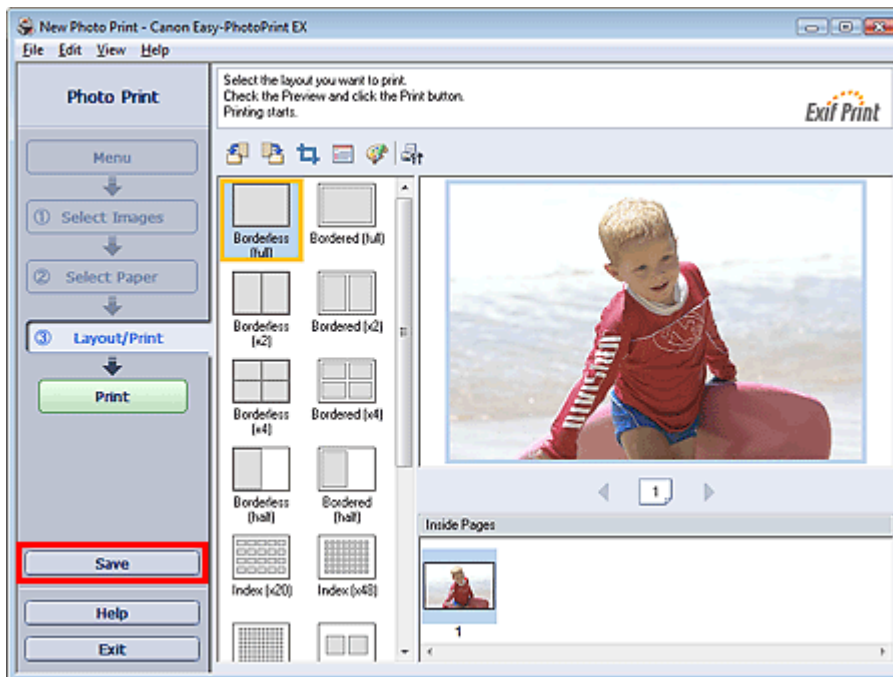

Cuando aparezca el cuadro de diálogo Guardar como (Save As), especifique la ubicación donde vaya a guardar y el nombre de archivo y, a continuación, haga clic en Guardar (Save).

### ► Importante

- Si edita un archivo guardado y lo vuelve a guardar, se sobrescribirá. Para volver a guardar un archivo con un nombre nuevo o en una ubicación diferente, seleccione Guardar como... (Save As...) del menú Archivo (File) y guárdelo.

### 📖 Nota

- Guardar (Save) no aparece en la pantalla Seleccionar imágenes (Select Images) ni en Seleccionar papel (Select Paper).

Principio de página ↕

## Guía avanzada

Guía avanzada > Impresión desde un ordenador > Impresión con el software de aplicación incluido > Configuración de la impresión fotográfica > Apertura de archivos guardados

Easy-PhotoPrint EX



## Apertura de archivos guardados

Es posible abrir los archivos creados con Easy-PhotoPrint EX.

### 1. Haga clic en Biblioteca (Library) del Menú (Menu).

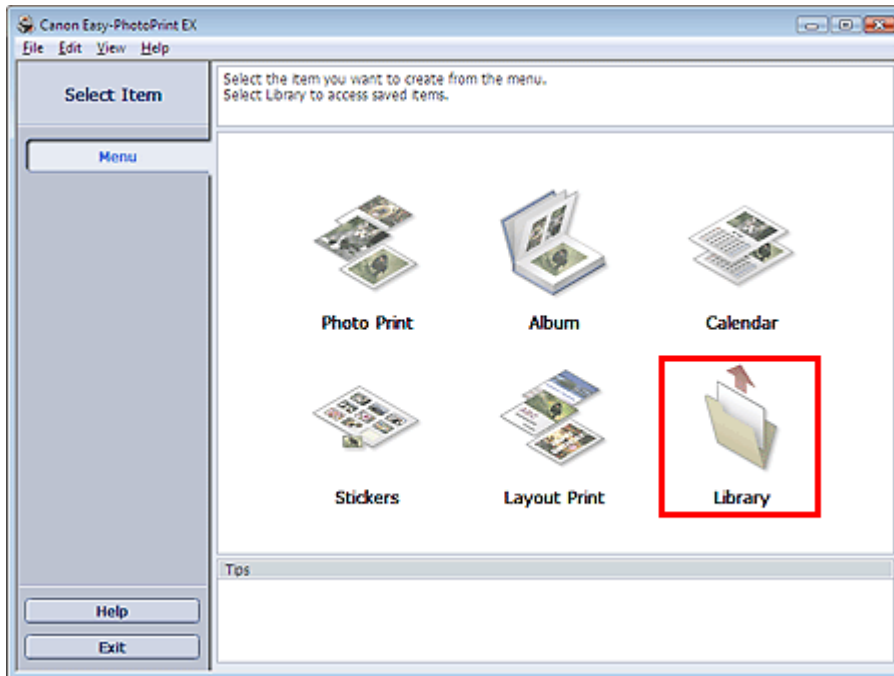

Aparecerá el cuadro de diálogo Abrir (Open).

Puede comprobar los archivos creados y guardados con Easy-PhotoPrint EX mediante la vista de icono (sólo en Windows Vista) o la vista de miniaturas.

### ► Importante

- Cuando se utilice la edición de 64 bits de Windows Vista o Windows XP, el contenido de los archivos no se podrá mostrar en el Explorador.

### 2. Seleccione el archivo que desee abrir y haga clic en Abrir (Open).

Aparecerá la pantalla Diseño/Imprimir (Layout/Print).

### 📖 Nota

- Easy-PhotoPrint EX es compatible con el siguiente formato de archivo (extensión).
  - Archivo de impresión fotográfica de Easy-PhotoPrint EX (.el6)

### 3. Edite el archivo en caso necesario.

### 📖 Nota

- Los archivos creados con Easy-PhotoPrint EX se pueden abrir con los siguientes métodos, además de Biblioteca (Library) del Menú (Menu).
  - Haga clic o doble clic en el archivo.
  - En el menú Archivo (File), haga clic en Abrir... (Open...) y, a continuación, seleccione el archivo que

desea editar.

- Asimismo, podrá abrir un archivo utilizado recientemente haciendo clic en el nombre de archivo en el menú Archivo (File).

---

[Principio de página ↕](#)

## Guía avanzada

Guía avanzada > Impresión desde un ordenador > Impresión con el software de aplicación incluido > Otras opciones

Easy-PhotoPrint EX

## Otras opciones

- ➔ Cambio de formato
- ➔ Cambio de fondo
- ➔ Adición de fotografías
- ➔ Intercambio de posiciones de fotografías
- ➔ Sustitución de fotografías
- ➔ Cambio de posición, de ángulo y de tamaño de fotografías
- ➔ Recorte de fotografías
- ➔ Enmarcado de fotografías
- ➔ Impresión de fechas en fotografías
- ➔ Adición de comentarios a fotografías
- ➔ Adición de texto a fotografías
- ➔ Cómo guardar
- ➔ Configuración de festividades
- ➔ Configuración de la visualización del calendario
- ➔ Apertura de archivos guardados

Principio de página ↕



## Guía avanzada

Guía avanzada > Impresión desde un ordenador > Impresión con el software de aplicación incluido > Otras opciones > Cambio de formato

Easy-PhotoPrint EX



## Cambio de formato

Es posible cambiar el formato de cada página por separado.

Seleccione la página en la que desee cambiar el formato en la pantalla Editar (Edit) y, a continuación,

haga clic en  (Cambiar formato).

Elija el formato que desee utilizar en el cuadro de diálogo Cambiar formato (Change Layout) y haga clic en Aceptar (OK).

### Álbum

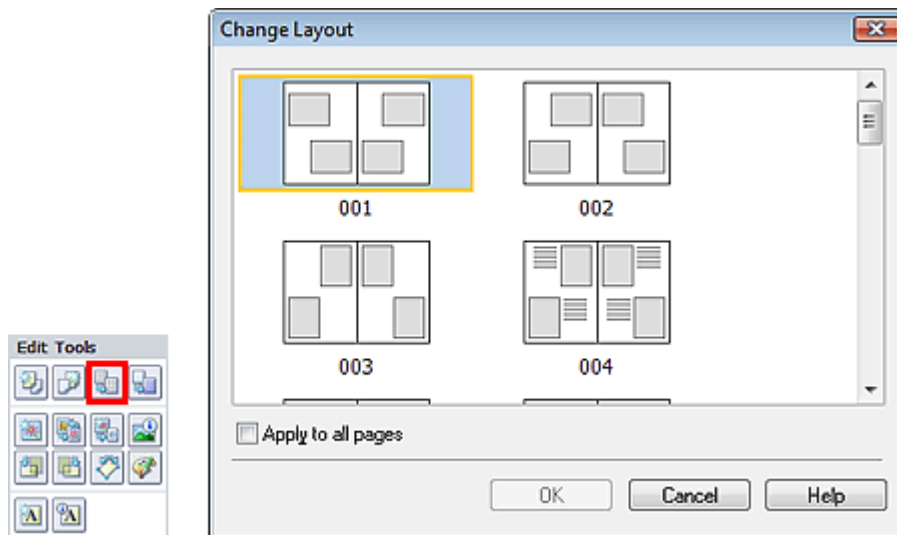

### ► Importante

- Si el nuevo formato tiene un número de marcos por página diferente al del formato actual, ocurrirá lo siguiente:
  - Si el número de marcos del formato aumenta : Las imágenes se moverán de las páginas siguientes y se rellenarán todos los marcos del nuevo formato.
  - Si el número de marcos del formato disminuye : Se agregarán páginas con el nuevo formato hasta que entren todas las imágenes de las páginas con el formato actual.
- Si se cambia el formato en uso de la portada delantera o trasera a un formato con menos marcos de formato, se eliminarán las imágenes que no entren en el nuevo formato, a partir de la última imagen agregada a la página con el formato anterior.

### 📖 Nota

- Los formatos seleccionables pueden variar en función del Tamaño de papel (Paper Size), la Orientación (Orientation) o el tipo de página elegida (portada delantera, página interior o portada trasera).
- Active la casilla de verificación Aplicar a todas las páginas (Apply to all pages) para cambiar los formatos de todas las páginas por el que acaba de seleccionar.

### Calendario

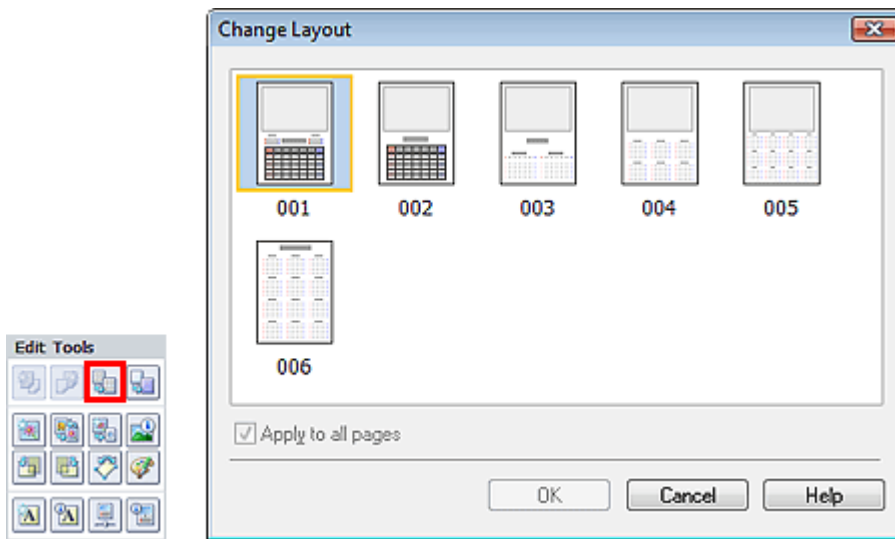

### ► Importante

- El formato de todas las páginas se cambia al formato seleccionado.
- Todas las imágenes que no entren en el nuevo formato se agruparán en la última página.

### 📖 Nota

- Los formatos seleccionables pueden variar en función del Tamaño de papel (Paper Size) y la Orientación (Orientation).

### Formato impresión

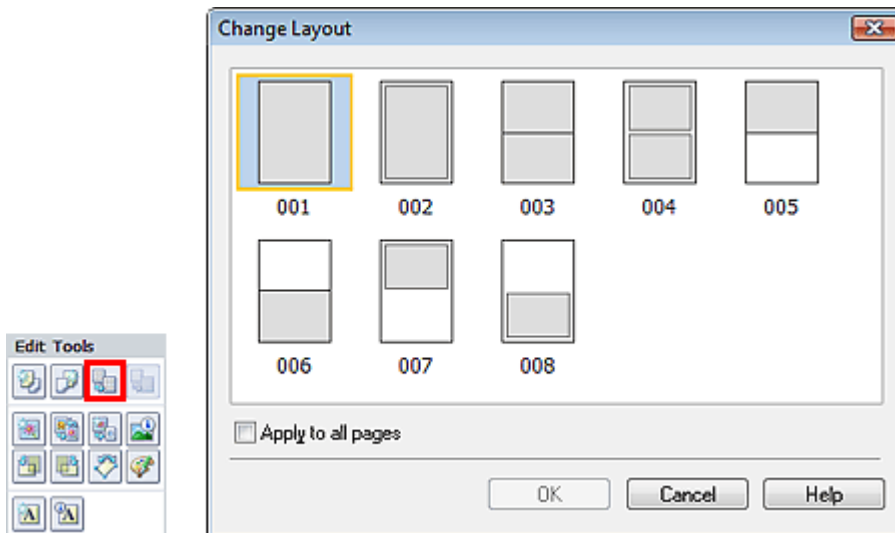

### ► Importante

- Si el nuevo formato tiene un número de marcos por página diferente al del formato actual, ocurrirá lo siguiente:
  - Si el número de marcos del formato aumenta : Las imágenes se moverán de las páginas siguientes y se rellenarán todos los marcos del nuevo formato.
  - Si el número de marcos del formato disminuye : Se agregarán páginas con el nuevo formato hasta que entren todas las imágenes de las páginas con el formato actual.

### 📖 Nota

- Los formatos seleccionables pueden variar en función del Tamaño de papel (Paper Size) y la Orientación (Orientation).
- Active la casilla de verificación Aplicar a todas las páginas (Apply to all pages) para cambiar los formatos de todas las páginas por el que acaba de seleccionar.

[Principio de página ↕](#)

## Guía avanzada

Guía avanzada > Impresión desde un ordenador > Impresión con el software de aplicación incluido > Otras opciones > Cambio de fondo

Easy-PhotoPrint EX



## Cambio de fondo

Es posible cambiar el fondo de cada página.

### Importante

- No es posible cambiar el fondo de Impresión fotográfica (Photo Print), Adhesivos (Stickers) ni Formato impresión (Layout Print).

Haga clic en Fondo... (Background...) de la pantalla Configurar página (Page Setup) o seleccione la página a la que desee cambiar el fondo en la pantalla Editar (Edit) y, a continuación, haga clic en  (Cambiar fondo).

### Nota

- En las descripciones siguientes se utilizan pantallas de la impresión de álbumes. Según los elementos creados, las pantallas pueden variar.

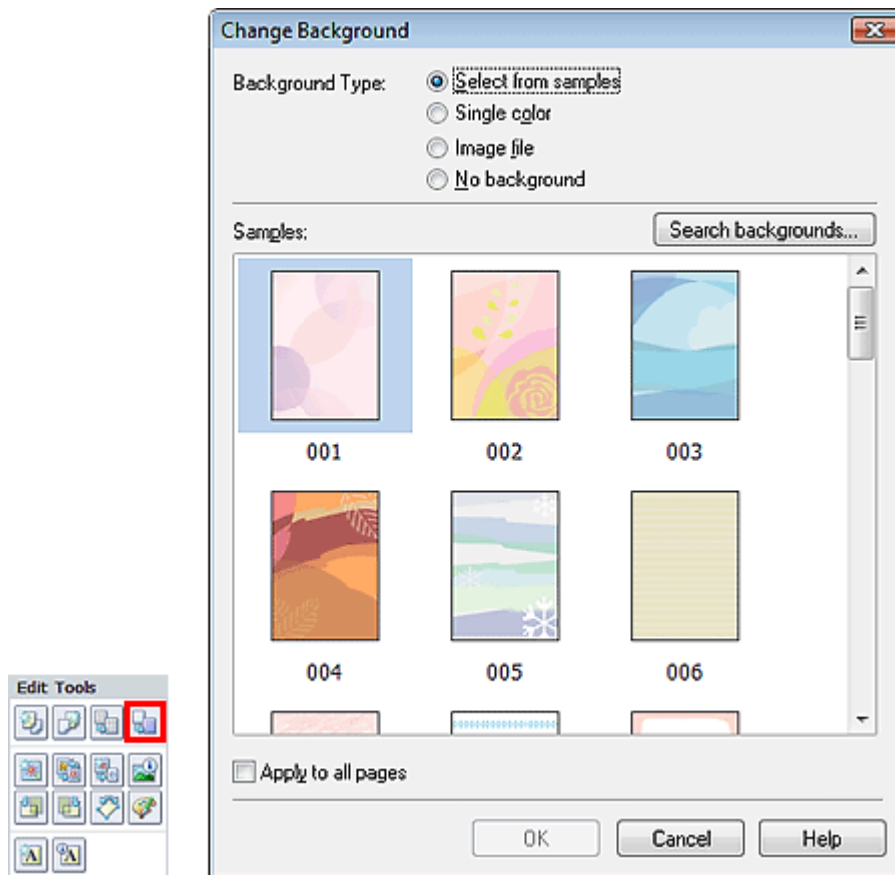

En el cuadro de diálogo Cambiar fondo (Change Background), seleccione el tipo de fondo que desee utilizar.

### Cuando se elige Seleccionar una de las muestras (Select from samples)

Elija la imagen que desee utilizar en Muestras (Samples) y haga clic en Aceptar (OK).

**Nota**

- Seleccionar una de las muestras (Select from samples) sólo aparece cuando se elige Álbum (Album).
- Además de los fondos guardados en la aplicación, hay otros disponibles en nuestro sitio web. Haga clic en Buscar fondos... (Search backgrounds...) para acceder al sitio web de Canon desde el que podrá descargar gratuitamente los materiales adicionales.
  - Se necesita una conexión a Internet para acceder al sitio web. Se aplicarán tarifas de conexión a Internet.
  - Es posible que esta función no esté disponible en algunas regiones.
  - Salga de Easy-PhotoPrint EX antes de instalar los fondos.

**Cuando se selecciona Color único (Single color)**

Elija el color que desee utilizar, es decir, Color estándar (Standard color) o Color personalizado (Custom color), y haga clic en Aceptar (OK).

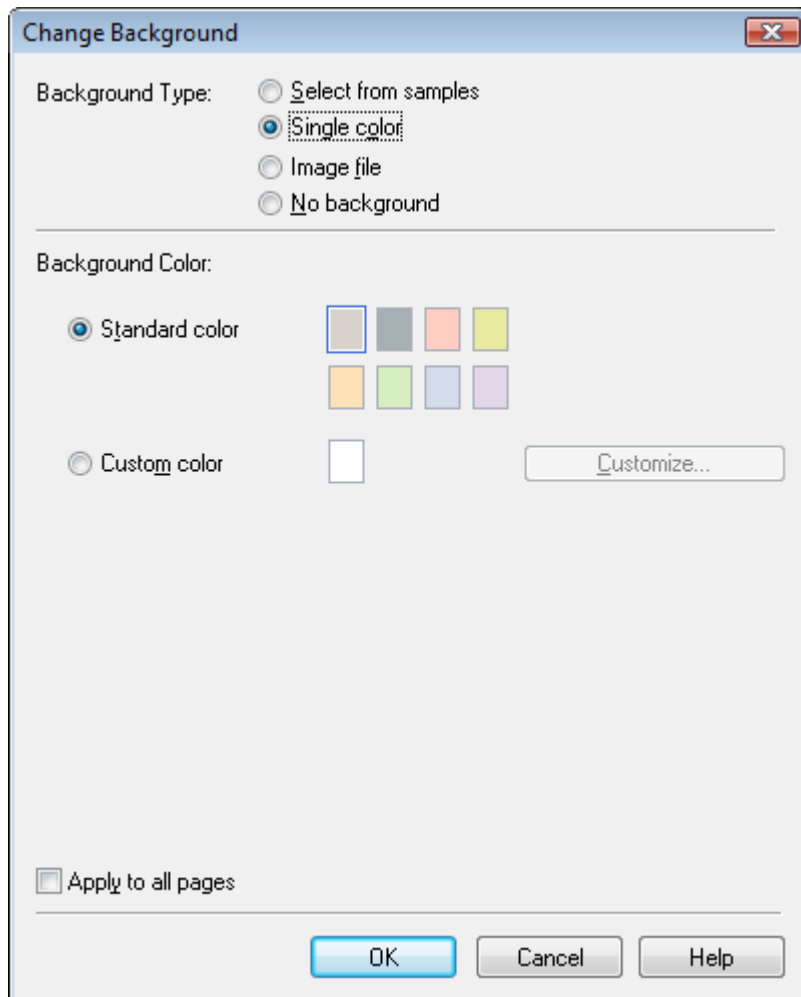
**Cuando se selecciona Archivo de imagen (Image file)**

Establezca los valores de Ruta de acceso al archivo de imagen (Image File Path) y Diseño de imagen (Image Layout) y, a continuación, haga clic en Aceptar (OK).

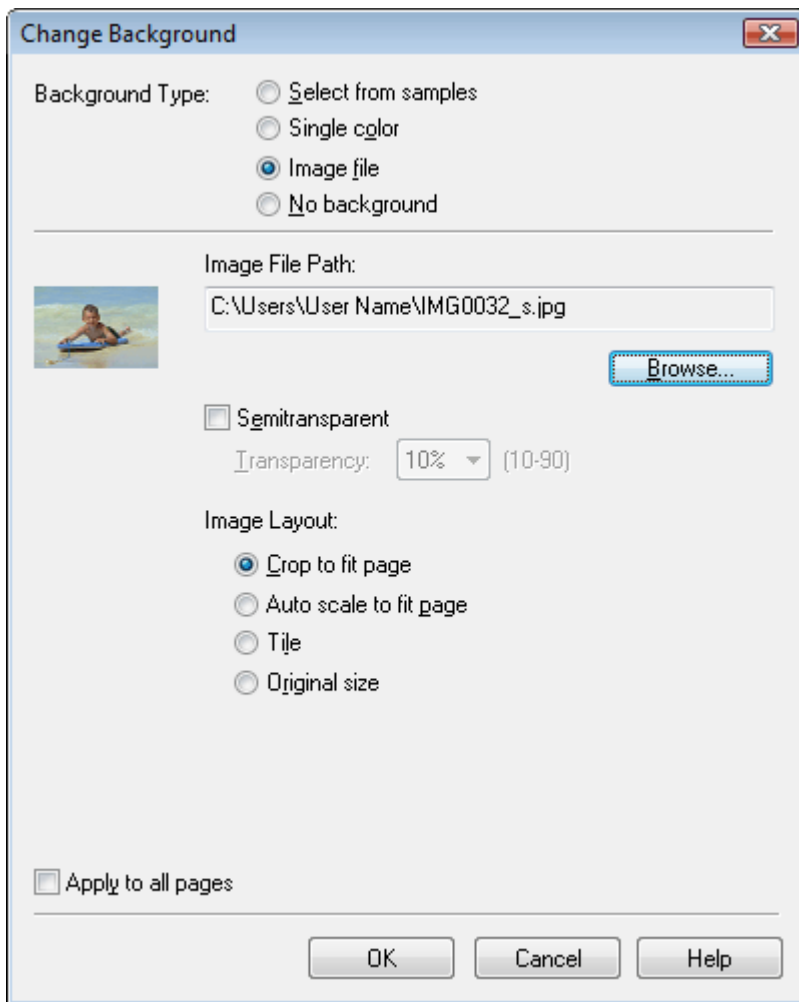

### Nota

- Consulte la Ayuda para obtener más información sobre cómo establecer el fondo en el cuadro de diálogo Cambiar fondo (Change Background).

## Guía avanzada

Guía avanzada > Impresión desde un ordenador > Impresión con el software de aplicación incluido > Otras opciones > Adición de fotografías

Easy-PhotoPrint EX



## Adición de fotografías

Puede agregar imágenes a las páginas.

Seleccione la página a la que desee agregar fotografías en la pantalla Editar (Edit) y, a continuación,

haga clic en  (Agregar imagen).

### Nota

- En las descripciones siguientes se utilizan pantallas de la impresión de álbumes. Según los elementos creados, las pantallas pueden variar.

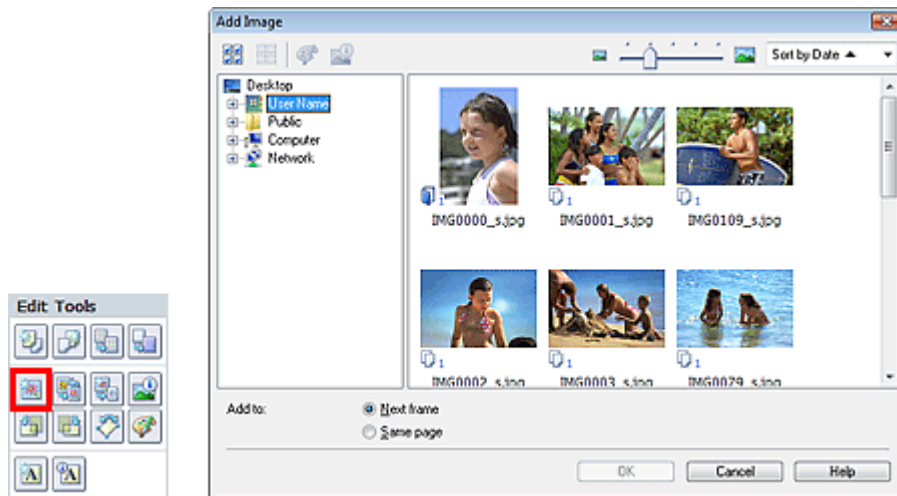

Seleccione la carpeta que contenga la imagen que desee agregar del área del árbol de carpetas situada a la izquierda del cuadro de diálogo Agregar imagen (Add Image) y, a continuación, elija tal imagen en la ventana de miniaturas de la derecha.

### Nota

- Haga clic en una imagen para seleccionarla (el fondo cambiará a color azul) o anule su selección (el fondo cambiará a color blanco). También puede seleccionar más de una imagen.

Seleccione una opción para Agregar a (Add to) y haga clic en Aceptar (OK).

### Importante

- Puede agregar hasta 20 imágenes a la vez a una única página.
- Es posible agregar hasta 99 imágenes iguales combinadas en todas las páginas.
- No es posible agregar más de una imagen idéntica a la vez. Agréguelas de una en una.
- Cuando el número de páginas aumenta debido a las imágenes añadidas, no se puede agregar más a partir de la página 400.

### Nota

- En el cuadro de diálogo Agregar imagen (Add Image), puede seleccionar todas las imágenes al mismo tiempo o cambiar el tamaño de visualización y el orden de las miniaturas. Consulte la Ayuda para obtener más información.

## Guía avanzada

Guía avanzada > Impresión desde un ordenador > Impresión con el software de aplicación incluido > Otras opciones > Intercambio de posiciones de fotografías

Easy-PhotoPrint EX



## Intercambio de posiciones de fotografías

Las posiciones de las imágenes se pueden intercambiar.

Haga clic en  (Intercambiar posiciones de imágenes) en la pantalla Editar (Edit).

### Nota

- En las descripciones siguientes se utilizan pantallas de la impresión de álbumes. Según los elementos creados, las pantallas pueden variar.



Seleccione las imágenes de destino y de origen cuyas posiciones desee intercambiar y haga clic en Intercambiar (Swap).

Tras intercambiar todas las imágenes que desee, haga clic en Volver a edición (Back to Edit).

[Principio de página ↕](#)



## Guía avanzada

Guía avanzada > Impresión desde un ordenador > Impresión con el software de aplicación incluido > Otras opciones > Sustitución de fotografías

Easy-PhotoPrint EX



## Sustitución de fotografías

Se puede reemplazar una imagen por otra.

Seleccione la imagen que desee sustituir en la pantalla Editar (Edit) y, a continuación, haga clic en



(Reemplazar imagen seleccionada).

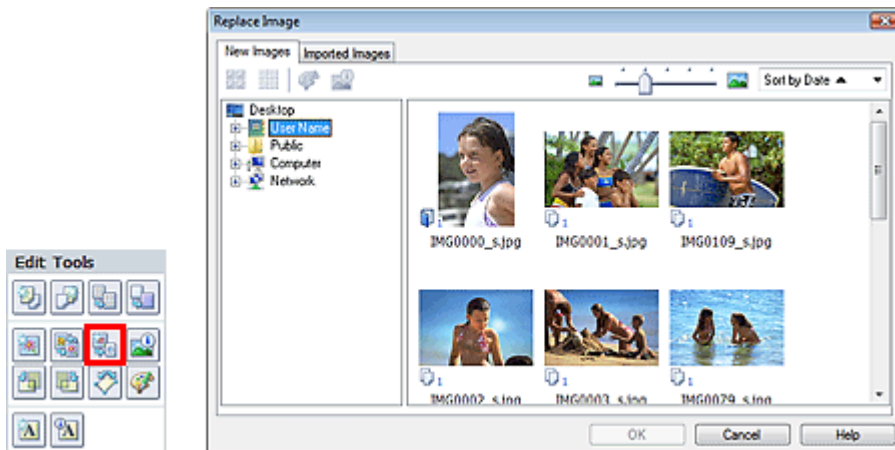

Seleccione la carpeta que contenga la imagen que desee reemplazar del área del árbol de carpetas situado a la izquierda del cuadro de diálogo Reemplazar imagen (Replace Image).

Seleccione la imagen que desea reemplazar en la ventana de miniaturas situada a la derecha de la pantalla y haga clic en Aceptar (OK).

Para seleccionar imágenes que ya se hayan importado, haga clic en la ficha Imágenes importadas (Imported Images), seleccione la imagen que desee reemplazar en la ventana de miniaturas y haga clic en Aceptar (OK).

### Importante

- No es posible seleccionar varias imágenes en el cuadro de diálogo Reemplazar imagen (Replace Image).

### Nota

- Si selecciona varias imágenes en la pantalla Editar (Edit) y utiliza la función de sustitución, todas esas imágenes seleccionadas en la pantalla Editar (Edit) se sustituirán por la imagen seleccionada en el cuadro de diálogo Reemplazar imagen (Replace Image).
- Cuando se reemplacen las imágenes, la imagen nueva heredarán la configuración siguiente de la imagen de origen.
  - Posición
  - Tamaño
  - Marco
  - Posición y tamaño de la fecha
 La información de recorte y la orientación de la imagen no se heredan.
- En el cuadro de diálogo Reemplazar imagen (Replace Image), puede cambiar el tamaño de visualización y el orden de las miniaturas. Consulte la Ayuda para obtener más información.

## Guía avanzada

Guía avanzada > Impresión desde un ordenador > Impresión con el software de aplicación incluido > Otras opciones > Cambio de posición, de ángulo y de tamaño de fotografías

Easy-PhotoPrint EX



## Cambio de posición, de ángulo y de tamaño de fotografías

Se puede ajustar la posición, el ángulo y el tamaño de las imágenes.

Seleccione la imagen a la que desee cambiar de posición o de tamaño en la pantalla Editar (Edit) y

haga clic en el botón  (Editar imagen) o haga doble clic en la imagen.

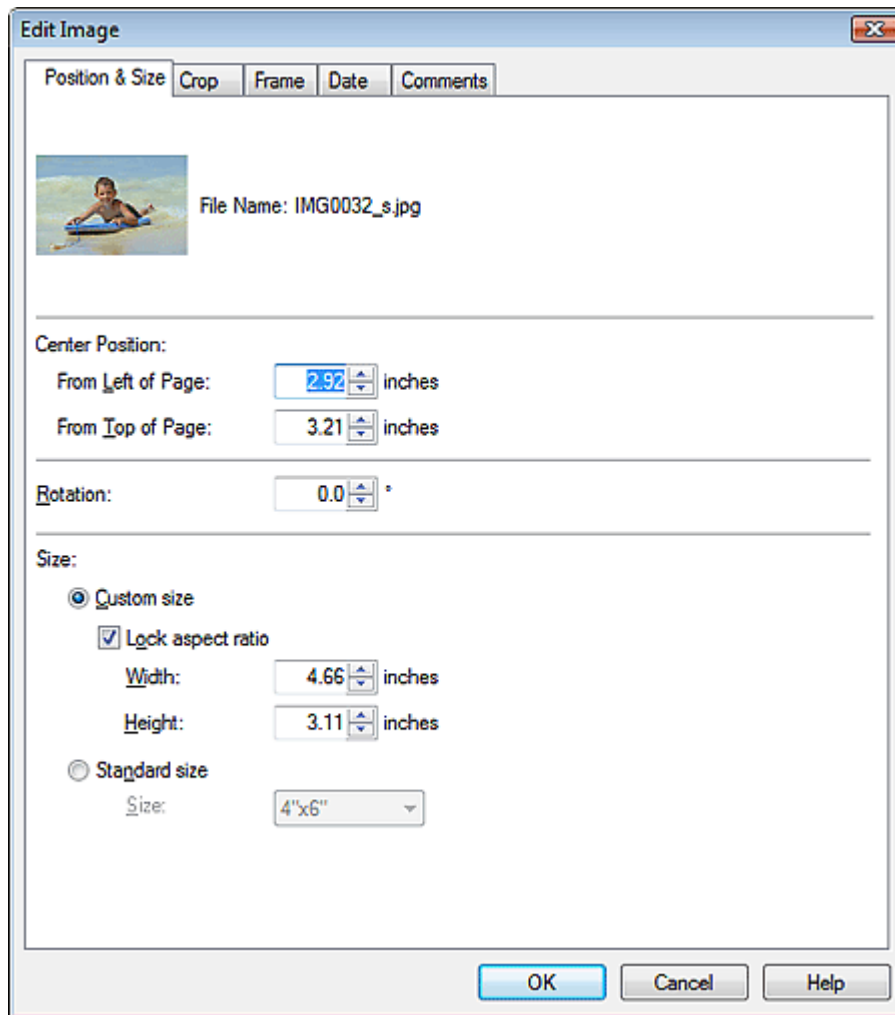

Establezca los valores de Posición central (Center Position), Giro (Rotation) y Tamaño (Size) y, a continuación, haga clic en Aceptar (OK).

### Nota

- También puede cambiar la posición y el tamaño de una imagen arrastrándola hasta la pantalla Editar (Edit).
- Seleccione una imagen en la pantalla Editar (Edit) y, a continuación, haga clic en  (Girar libremente) y arrastre una esquina de la imagen para girarla.
- Consulte la Ayuda para obtener más información sobre la posición y el tamaño de las imágenes.

## Guía avanzada

Guía avanzada > Impresión desde un ordenador > Impresión con el software de aplicación incluido > Otras opciones > Recorte de fotografías

Easy-PhotoPrint EX



## Recorte de fotografías

El recorte de imágenes consiste en eliminar las secciones innecesarias mediante la selección de las que son necesarias.

Seleccione la imagen que desee recortar en la pantalla Editar (Edit) y, a continuación, haga clic en (Editar imagen) o haga doble clic en la imagen.



Haga clic en la ficha Recortar (Crop) del cuadro de diálogo Editar imagen (Edit Image).

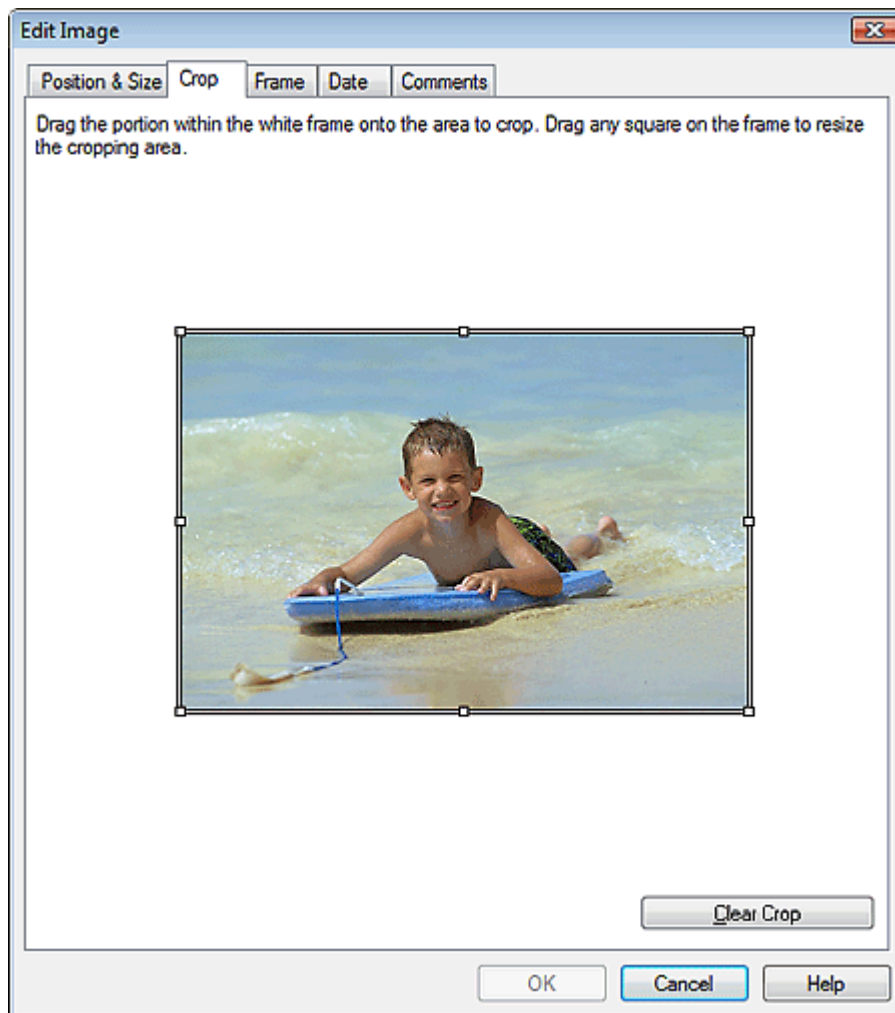

Arrastre los cuadros blancos de la imagen para cambiar el área que se va a recortar y haga clic en Aceptar (OK).

### Nota

- Consulte la Ayuda para obtener más información sobre las operaciones de recorte.

## Guía avanzada

Guía avanzada > Impresión desde un ordenador > Impresión con el software de aplicación incluido > Otras opciones > Enmarcado de fotografías

Easy-PhotoPrint EX



## Enmarcado de fotografías

Puede agregar marcos a las imágenes.

### ► Importante

- No es posible agregar marcos a las imágenes en Impresión fotográfica (Photo Print), Adhesivos (Stickers) ni Formato impresión (Layout Print).

Seleccione la imagen que desee enmarcar en la pantalla Editar (Edit) y, a continuación, haga clic en



(Editar imagen) o doble clic en la imagen.

Haga clic en la ficha Marco (Frame) del cuadro de diálogo Editar imagen (Edit Image).

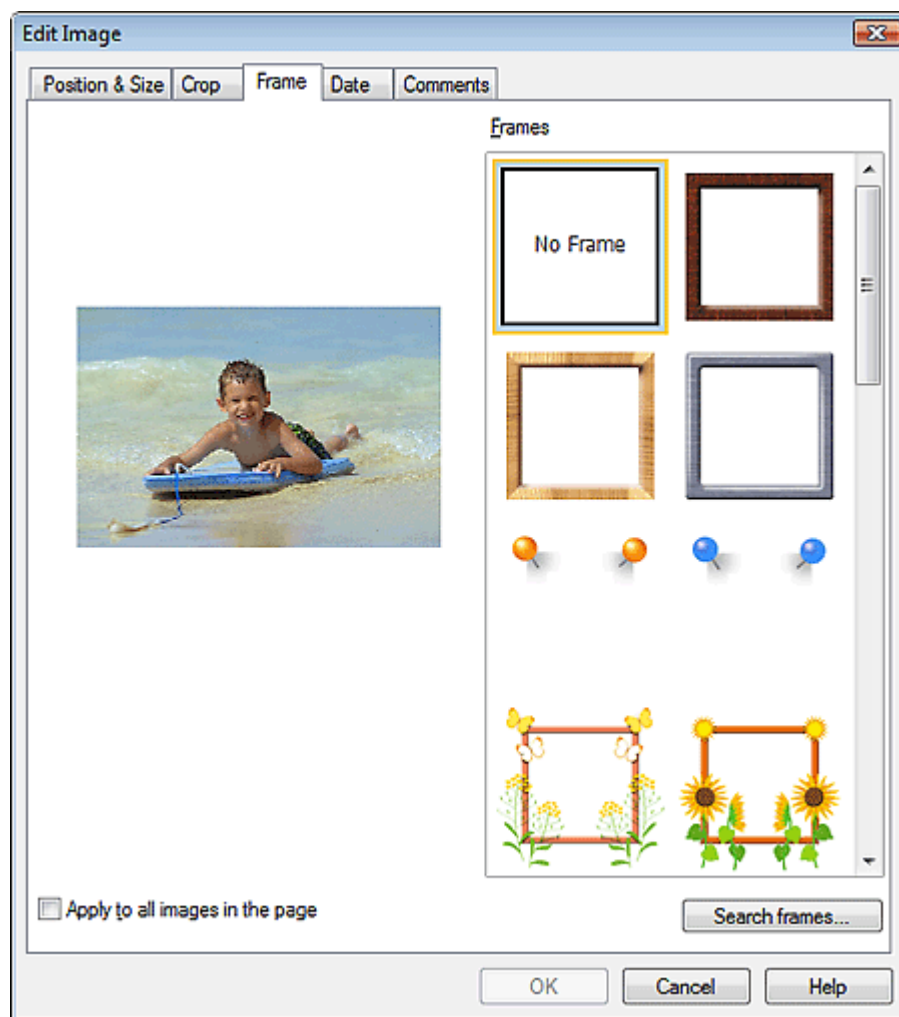

Seleccione el marco que desee utilizar en Marcos (Frames) y haga clic en Aceptar (OK).

### ► Importante

- No se pueden imprimir fechas en las fotografías con marco.

### 📖 Nota

- Marque la casilla de verificación Aplicar a todas las imágenes de la página (Apply to all images in the page) para agregar el mismo marco a la vez a todas las imágenes de una página seleccionada.
  - Además de los marcos guardados en la aplicación, hay otros disponibles en nuestro sitio web. Haga clic en Buscar marcos... (Search frames...) para acceder al sitio web de Canon desde el que podrá descargar gratuitamente los materiales adicionales.
    - Se necesita una conexión a Internet para acceder al sitio web. Se aplicarán tarifas de conexión a Internet.
    - Es posible que esta función no esté disponible en algunas regiones.
    - Salga de Easy-PhotoPrint EX antes de instalar los marcos.
  - Buscar marcos... (Search frames...) sólo aparece cuando se elige Álbum (Album).
  - Consulte la Ayuda para obtener más información sobre los marcos.
- 

[Principio de página ↕](#)

## Guía avanzada

Guía avanzada > Impresión desde un ordenador > Impresión con el software de aplicación incluido > Otras opciones > Impresión de fechas en fotografías

Easy-PhotoPrint EX



## Impresión de fechas en fotografías

Se puede imprimir la fecha en las imágenes.

Seleccione la imagen en la que desea imprimir la fecha en la pantalla Editar (Edit) y haga clic en el

botón  (Editar imagen) o doble clic en la imagen.

Haga clic en la ficha Fecha (Date) del cuadro de diálogo Editar imagen (Edit Image).

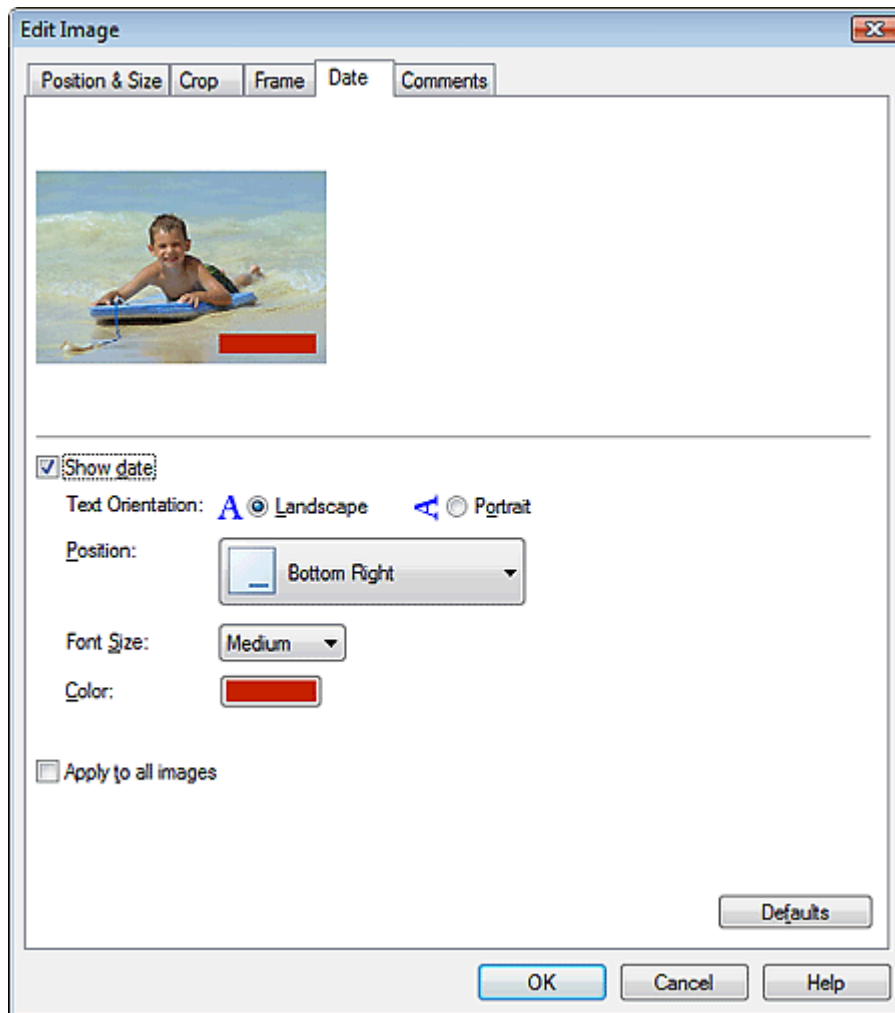

Active la casilla de verificación Mostrar fecha (Show date).

Establezca los valores de Orientación del texto (Text Orientation), Posición (Position), Tamaño de la fuente (Font Size) y Color y, a continuación, haga clic en Aceptar (OK).

### Importante

- No se pueden imprimir fechas en las imágenes con marco.

### Nota

- La fecha aparece en el formato de fecha corto (mm/dd/aaaa, etc.) especificado en su sistema operativo.

- Consulte la Ayuda para obtener más información sobre la configuración de fechas.
- 

[Principio de página ↕](#)

## Guía avanzada

Guía avanzada > Impresión desde un ordenador > Impresión con el software de aplicación incluido > Otras opciones > Adición de comentarios a fotografías

Easy-PhotoPrint EX



## Adición de comentarios a fotografías

Se puede añadir comentarios a las imágenes y mostrarlos en el álbum. El nombre de la foto, la fecha de disparo y los comentarios aparecen en un cuadro de comentarios (de arriba abajo).



### ► Importante

- No es posible adjuntar comentarios en Impresión fotográfica (Photo Print), Calendario (Calendar), Adhesivos (Stickers) e Formato impresión (Layout Print).

Seleccione la imagen a la que desee añadir comentarios en la pantalla Editar (Edit) y haga clic en el

botón  (Editar imagen) o doble clic en la imagen.

Haga clic en la ficha Comentarios (Comments) del cuadro de diálogo Editar imagen (Edit Image).



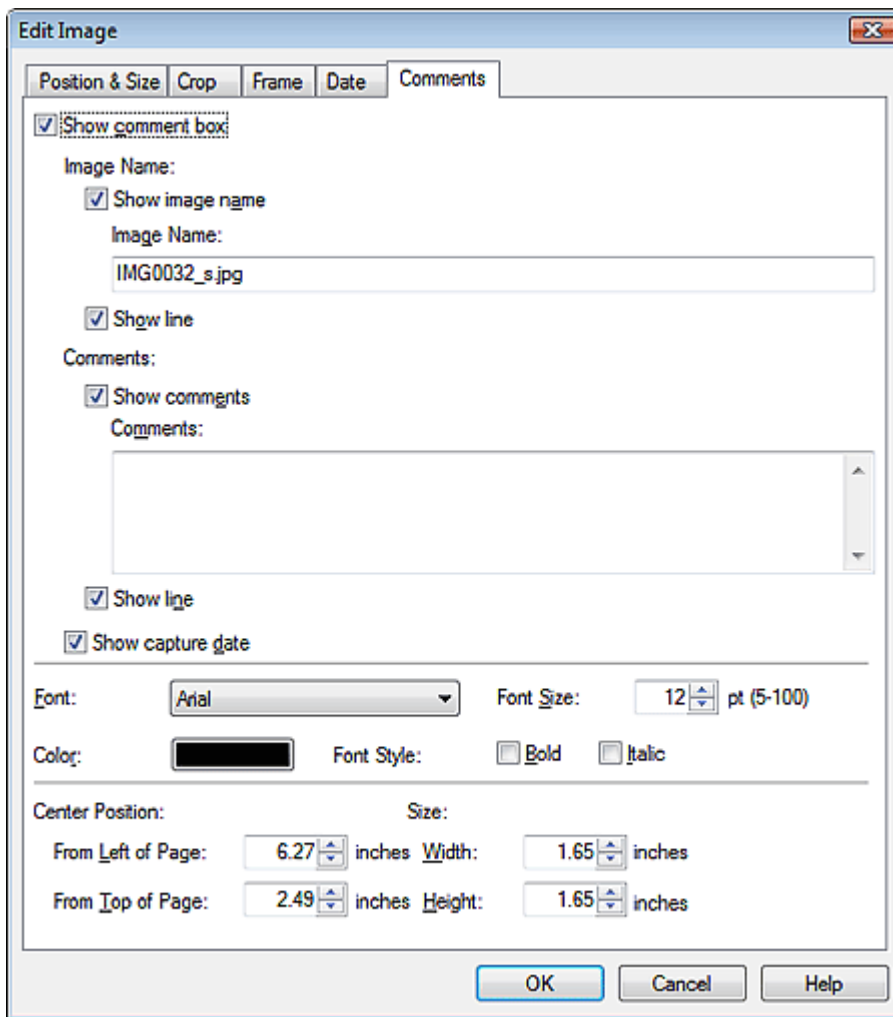

Active la casilla de verificación Mostrar cuadro de comentarios (Show comment box).

Active las casillas de verificación de los elementos que desee mostrar e introduzca los comentarios.

Establezca el tamaño y color de la fuente, la posición de los comentarios, etc. y, a continuación, haga clic en Aceptar (OK).

## Nota

- Consulte la Ayuda para obtener más información sobre los comentarios.

## Guía avanzada

Guía avanzada > Impresión desde un ordenador > Impresión con el software de aplicación incluido > Otras opciones > Adición de texto a fotografías

Easy-PhotoPrint EX



## Adición de texto a fotografías

Permite agregar texto a las fotografías.

Haga clic en  (Agregar texto) de la pantalla Editar (Edit) y arrastre el ratón por encima del área en la que desee agregar el texto.

### Nota

- En las descripciones siguientes se utilizan pantallas de la impresión de álbumes. Según los elementos creados, las pantallas pueden variar.

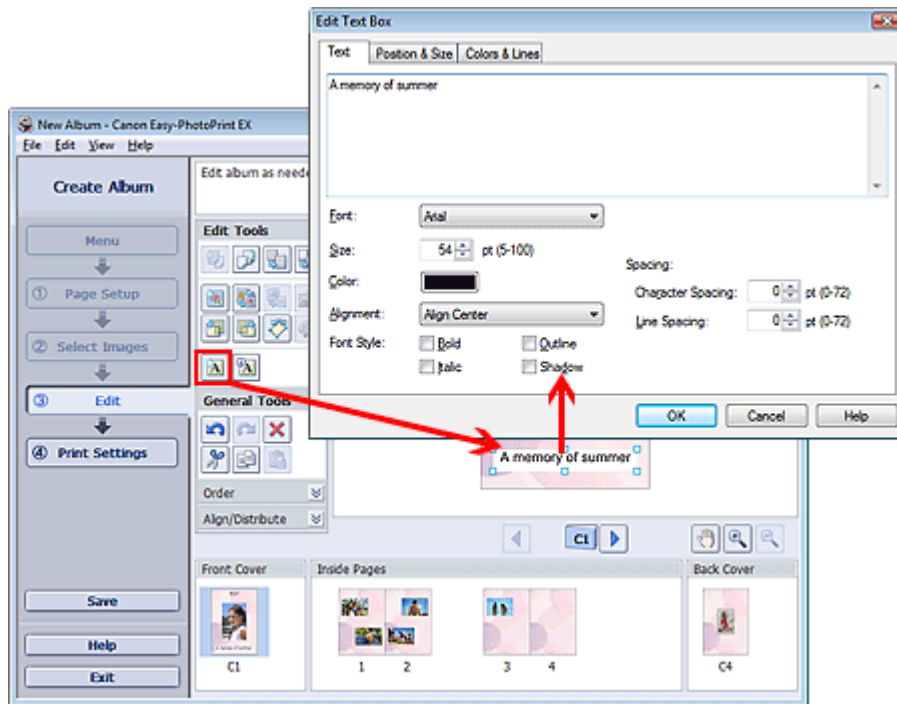

Seleccione la ficha Texto (Text) del cuadro de diálogo Editar cuadro de texto (Edit Text Box) y escriba el texto correspondiente.

### Nota

- En el cuadro de diálogo Editar cuadro de texto (Edit Text Box) puede cambiar la posición, ángulo y tamaño del texto. También puede establecer el color y la línea del cuadro de texto. Consulte la Ayuda para obtener más información.
- Para cambiar el texto introducido, selecciónelo y haga clic en  (Editar cuadro de texto). Aparecerá el cuadro de diálogo Editar cuadro de texto (Edit Text Box). Entonces podrá modificar el texto.

## Guía avanzada

Guía avanzada > Impresión desde un ordenador > Impresión con el software de aplicación incluido > Otras opciones > Cómo guardar

Easy-PhotoPrint EX



## Cómo guardar

Es posible guardar los elementos editados.

Haga clic en Guardar (Save) de la pantalla Editar (Edit) o Configuración de impresión (Print Settings).

### Nota

- En las descripciones siguientes se utilizan pantallas de la impresión de álbumes. Según los elementos creados, las pantallas pueden variar.



Cuando aparezca el cuadro de diálogo Guardar como (Save As), especifique la ubicación donde vaya a guardar y el nombre de archivo y, a continuación, haga clic en Guardar (Save).

### Importante

- Si edita un archivo guardado y lo vuelve a guardar, se sobrescribirá. Para volver a guardar un archivo con un nombre nuevo o en una ubicación diferente, seleccione Guardar como... (Save As...) del menú Archivo (File) y guárdelo.

### Nota

- Guardar (Save) no aparece en la pantalla Configurar página (Page Setup) ni en Seleccionar imágenes (Select Images).

## Guía avanzada

Guía avanzada > Impresión desde un ordenador > Impresión con el software de aplicación incluido > Otras opciones > Configuración de festividades

Easy-PhotoPrint EX



## Configuración de festividades

Puede añadir festividades a su calendario.

Haga clic en Establecer festivos... (Set Holidays...) en la pantalla Configurar página (Page Setup) de

Calendario (Calendar) o en  (Configurar período/feriada) en la pantalla Editar (Edit) y haga clic en Establecer festivos... (Set Holidays...) del cuadro de diálogo Configuración general del calendario (Calendar General Settings) para acceder al cuadro de diálogo Configuración de la feriadad (Holiday Settings).

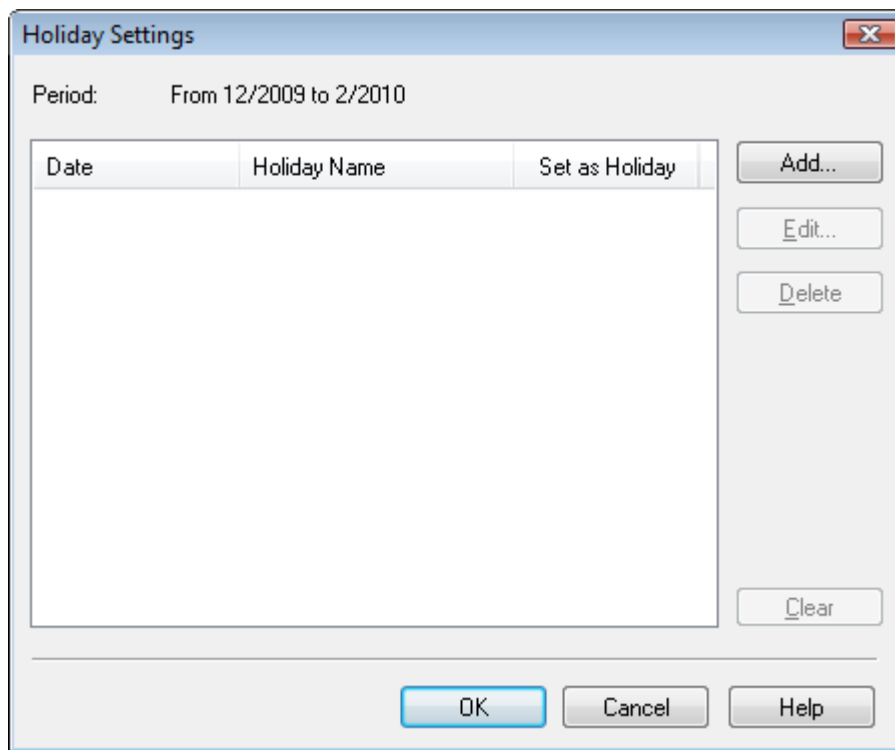

Para agregar una feriadad, haga clic en Agregar... (Add...). Aparecerá el cuadro de diálogo Agregar/Editar feriadad (Add/Edit Holiday). Para editar una feriadad guardada, selecciónela y haga clic en Editar... (Edit...).

Para eliminar una feriadad, selecciónela y haga clic en Eliminar (Delete). Para eliminar todas las feriadades guardadas dentro del período del calendario, haga clic en Borrar (Clear).

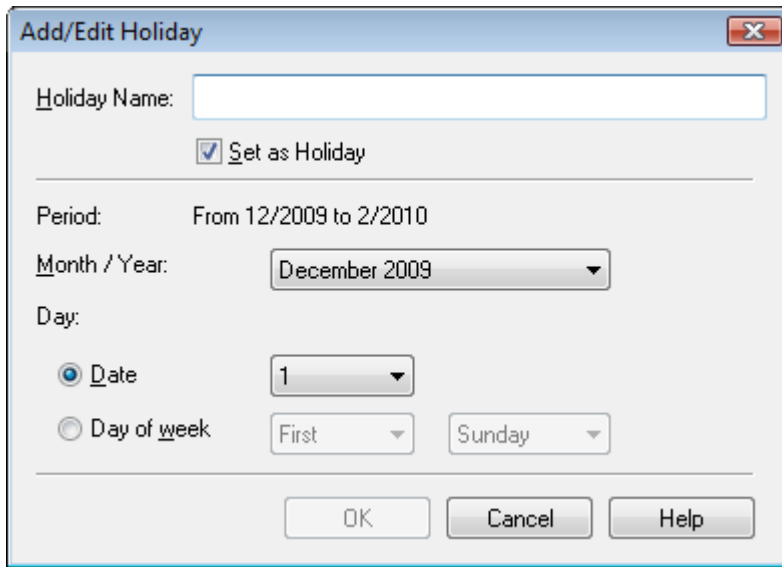

**Add/Edit Holiday**

Holiday Name:

Set as Holiday

Period: From 12/2009 to 2/2010

Month / Year:

Day:

Date

Day of week

Introduzca el nombre en Nombre de la festividad (Holiday Name) y especifique la fecha.

Active la casilla de verificación Establecer como festividad (Set as Holiday) para mostrar ese día como festividad en el calendario.

### Nota

- Consulte la Ayuda para obtener más información sobre cada cuadro de diálogo.

[Principio de página ↕](#)

## Guía avanzada

Guía avanzada > Impresión desde un ordenador > Impresión con el software de aplicación incluido > Otras opciones > Configuración de la visualización del calendario

Easy-PhotoPrint EX



## Configuración de la visualización del calendario

Puede personalizar la visualización del calendario (fuentes, líneas, colores, posición, tamaño, etc.).

Haga clic en Configuración... (Settings...) en la pantalla Configurar página (Page Setup) de Calendario

(Calendar) o bien seleccione un calendario en la pantalla Editar (Edit) y haga clic en  (Configurar calendario) para acceder al cuadro de diálogo Configuración del calendario (Calendar Settings).

### Importante

- La ficha Posición y tamaño (Position & Size) sólo aparece cuando se visualiza el cuadro de diálogo Configuración del calendario (Calendar Settings) desde la pantalla Editar (Edit).

**Calendar Settings**

Style Options Color

Style for Year and Month

Font: Arial

Fgmat: 1/2010

Style for Days of Week

Font: Arial

Week Starts on: Sunday

Style for Days

Font: Arial

Defaults

OK Cancel Help

### Nota

- Consulte la Ayuda para obtener más información sobre el cuadro de diálogo Configuración del calendario (Calendar Settings).

## Guía avanzada

Guía avanzada > Impresión desde un ordenador > Impresión con el software de aplicación incluido > Otras opciones > Apertura de archivos guardados

Easy-PhotoPrint EX



## Apertura de archivos guardados

Es posible abrir los archivos creados con Easy-PhotoPrint EX.

### 1. Haga clic en Biblioteca (Library) del Menú (Menu).

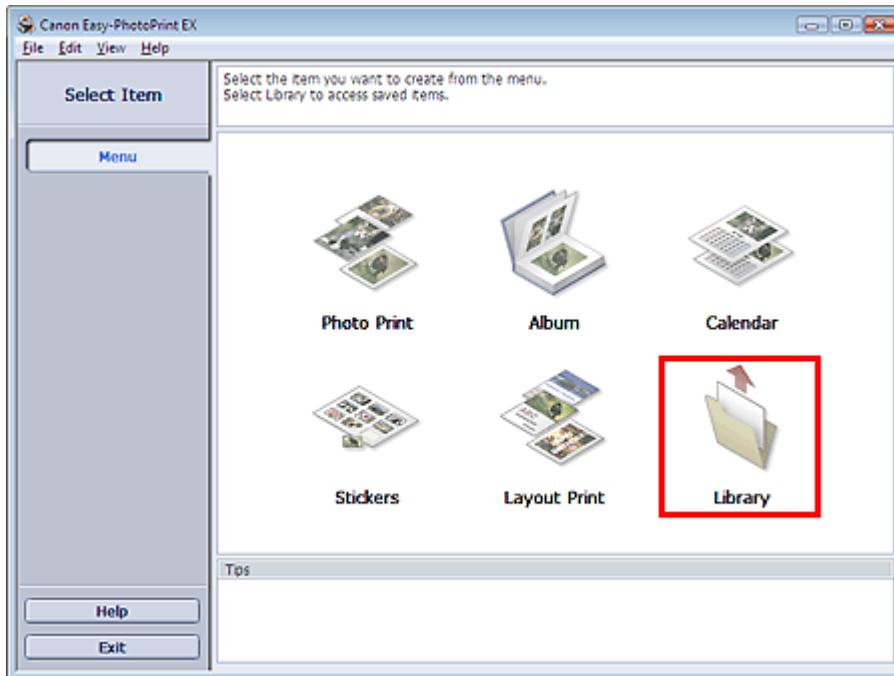

Aparecerá el cuadro de diálogo Abrir (Open).

Puede comprobar los archivos creados y guardados con Easy-PhotoPrint EX mediante la vista de icono (sólo en Windows Vista) o la vista de miniaturas.

### ► Importante

- Cuando se utilice la edición de 64 bits de Windows Vista o Windows XP, el contenido de los archivos no se podrá mostrar en el Explorador.

### 2. Seleccione el archivo que desee abrir y haga clic en Abrir (Open).

Aparecerá la pantalla Editar (Edit).

### 📖 Nota

- Easy-PhotoPrint EX es compatible con los siguientes formatos de archivo (extensiones).
  - Archivo de álbum de Easy-PhotoPrint EX (.el1)
  - Archivo de adhesivos de Easy-PhotoPrint EX (.el2)
  - Archivo de calendario de Easy-PhotoPrint EX (.el4)
  - Archivo de formato de Easy-PhotoPrint EX (.el5)

### 3. Edite el archivo en caso necesario.

### 📖 Nota

- Consulte las secciones siguientes para obtener más información acerca de los

procedimientos de edición.

- ➔ Edición de álbumes
  - ➔ Edición de calendarios
  - ➔ Edición de adhesivos
  - ➔ Edición de formato de impresión
- 

## Nota

---

- Los archivos creados con Easy-PhotoPrint EX se pueden abrir con los siguientes métodos, además de Biblioteca (Library) del Menú (Menu).
    - Haga clic o doble clic en el archivo.
    - En el menú Archivo (File), haga clic en Abrir... (Open...) y, a continuación, seleccione el archivo que desee editar.
  - Asimismo, podrá abrir un archivo utilizado recientemente haciendo clic en el nombre de archivo en el menú Archivo (File).
- 

[Principio de página ↕](#)



## Guía avanzada

[Guía avanzada](#) > [Impresión desde un ordenador](#) > [Impresión con otro software de aplicación](#)

---

# Impresión con otro software de aplicación

- ➔ [Métodos de impresión](#)
- ➔ [Cambio de la calidad de impresión y corrección de los datos de imagen](#)
- ➔ [Descripción del controlador de impresora](#)

[Principio de página](#) ↕

## Guía avanzada

[Guía avanzada](#) > [Impresión desde un ordenador](#) > [Impresión con otro software de aplicación](#) > [Métodos de impresión](#)

### Métodos de impresión

- ➔ [Impresión de fácil configuración](#)
- ➔ [Configuración de la orientación y del tamaño de página](#)
- ➔ [Configuración del número de copias y del orden de impresión](#)
- ➔ [Configuración del margen de grapado](#)
- ➔ [Impresión sin bordes](#)
- ➔ [Impresión ajustada a la página](#)
- ➔ [Impresión a escala](#)
- ➔ [Impresión de diseño de página](#)
- ➔ [Impresión de pósters](#)
- ➔ [Impresión en cuadernillo](#)
- ➔ [Impresión a doble cara](#)
- ➔ [Impresión de sellos y fondos](#)
- ➔ [Registro de un sello](#)
- ➔ [Registro de datos de imagen para utilizarlos como fondo](#)
- ➔ [Impresión de sobres](#)
- ➔ [Visualización de los resultados de impresión antes de imprimir](#)
- ➔ [Configuración de las dimensiones del papel \(tamaño personalizado\)](#)

[Principio de página](#) ↕

## Guía avanzada

Guía avanzada > Impresión desde un ordenador > Impresión con otro software de aplicación > Métodos de impresión > Impresión de fácil configuración

## Impresión de fácil configuración

El procedimiento de configuración sencilla para imprimir correctamente con este equipo es el siguiente:

1. Abra la **ventana de configuración del controlador de impresora**
2. Seleccione un perfil utilizado con frecuencia

En Configuraciones más utilizadas (Commonly Used Settings) de la ficha Configuración rápida (Quick Setup), elija un perfil de impresión adecuado para la finalidad.

Cuando se selecciona un perfil de impresión, la configuración de Funciones adicionales (Additional Features), Tipo de soporte (Media Type) y Tamaño del papel de la impresora (Printer Paper Size) se cambia automáticamente a los valores predefinidos.

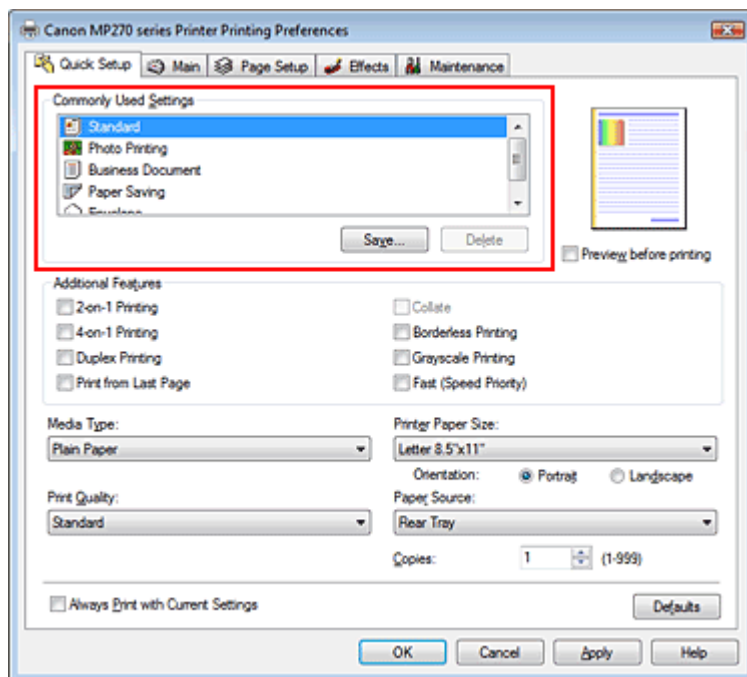

3. Seleccione la calidad de impresión

Según sus necesidades, seleccione Alta (High), Estándar (Standard) o Rápida (Fast) en Calidad de impresión (Print Quality).

4. Finalice la configuración

Haga clic en Aceptar (OK).

Al llevar a cabo la impresión, el documento se imprimirá con los ajustes adecuados a la finalidad.

### ► Importante

- Cuando se marca la casilla de verificación Imprimir siempre con la configuración actual (Always Print with Current Settings), se conserva toda la configuración definida en las fichas Configuración rápida (Quick Setup), Principal (Main), Configurar página (Page Setup) y Efectos (Effects), de modo que también podrá imprimir con los mismos ajustes la próxima vez.
- Haga clic en Guardar... (Save...) para registrar la configuración especificada. Para obtener instrucciones sobre cómo registrar la configuración, consulte " [Registro de un perfil de impresión utilizado con frecuencia.](#) "

## Guía avanzada

Guía avanzada > Impresión desde un ordenador > Impresión con otro software de aplicación > Métodos de impresión > Configuración de la orientación y del tamaño de página

# Configuración de la orientación y del tamaño de página

La orientación y el tamaño de página los determina esencialmente la aplicación. Cuando el tamaño de página y la orientación especificados en Tamaño de página (Page Size) y Orientación (Orientation) de la ficha Configurar página (Page Setup) coincidan con los establecidos por medio de la aplicación, no será necesario seleccionarlos en la ficha Configurar página (Page Setup).

En caso de no poder especificarlos con la aplicación, el procedimiento para seleccionar el tamaño de página y la orientación es el siguiente:

También puede establecer los valores de tamaño de página y Orientación (Orientation) en la ficha Configuración rápida (Quick Setup).

### 1. Abra la ventana de configuración del controlador de impresora

### 2. Seleccione el tamaño del papel

Seleccione un tamaño de página en la lista Tamaño de página (Page Size) de la ficha Configurar página (Page Setup).

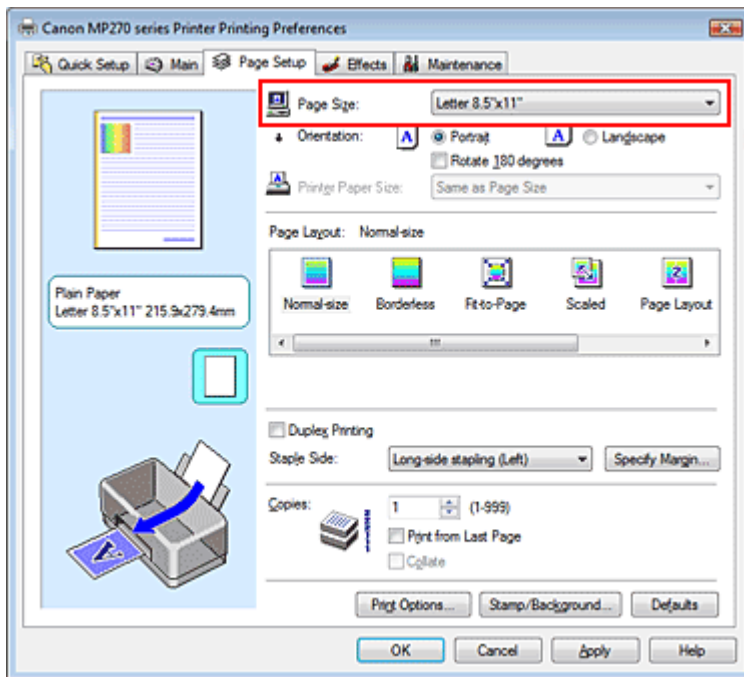

### 3. Establezca el valor de Orientación (Orientation)

Elija Vertical (Portrait) u Horizontal (Landscape) en Orientación (Orientation). Marque la casilla de verificación Girar 180 grados (Rotate 180 degrees) si desea que al imprimir se gire el original 180 grados.

### 4. Finalice la configuración

Haga clic en Aceptar (OK).

Cuando ejecute la impresión, el documento se imprimirá con el tamaño de página y la orientación seleccionados.

## Guía avanzada

Guía avanzada > Impresión desde un ordenador > Impresión con otro software de aplicación > Métodos de impresión > Configuración del número de copias y del orden de impresión

## Configuración del número de copias y del orden de impresión

Configuración predeterminada

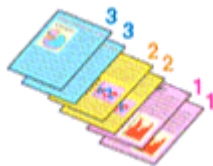

Imprimir desde la última página (Print from Last Page)

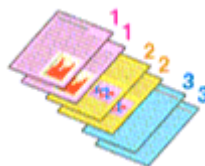

Intercalar (Collate)

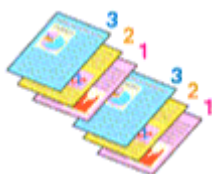

Imprimir desde la última página (Print from Last Page) + Intercalar (Collate)

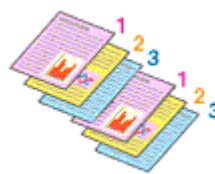

A continuación se describe el modo de especificar el número de copias y el orden de impresión: También puede establecer el número de copias en la ficha Configuración rápida (Quick Setup).

### 1. Abra la ventana de configuración del controlador de impresora

### 2. Establezca el número de copias que desee imprimir

En el campo Copias (Copies) de la ficha Configurar página (Page Setup), especifique el número de copias que desee imprimir.

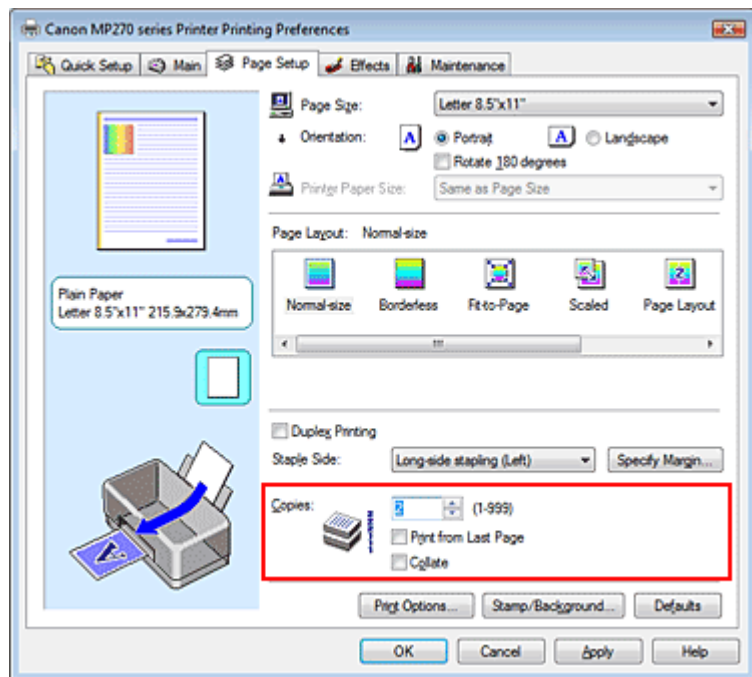

### 3. Especifique el orden de impresión

Marque la casilla de verificación Imprimir desde la última página (Print from Last Page) si desea imprimir ordenadamente desde la última página. Cuando se selecciona esta opción, no es necesario colocar las páginas en el orden correcto después de imprimir.

#### 4. Configure la opción de impresión intercalada si desea especificar varias copias en el cuadro Copias (Copies)

Marque la casilla de verificación Intercalar (Collate) cuando desee especificar varias copias a la vez. Desactive esta casilla si desea imprimir juntas todas las páginas que tengan el mismo número de página.

#### 5. Finalice la configuración

Haga clic en Aceptar (OK).

El número de copias especificado se imprimirá en el orden de impresión establecido.

### Importante

- Cuando el software de aplicación utilizado para crear el documento tenga la misma función, dé prioridad a la configuración del controlador de impresora. Sin embargo, si los resultados de impresión no son aceptables, especifique la configuración de las funciones mediante el software de aplicación. Si especifica el número de copias y el orden de impresión tanto con la aplicación como con el controlador de impresora, es posible que el número de copias sea la multiplicación de las dos configuraciones o que el orden de impresión especificado no se active.
- Las opciones Imprimir desde la última página (Print from Last Page) e Intercalar (Collate) aparecerán atenuadas y no estarán disponibles al seleccionar Cuadernillo (Booklet) en Formato de página (Page Layout).
- La opción Imprimir desde la última página (Print from Last Page) aparecerá atenuada y no estará disponible en el caso de seleccionar Póster (Poster) en Formato de página (Page Layout).

### Nota

- Si marca las opciones Imprimir desde la última página (Print from Last Page) e Intercalar (Collate), podrá llevar a cabo la impresión de modo que se intercalen las hojas de una en una comenzando por la última página. Estas opciones se pueden utilizar combinadas con Sin bordes (Borderless), Tamaño normal (Normal-size), Ajuste a la página (Fit-to-Page), A escala (Scaled), Formato de página (Page Layout) e Impresión a doble cara (Duplex Printing).

## Guía avanzada

Guía avanzada > Impresión desde un ordenador > Impresión con otro software de aplicación > Métodos de impresión > Configuración del margen de grapado

### Configuración del margen de grapado

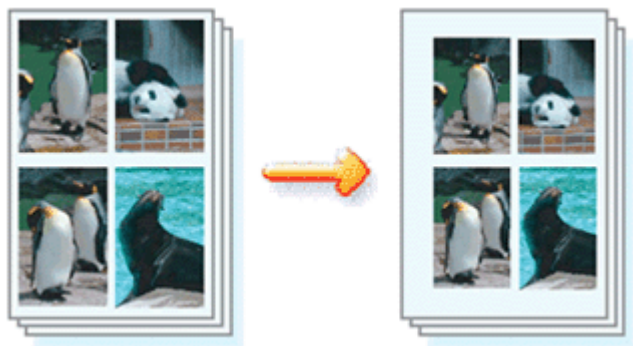

A continuación se describe el procedimiento para configurar el lado de grapado y el ancho del margen:

#### 1. Abra la ventana de configuración del controlador de impresora

#### 2. Especifique el lado de grapado

Compruebe la posición del margen de grapado en la opción Lado de grapado (Staple Side) de la ficha Configurar página (Page Setup).

La impresora analizará la configuración de Orientación (Orientation) y Formato de página (Page Layout) y seleccionará la mejor posición de grapado. Cuando desee cambiar la configuración, haga su selección en la lista.

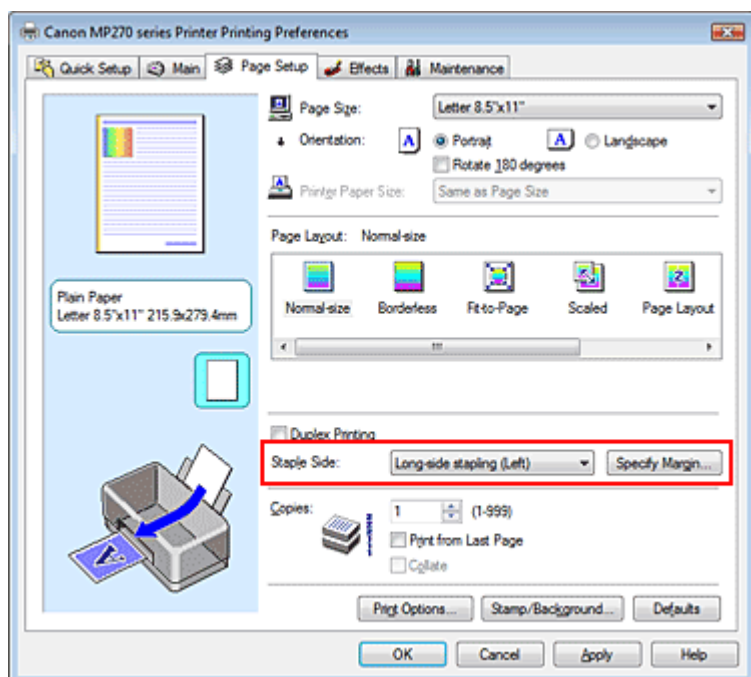

#### 3. Establezca el ancho del margen.

En caso necesario, haga clic en Especificar margen... (Specify Margin...) y establezca el ancho del margen; a continuación, haga clic en Aceptar (OK).

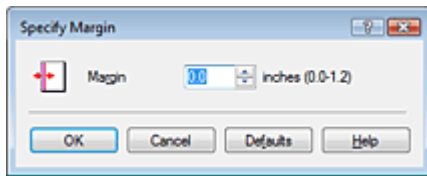

#### 4. Finalice la configuración

Haga clic en Aceptar (OK) de la ficha Configurar página (Page Setup).

Al llevar a cabo la impresión, los datos se imprimirán con el lado de grapado y la anchura de margen indicados.

#### Importante

- Las opciones Lado de grapado (Staple Side) y Especificar margen... (Specify Margin...) aparecerán atenuadas y no estarán disponibles si:
  - Se selecciona Sin bordes (Borderless), Póster (Poster), or Cuadernillo (Booklet) en Formato de página (Page Layout).
  - Se selecciona A escala (Scaled) en Formato de página (Page Layout) (cuando también se elige Impresión a doble cara (Duplex Printing) sólo se puede seleccionar Lado de grapado (Staple Side)).

[Principio de página ↕](#)



## Guía avanzada

Guía avanzada > Impresión desde un ordenador > Impresión con otro software de aplicación > Métodos de impresión > Impresión sin bordes

## Impresión sin bordes

La función de impresión sin bordes permite imprimir los datos sin ningún margen, ampliándolos para que sobresalgan ligeramente del papel. Si no se utiliza la función de impresión sin bordes, alrededor de los datos impresos queda un margen. Cuando desee imprimir datos, como una fotografía, sin que quede un margen a su alrededor, seleccione la impresión sin bordes.

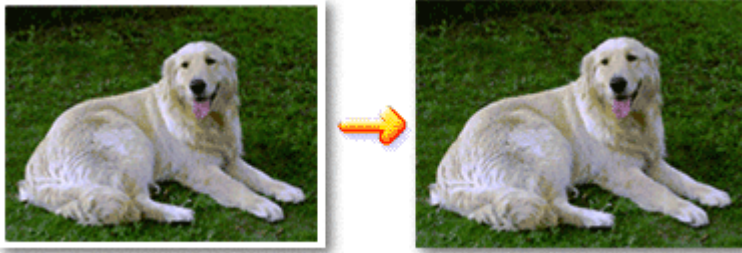

El procedimiento para utilizar esta función es el siguiente:

La impresión sin bordes también se puede establecer en Funciones adicionales (Additional Features) de la ficha Configuración rápida (Quick Setup).

### Configuración de la impresión sin bordes

1. Abra la **ventana de configuración del controlador de impresora**
2. Establezca la impresión sin bordes

Seleccione Sin bordes (Borderless) en la lista Formato de página (Page Layout) de la ficha Configurar página (Page Setup).

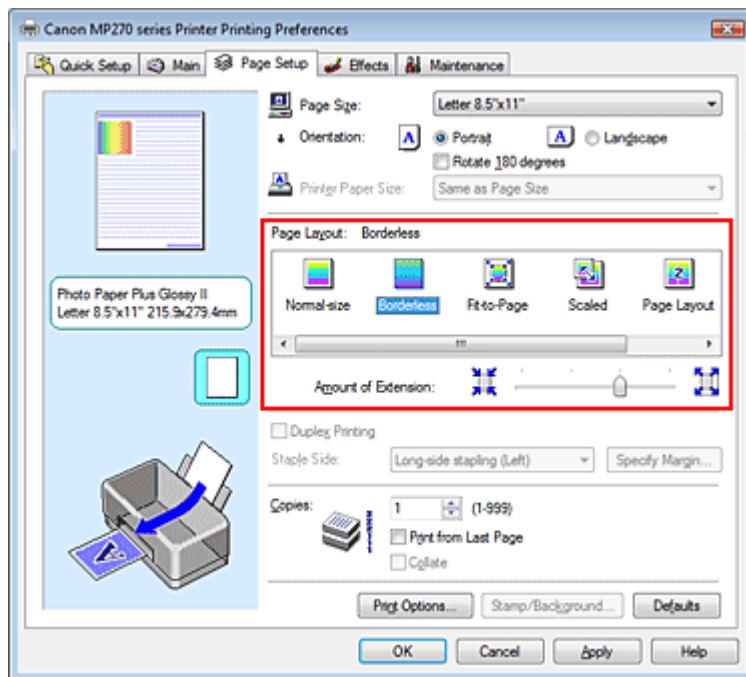

Haga clic en Aceptar (OK) cuando aparezca el mensaje de confirmación.

Si aparece un mensaje en el que se le solicita la modificación del tipo de soporte, seleccione un tipo distinto de la lista y haga clic en Aceptar (OK).

### 3. Compruebe el tamaño del papel

Compruebe la lista Tamaño de página (Page Size). Cuando desee cambiar, elija otro tamaño de página de la lista. En la lista sólo se muestran los tamaños que se pueden utilizar para la impresión sin bordes.

### 4. Ajuste la extensión del papel

En caso necesario, ajuste el valor de la extensión mediante el control deslizante Extensión (Amount of Extension).

Al mover el control deslizante a la derecha, aumenta la extensión, y al moverlo hacia la izquierda disminuye.

En la mayoría de los casos es recomendable establecer el control deslizante en la segunda posición desde la derecha.



#### Importante

- Cuando se coloca el control deslizante completamente a la derecha, el reverso del papel puede mancharse.

### 5. Finalice la configuración

Haga clic en Aceptar (OK).

Los datos se imprimirán en el papel sin ningún margen.

#### Importante

- Cuando se selecciona un tamaño de página que no es válido para la impresión sin bordes, el tamaño cambia automáticamente a uno de los tamaños válidos para la impresión sin bordes.
- No se puede imprimir sin bordes cuando se selecciona Papel de alta resolución (High Resolution Paper), Transfers para camisetas (T-Shirt Transfers) o Sobre (Envelope) en la lista Tipo de soporte (Media Type) de la ficha Principal (Main).
- Si se selecciona Sin bordes (Borderless), las opciones Tamaño del papel de la impresora (Printer Paper Size) y Lado de grapado (Staple Side) (si no se ha seleccionado Impresión a doble cara (Duplex Printing)), así como el botón Sello/Fondo... (Stamp/Background...) de la ficha Configurar página (Page Setup) aparecen atenuadas y no están disponibles.
- La calidad de impresión puede verse afectada o pueden aparecer manchas en la parte superior o inferior de las hojas en función del tipo de soporte utilizado.
- Cuando la proporción de altura y anchura difiera de los datos de imagen, puede que no se imprima una parte de la imagen, en función del tamaño del soporte utilizado. En tal caso, recorte los datos de imagen con un software de aplicación según el tamaño del papel.

#### Nota

- Si se selecciona Papel normal (Plain Paper) como Tipo de soporte (Media Type) en la ficha Principal (Main), no se recomienda utilizar la impresión sin bordes y, en consecuencia, aparece el cuadro de diálogo de selección de soporte. Cuando vaya a utilizar papel normal para hacer una impresión de prueba, seleccione Papel normal (Plain Paper) y haga clic en Aceptar (OK).

### Expansión del tamaño del documento que se va a imprimir

Al especificar un valor de extensión grande se puede llevar a cabo la impresión sin bordes sin ningún problema. Sin embargo, la parte del documento que se extiende fuera del papel no se imprime. Pueden quedar sin imprimir sujetos que se encuentren cerca del perímetro de la foto.

Haga una primera prueba de impresión sin bordes. Si no queda satisfecho con los resultados, reduzca el valor de extensión. El valor de extensión disminuye cuando el control deslizante Extensión (Amount of Extension) se mueve hacia la izquierda.

#### Importante

- Según el tamaño del papel, si se reduce la extensión, puede que se genere un margen no

deseado en la copia impresa.

---

** Nota**

- Cuando el control deslizante Extensión (Amount of Extension) esté situado totalmente a la izquierda, los datos de imagen se imprimirán a tamaño completo.
  - Si selecciona Vista preliminar antes de imprimir (Preview before printing) en la ficha Principal (Main), podrá confirmar si habrá bordes o no antes de imprimir.
- 

[Principio de página ↕](#)

## Guía avanzada

Guía avanzada > Impresión desde un ordenador > Impresión con otro software de aplicación > Métodos de impresión > Impresión ajustada a la página

## Impresión ajustada a la página



El procedimiento para imprimir un documento que se amplía o reduce automáticamente para ajustarlo al tamaño de la página que se va a utilizar es el siguiente:

1. Abra la ventana de configuración del controlador de impresora
2. Establezca la impresión ajustada a la página

Seleccione Ajuste a la página (Fit-to-Page) en la lista Formato de página (Page Layout) de la ficha Configurar página (Page Setup).

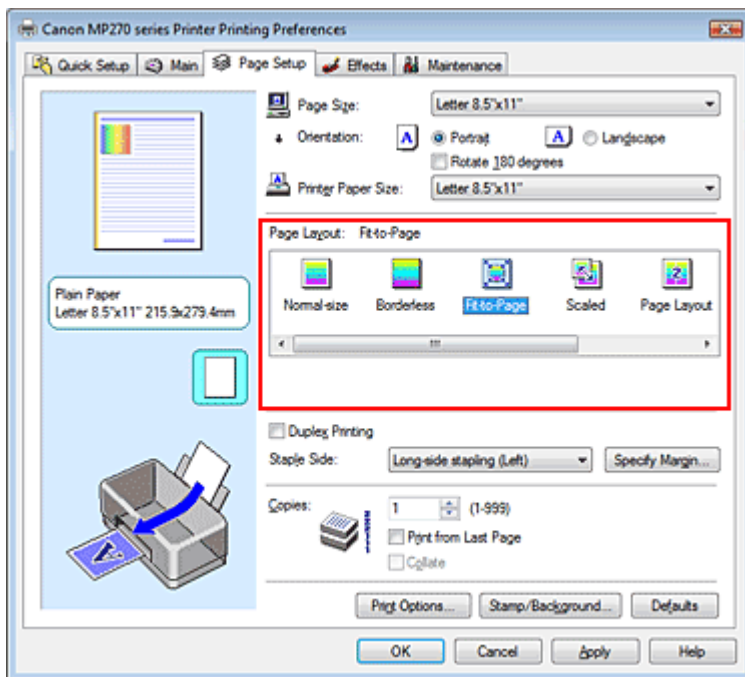

3. Seleccione el tamaño del papel para los datos

Mediante Tamaño de página (Page Size), seleccione el tamaño de página definido con la aplicación.

4. Seleccione el tamaño del papel de impresión

Seleccione el tamaño del papel cargado en el equipo en la lista Tamaño del papel de la impresora (Printer Paper Size).

Cuando el valor de Tamaño del papel de la impresora (Printer Paper Size) sea menor que el de

Tamaño de página (Page Size), la imagen de la página se reducirá. Cuando el valor de Tamaño del papel de la impresora (Printer Paper Size) sea mayor que el de Tamaño de página (Page Size), la imagen de la página se ampliará.

Los ajustes en uso se muestran en la vista preliminar de la configuración a la izquierda del controlador de impresora.

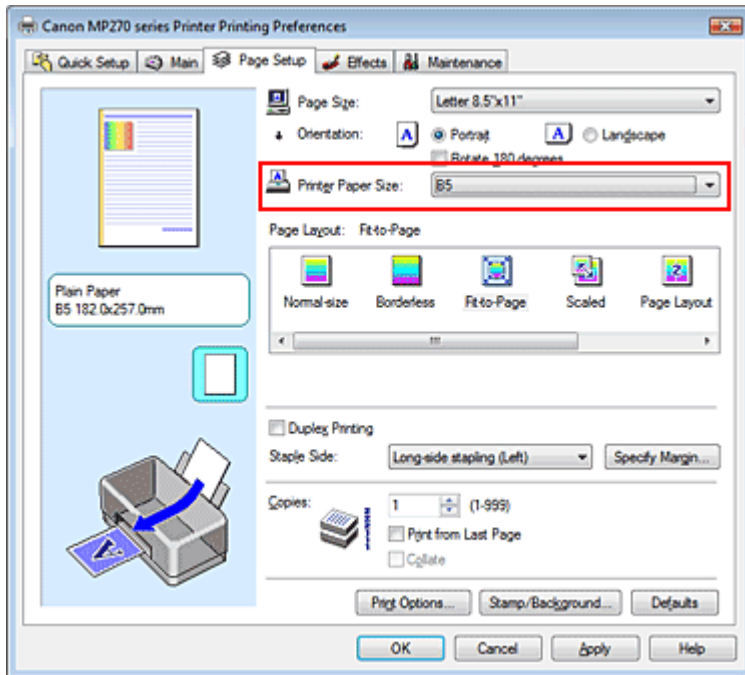

## 5. Finalice la configuración

Haga clic en Aceptar (OK).

Al imprimir, el documento se ampliará o reducirá para adecuarlo al tamaño de la página.

## Guía avanzada

Guía avanzada > Impresión desde un ordenador > Impresión con otro software de aplicación > Métodos de impresión > Impresión a escala

## Impresión a escala

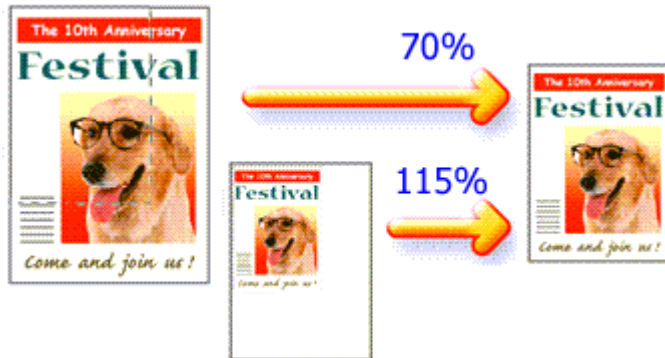

El procedimiento para imprimir un documento con páginas ampliadas o reducidas es el siguiente:

1. Abra la ventana de configuración del controlador de impresora
2. Establezca la impresión a escala

Seleccione A escala (Scaled) en la lista Formato de página (Page Layout) de la ficha Configurar página (Page Setup).

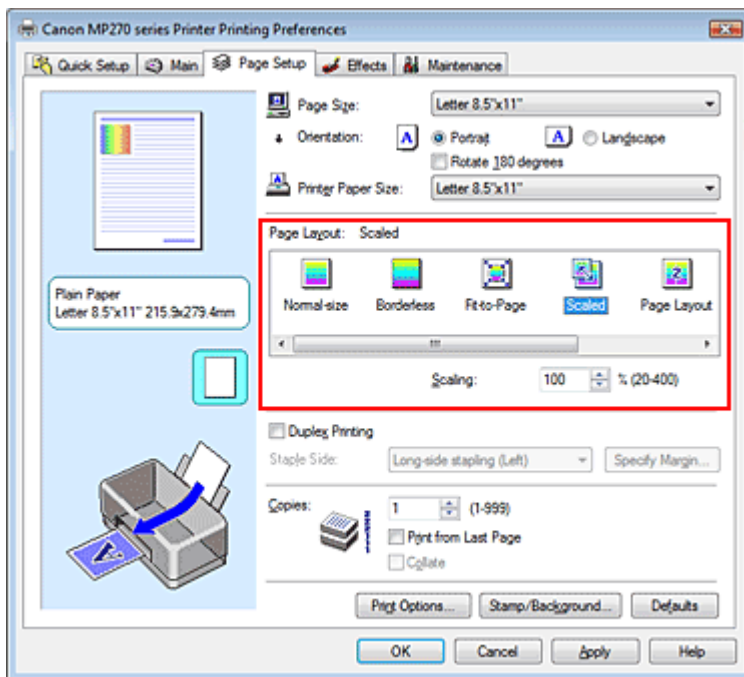

3. Seleccione el tamaño del papel para los datos

Mediante Tamaño de página (Page Size), seleccione el tamaño de página definido con la aplicación.

4. Seleccione la proporción de escala mediante uno de los métodos siguientes:

- **Seleccione un valor para Tamaño del papel de la impresora (Printer Paper Size)**

Cuando el valor del tamaño del papel de la impresora sea menor que el de Tamaño de página (Page Size), la imagen de la página se reducirá. Si el tamaño del papel de la impresora es

mayor que el de la página, la imagen de la página se ampliará.

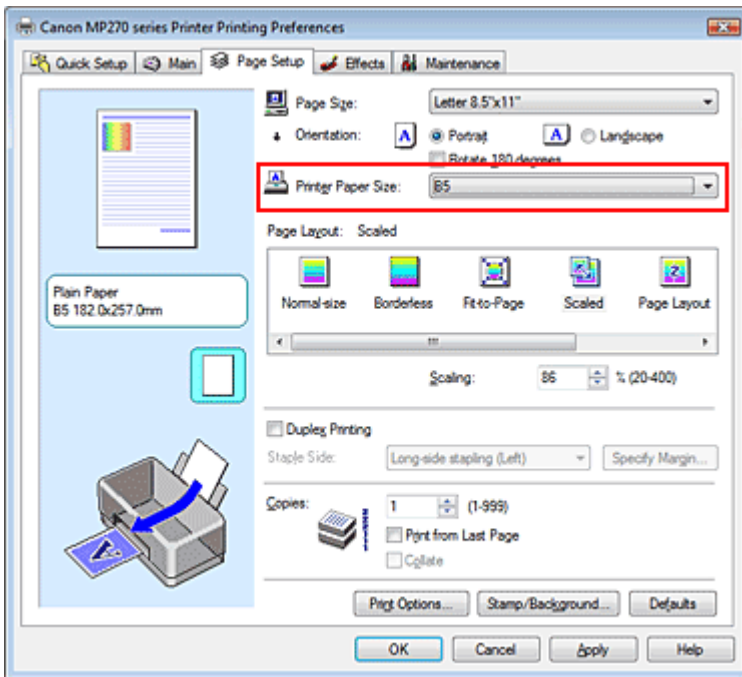

- **Especifique un factor de escala**

Introduzca directamente un valor en el cuadro Escala (Scaling).

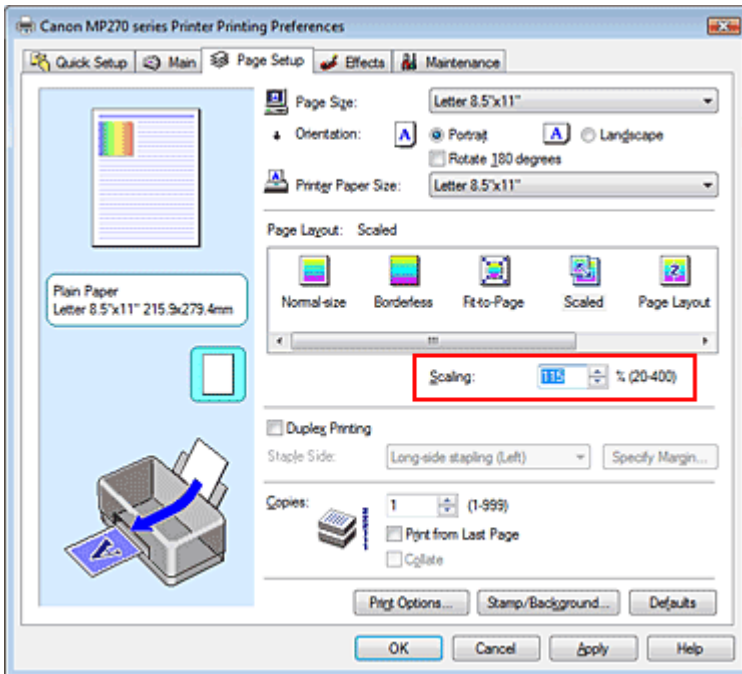

Los ajustes en uso se muestran en la vista preliminar de la configuración a la izquierda del controlador de impresora.

## 5. Finalice la configuración

Haga clic en Aceptar (OK).

Al imprimir, el documento se imprimirá con la escala especificada.

### ► Importante

- Cuando el software de aplicación con el que se haya creado el original disponga de una función de impresión a escala, establezca la configuración desde el software de aplicación. No será necesario establecer la misma configuración en el controlador de impresora.
- Cuando se elige A escala (Scaled), el cuadro de lista Lado de grapado (Staple Side) aparece atenuado y no está disponible (si no se ha seleccionado Impresión a doble cara (Duplex Printing)).

---

 **Nota**

- La selección de A escala (Scaled) modifica el área imprimible del documento.
- 

[Principio de página ↕](#)



## Guía avanzada

Guía avanzada > Impresión desde un ordenador > Impresión con otro software de aplicación > Métodos de impresión > Impresión de diseño de página

## Impresión de diseño de página

La función Impresión de diseño de página permite imprimir varias páginas en una sola hoja de papel.

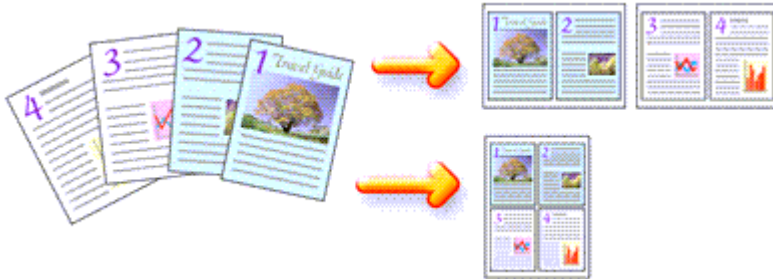

Para ello, lleve a cabo el procedimiento que se indica a continuación:

1. Abra la ventana de configuración del controlador de impresora
2. Establezca la impresión del diseño de página

Seleccione Diseño de página (Page Layout) en la lista Formato de página (Page Layout) de la ficha Configurar página (Page Setup).

Los ajustes en uso se muestran en la vista preliminar de la configuración a la izquierda del controlador de impresora.

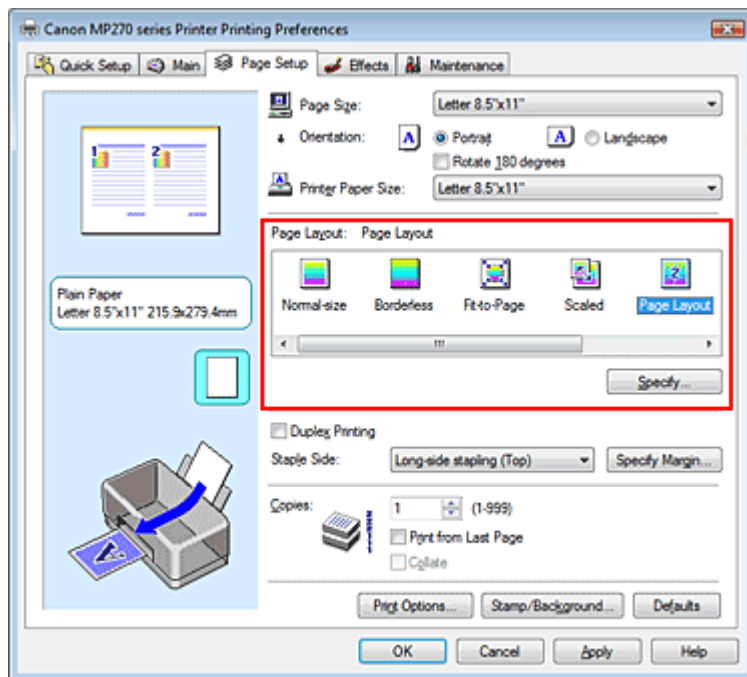

3. Seleccione el tamaño del papel de impresión

Seleccione el tamaño del papel cargado en el equipo en la lista Tamaño del papel de la impresora (Printer Paper Size).

Con esto basta para configurar un formato de dos páginas del documento de izquierda a derecha.

4. Establezca el número de páginas que desee imprimir en una hoja y el orden de páginas

Si es necesario, haga clic en Especificar... (Specify...), establezca los siguientes valores en el cuadro de diálogo Impresión de diseño de página (Page Layout Printing) y haga clic en Aceptar (OK).

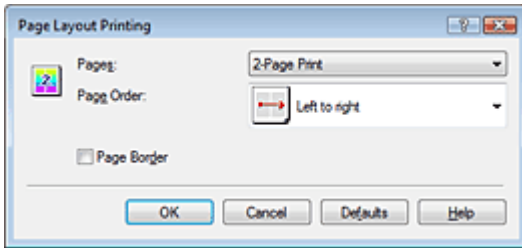

### **Páginas (Pages)**

Para aumentar el número de páginas que se incluirán en una sola hoja de papel, seleccione el número de páginas que desee en la lista.

Las opciones Imprimir 2 páginas (2-Page Print) o Imprimir 4 páginas (4-Page Print) también se pueden establecer en la ficha Configuración rápida (Quick Setup).

### **Orden de páginas (Page Order)**

Para cambiar el orden de colocación de las páginas, seleccione un icono de la lista.

### **Borde de página (Page Border)**

Para imprimir un borde de página alrededor de todas las páginas de un documento, active esta casilla de verificación.

## **5.** Finalice la configuración

Haga clic en Aceptar (OK) de la ficha Configurar página (Page Setup).

Al imprimir, se ordenará el número especificado de páginas en cada hoja de papel en el orden indicado.

## Guía avanzada

Guía avanzada > Impresión desde un ordenador > Impresión con otro software de aplicación > Métodos de impresión > Impresión de pósters

### Impresión de pósters

La función Impresión de póster permite ampliar los datos de imagen, dividirlos en varias páginas e imprimir esas páginas en distintas hojas de papel. Cuando se juntan las páginas, forman una sola impresión grande como un póster.

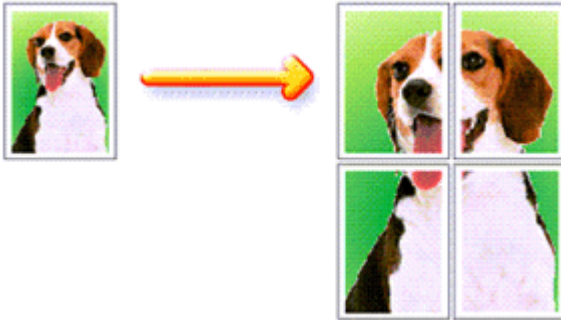

Para ello, proceda según se indica a continuación:

#### Configuración de Impresión de póster

##### 1. Abra la ventana de configuración del controlador de impresora

##### 2. Establezca la impresión de póster

Seleccione Póster (Poster) en la lista Formato de página (Page Layout) de la ficha Configurar página (Page Setup).

Los ajustes en uso se muestran en la vista preliminar de la configuración a la izquierda del controlador de impresora.

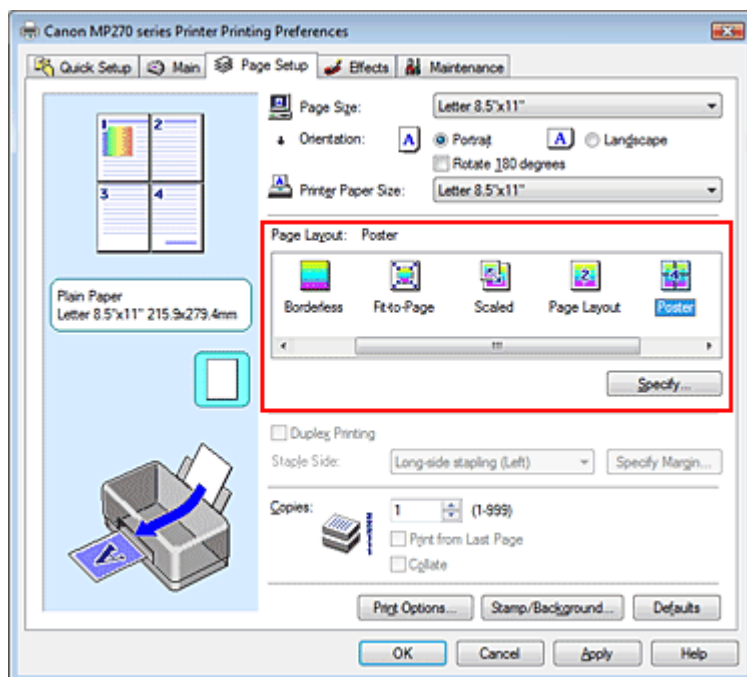

##### 3. Seleccione el tamaño del papel de impresión

Seleccione el tamaño del papel cargado en el equipo en la lista Tamaño del papel de la impresora

(Printer Paper Size).

Así concluye la configuración de la impresión de un póster de 2 x 2 páginas.

#### 4. Establezca el número de divisiones de la imagen y las páginas que se van a imprimir

Si es necesario, haga clic en Especificar... (Specify...), establezca los siguientes valores en el cuadro de diálogo Impresión de póster (Poster Printing) y, a continuación, haga clic en Aceptar (OK).

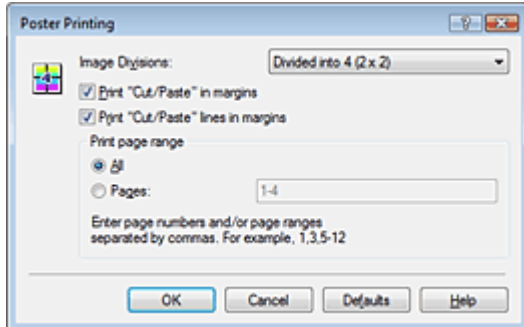

##### Div. Imágenes (Image Divisions)

Seleccione el número de divisiones (vertical x horizontal). A medida que aumente el número de divisiones, aumentará también el número de hojas utilizadas al imprimir, lo que permitirá crear un póster más grande.

##### Imprimir "Cortar/Pegar" en márgenes (Print "Cut/Paste" in margins)

Para no imprimir las palabras "Cortar/Pegar", desactive esta casilla de verificación.

#### Importante

- Esta función no está disponible cuando se utiliza el controlador de impresora de 64 bits.

##### Imprimir líneas de "Cortar/Pegar" en márgenes (Print "Cut/Paste" lines in margins)

Para no imprimir las líneas de corte, desactive esta casilla de verificación.

##### Páginas (Pages)

Para volver a imprimir sólo páginas especificadas, introduzca el número de página que desee imprimir. Para imprimir varias páginas, especifíquelas separándolas con comas o coloque un guión entre los números de las páginas.

#### Nota

- También puede especificar el rango de impresión haciendo clic en las páginas en la vista preliminar de la configuración.

#### 5. Finalice la configuración

Haga clic en Aceptar (OK) de la ficha Configurar página (Page Setup).

Al imprimir, el documento se dividirá en varias páginas durante la impresión.

Cuando haya impreso todas las páginas, péguelas para crear el póster.

### Impresión sólo de páginas especificadas

Si la tinta se agotase o los caracteres perdiesen intensidad durante el proceso de impresión, podrá reimprimir páginas concretas siguiendo el procedimiento que se describe a continuación:

#### 1. Establezca el intervalo de impresión

En la vista preliminar de la configuración de la parte izquierda de la ficha Configurar página (Page Setup), haga clic en las páginas que no necesite imprimir.

De esta forma, todas las páginas sobre las que haga clic serán eliminadas y sólo las que aparecen en pantalla se imprimirán.

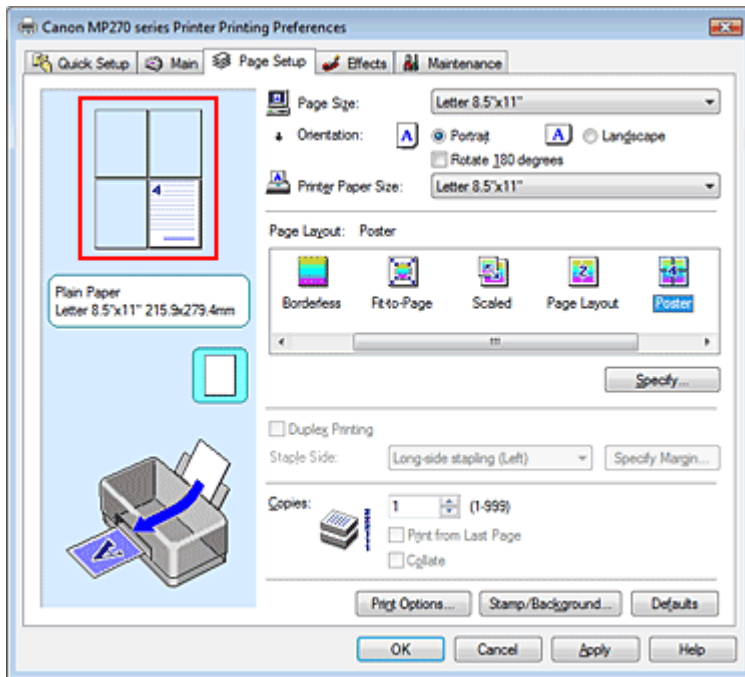

### Nota

- Haga clic en las páginas eliminadas para volver a mostrarlas.
- Con el botón secundario, haga clic en la vista preliminar de la configuración para seleccionar Imprimir todas las páginas (Print all pages) o Eliminar todas las páginas (Delete all pages).

## 2. Finalice la configuración

Tras terminar la selección de páginas, haga clic en Aceptar (OK).  
Al imprimir, sólo se imprimirán las páginas especificadas.

### Importante

- Después de seleccionar Póster (Poster), las opciones Impresión a doble cara (Duplex Printing), Lado de grapado (Staple Side) e Imprimir desde la última página (Print from Last Page) aparecerán atenuadas y no estarán disponibles.
- Los resultados de impresión pueden tener una apariencia tosca debido a que la impresión de pósters aumenta el documento al imprimirlo.

## Guía avanzada

Guía avanzada > Impresión desde un ordenador > Impresión con otro software de aplicación > Métodos de impresión > Impresión en cuadernillo

### Impresión en cuadernillo

La función de impresión en cuadernillo permite imprimir datos para confeccionar un cuadernillo. Los datos se imprimen en las dos caras del papel. Este tipo de impresión garantiza que las páginas se pueden intercalar adecuadamente, siguiendo el orden del número de página, cuando llega el momento de doblarlas y graparlas en el centro.

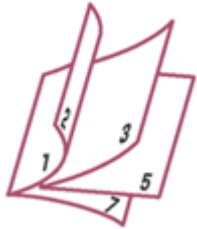

Para ello, proceda según se indica a continuación:

1. Abra la ventana de configuración del controlador de impresora
2. Establezca la impresión en cuadernillo

Seleccione Cuadernillo (Booklet) en la lista Formato de página (Page Layout) de la ficha Configurar página (Page Setup).

Los ajustes actuales se muestran en la vista preliminar de la configuración, en el lateral izquierdo de la ventana.

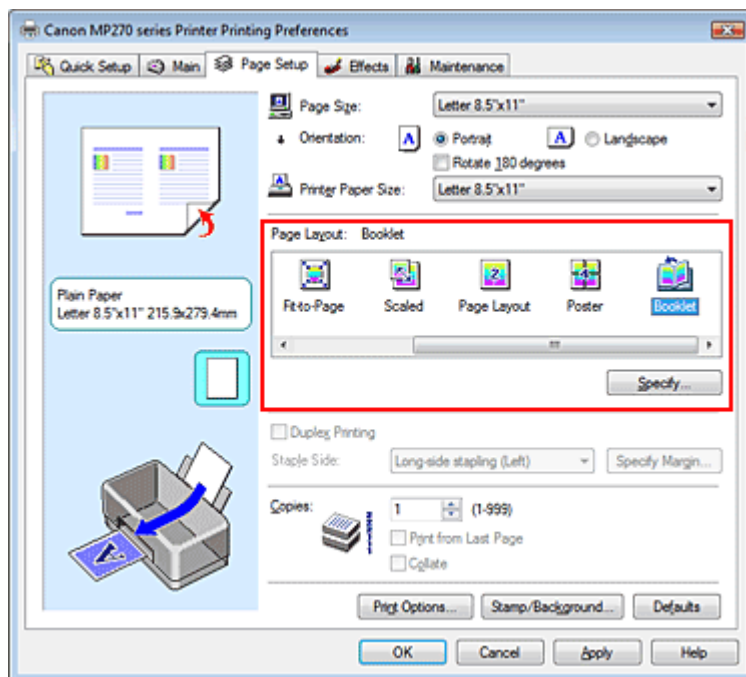

3. Seleccione el tamaño del papel de impresión

Seleccione el tamaño del papel cargado en el equipo en la lista Tamaño del papel de la impresora (Printer Paper Size).

4. Establezca el margen de grapado y el ancho del margen

Haga clic en Especificar... (Specify...), establezca la configuración siguiente en el cuadro de diálogo Impresión en cuadernillo (Booklet Printing) y, a continuación, haga clic en Aceptar (OK).

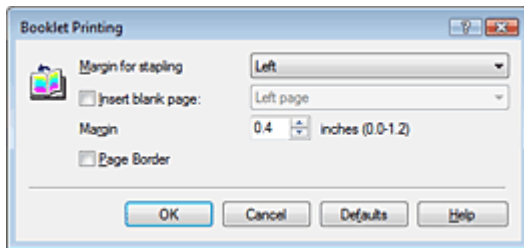
**Margen de grapado (Margin for stapling)**

Seleccione en qué lado se debe establecer el margen de grapado cuando esté terminado el cuadernillo.

**Introducir página en blanco (Insert blank page)**

Para dejar una cara en blanco, marque la casilla de verificación y seleccione la página que desee dejar en blanco.

**Margen (Margin)**

Introduzca el ancho del margen. El ancho que especifique desde el centro de la página constituirá el ancho del margen de la página.

**Borde de página (Page Border)**

Marque la casilla de verificación para imprimir un borde alrededor de cada página del documento.

**5. Finalice la configuración**

Haga clic en Aceptar (OK) de la ficha Configurar página (Page Setup).

Al llevar a cabo la impresión, el documento se imprimirá en una cara de la hoja de papel. Una vez se termine la impresión de esa cara, coloque el papel correctamente, tal como le indique el mensaje, y haga clic en Aceptar (OK).

Una vez impresa la otra cara, doble el papel por el centro del margen y componga el cuadernillo.

**Importante**

- No se puede seleccionar Cuadernillo (Booklet) cuando se especifica un tipo de soporte distinto de Papel normal (Plain Paper) en Tipo de soporte (Media Type).
- Una vez seleccionado Cuadernillo (Booklet), Impresión a doble cara (Duplex Printing), Lado de grapado (Staple Side), Imprimir desde la última página (Print from Last Page) e Intercalar (Collate) aparecen atenuados y no están disponibles.

**Nota**

- El sello y el fondo no se imprimen en las páginas en blanco insertadas mediante la función Introducir página en blanco (Insert blank page) de la impresión en cuadernillo.

## Guía avanzada

Guía avanzada > Impresión desde un ordenador > Impresión con otro software de aplicación > Métodos de impresión > Impresión a doble cara

### Impresión a doble cara

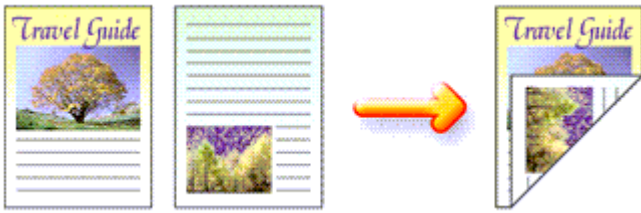

A continuación se describe el modo de imprimir datos en las dos caras de una hoja de papel:  
La impresión a doble cara también se puede establecer en Funciones adicionales (Additional Features) de la ficha Configuración rápida (Quick Setup).

#### 1. Abra la ventana de configuración del controlador de impresora

#### 2. Establezca la impresión a doble cara

Marque la casilla de verificación Impresión a doble cara (Duplex Printing) de la ficha Configurar página (Page Setup).

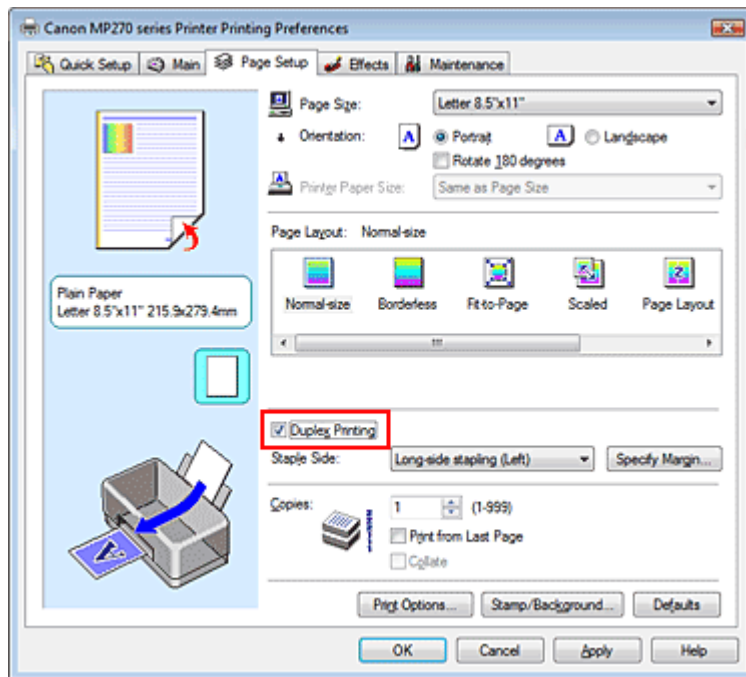

#### 3. Seleccione el formato

Elija Tamaño normal (Normal-size) (o Ajuste a la página (Fit-to-Page), A escala (Scaled) o Diseño de página (Page Layout)) de la lista Formato de página (Page Layout).

#### 4. Especifique el lado de grapado

La impresora analizará la configuración de Orientación (Orientation) y Formato de página (Page Layout) y seleccionará automáticamente el mejor valor de Lado de grapado (Staple Side). Cuando desee cambiar la configuración, elija otro valor de la lista.

#### 5. Establezca el ancho del margen.



En caso necesario, haga clic en Especificar margen... (Specify Margin...) y establezca el ancho del margen; a continuación, haga clic en Aceptar (OK).

## 6. Finalice la configuración

Haga clic en Aceptar (OK) de la ficha Configurar página (Page Setup).

Al llevar a cabo la impresión, el documento se imprimirá en una cara de la hoja de papel. Cuando termine la impresión de esa cara, cargue el papel correctamente, siguiendo las indicaciones del mensaje, y haga clic en Aceptar (OK). Se imprimirá la cara opuesta del documento.

### Importante

- La opción Impresión a doble cara (Duplex Printing) aparecerá atenuada y no estará disponible cuando:
  - Se seleccione un tipo de soporte distinto a Papel normal (Plain Paper) en la lista Tipo de soporte (Media Type).
  - Se seleccione Póster (Poster) en la lista Formato de página (Page Layout).
- Cuando se seleccione Cuadernillo (Booklet) en la lista Formato de página (Page Layout), las opciones Impresión a doble cara (Duplex Printing) y Lado de grapado (Staple Side) aparecerán atenuadas y no estarán disponibles.

### Nota

- Cuando se selecciona la impresión sin bordes con la impresión a doble cara, puede aparecer un cuadro de diálogo para elegir el tipo de soporte. En tal caso, seleccione Papel normal (Plain Paper).
- Si el reverso del papel aparece con manchas en la impresión a doble cara, utilice la función Limpieza de placa inferior (Bottom Plate Cleaning) de la ficha Mantenimiento (Maintenance).

## Guía avanzada

Guía avanzada > Impresión desde un ordenador > Impresión con otro software de aplicación > Métodos de impresión > Impresión de sellos y fondos

## Impresión de sellos y fondos

Esta función no está disponible cuando se utiliza el controlador de impresora de 64 bits.

La función Sello (Stamp) permite imprimir un texto o un mapa de bits como sello por encima o por detrás de los datos del documento. También permite imprimir la fecha, la hora y el nombre de usuario. La función Fondo (Background) permite imprimir una ilustración atenuada detrás de los datos del documento.

Para realizar la impresión de sellos y fondos, lleve a cabo el procedimiento que se indica a continuación:

### Impresión de un sello

Muchos de los sellos que utilizan habitualmente las empresas, como "CONFIDENCIAL", "IMPORTANTE", etc., ya vienen registrados.

1. Abra la **ventana de configuración del controlador de impresora**
2. Haga clic en Sello/Fondo... (Stamp/Background...) de la ficha Configurar página (Page Setup)

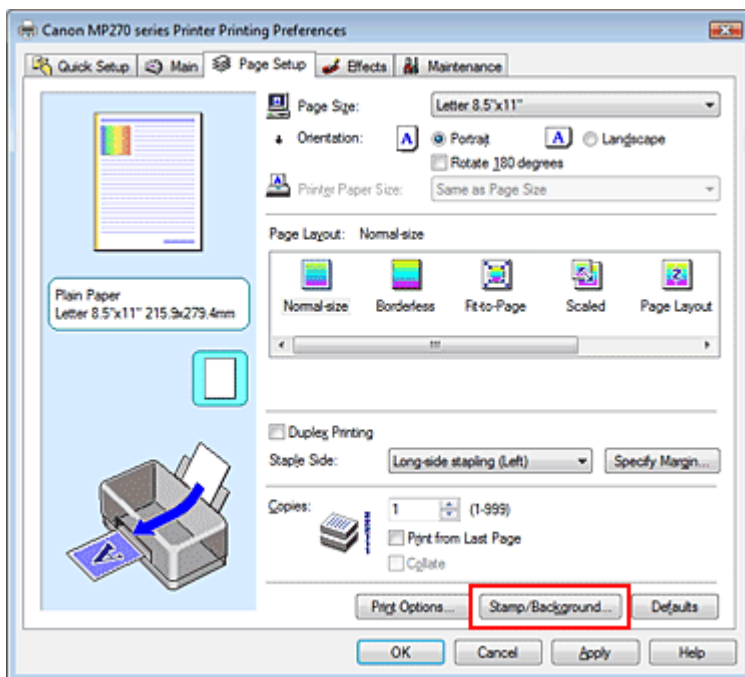

Se abrirá el cuadro de diálogo Sello/Fondo (Stamp/Background).

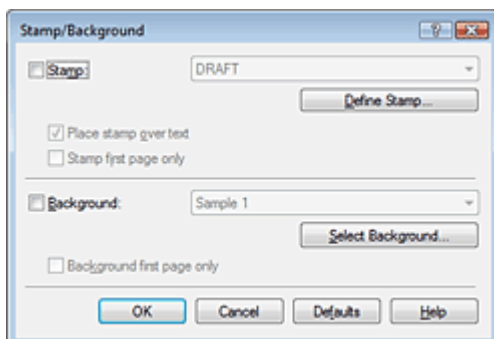

### 3. Seleccione un sello

Marque la casilla de verificación Sello (Stamp) y seleccione el sello que desee de la lista. Los ajustes en uso se mostrarán en la vista preliminar de la configuración, a la izquierda de la ficha Configurar página (Page Setup).

### 4. Establezca los detalles del sello

Si es necesario, especifique la configuración de los siguientes elementos y, a continuación, haga clic en Aceptar (OK).

#### **Colocar sello sobre el texto (Place stamp over text)**

Para imprimir el sello por encima del documento, marque esta casilla de verificación.

#### **Nota**

- El sello tendrá prioridad puesto que se imprimirá sobre los datos del documento en las secciones que se superpongan. Cuando se deje sin marcar esta casilla de verificación, el sello se imprimirá por detrás de los datos del documento, de modo que, en función de la aplicación que se utilice, podría quedar oculto en las secciones que se superpongan.

#### **Sello sólo en la primera página (Stamp first page only)**

Para imprimir el sello únicamente en la primera página, marque esta casilla de verificación.

#### **Botón Definir sello... (Define Stamp...)**

Haga clic en él para cambiar el texto del sello, el mapa de bits o la posición (consulte [Registro de un sello](#)).

### 5. Finalice la configuración

Haga clic en Aceptar (OK) de la ficha Configurar página (Page Setup).  
Al llevar a cabo la impresión, los datos se imprimirán con el sello especificado.

## Impresión de un fondo

Hay dos archivos de mapa de bits previamente registrados como ejemplos.

### 1. Abra la [ventana de configuración del controlador de impresora](#)

### 2. Haga clic en Sello/Fondo... (Stamp/Background...) de la ficha Configurar página (Page Setup)

Se abrirá el cuadro de diálogo Sello/Fondo (Stamp/Background).

### 3. Seleccione el fondo

Marque la casilla de verificación Fondo (Background) y seleccione el fondo que desee de la lista. Los ajustes en uso se mostrarán en la vista preliminar de la configuración, a la izquierda de la ficha Configurar página (Page Setup).

### 4. Establezca los detalles del fondo

Si es necesario, establezca la configuración de los siguientes elementos y, a continuación, haga clic en Aceptar (OK).

#### **Fondo sólo en la primera página (Background first page only)**

Para imprimir el fondo únicamente en la primera página, marque esta casilla de verificación.

#### **Botón Seleccionar fondo... (Select Background...)**

Haga clic en él para utilizar otro fondo o cambiar su diseño o densidad (consulte [Registro de datos de imagen para utilizarlos como fondo](#)).

### 5. Finalice la configuración

Haga clic en Aceptar (OK) de la ficha Configurar página (Page Setup).  
Al llevar a cabo la impresión, los datos se imprimirán con el fondo especificado.

### **Importante**

- Cuando se selecciona Sin bordes (Borderless), el botón Sello/Fondo... (Stamp/Background...) aparece atenuado y no está disponible.

### **Nota**

- El sello y el fondo no se imprimen en las páginas en blanco insertadas mediante la función Introducir página en blanco (Insert blank page) de la impresión en cuadernillo.

### **Temas relacionados**

- ➔ [Registro de un sello](#)
- ➔ [Registro de datos de imagen para utilizarlos como fondo](#)



[Principio de página](#) ↕

## Guía avanzada

Guía avanzada > Impresión desde un ordenador > Impresión con otro software de aplicación > Métodos de impresión > Impresión de sellos y fondos > Registro de un sello

## Registro de un sello

Esta función no está disponible cuando se utiliza el controlador de impresora de 64 bits.

Se pueden crear y registrar sellos nuevos. También se puede cambiar y registrar parte de la configuración de un sello existente. En cualquier momento se pueden borrar los sellos innecesarios.

A continuación se describe el método para registrar un sello nuevo:

### Registro de un sello nuevo

1. Abra la **ventana de configuración del controlador de impresora**
2. Haga clic en **Sello/Fondo...** (Stamp/Background...) de la ficha **Configurar página** (Page Setup)

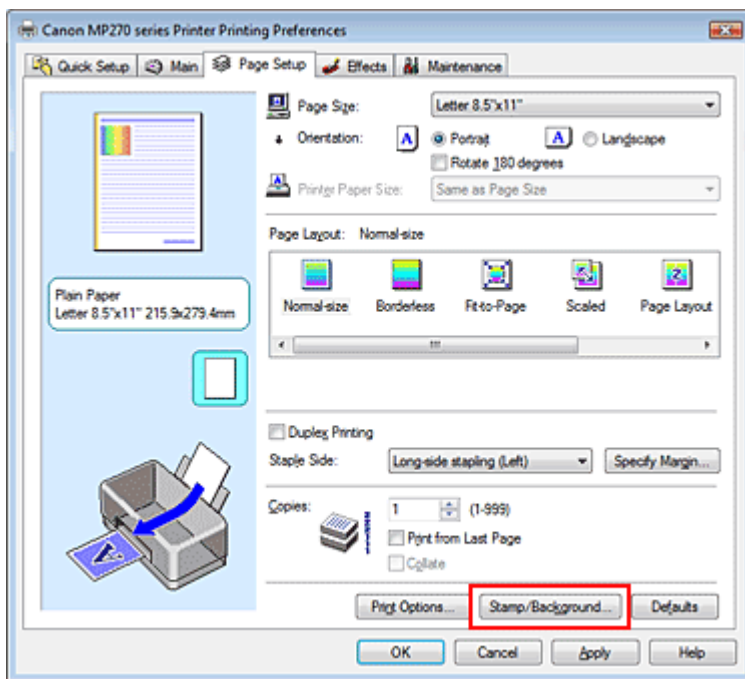

Se abrirá el cuadro de diálogo Sello/Fondo (Stamp/Background).

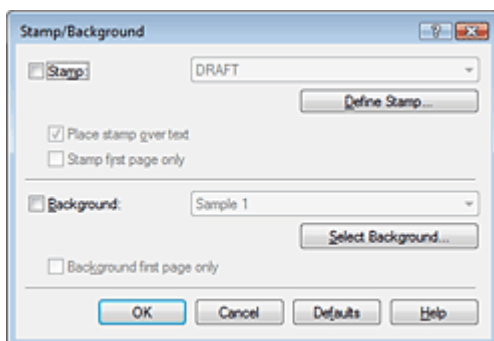

3. Haga clic en **Definir sello...** (Define Stamp...)

Se abrirá el cuadro de diálogo **Configuración del sello** (Stamp Settings).

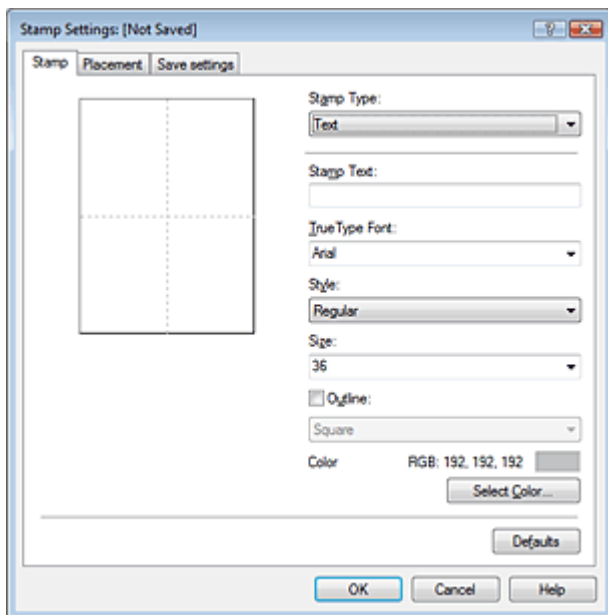

#### 4. Configure el sello mientras visualiza la ventana de vista preliminar

- **Ficha Sello (Stamp)**

Seleccione Texto (Text), Mapa de bits (Bitmap) o Fecha/Hora/Nombre de usuario (Date/Time/User Name), según sus necesidades, en Tipo de sello (Stamp Type).

- En el caso de registrar Texto (Text), los caracteres se deben introducir previamente en Texto del sello (Stamp Text). En caso necesario, modifique la configuración de Fuente TrueType (TrueType Font), Estilo (Style), Tamaño (Size) y Contorno (Outline). Puede seleccionar el color del sello haciendo clic en Seleccionar color... (Select Color...).
- En el caso de Mapa de bits (Bitmap), haga clic en Seleccionar archivo... (Select File...) y elija el archivo de mapa de bits (.bmp) que desee utilizar. En caso necesario, modifique la configuración de Tamaño (Size) y Área blanca transparente (Transparent white area).
- En el caso de Fecha/Hora/Nombre de usuario (Date/Time/User Name), la fecha/hora de creación y el nombre del usuario del objeto impreso aparecerán en Texto del sello (Stamp Text). En caso necesario, modifique la configuración de Fuente TrueType (TrueType Font), Estilo (Style), Tamaño (Size) y Contorno (Outline). Puede seleccionar el color del sello haciendo clic en Seleccionar color... (Select Color...).

#### **Importante**

- Texto del sello (Stamp Text) aparecerá atenuado y no estará disponible en el caso de seleccionar Fecha/Hora/Nombre de usuario (Date/Time/User Name).

- **Ficha Colocación (Placement)**

Seleccione la posición del sello en la lista Posición (Position). También puede seleccionar Personalizada (Custom) en la lista Posición (Position) y especificar las coordenadas de Posición X (X-Position) y Posición Y (Y-Position).

Asimismo, puede cambiar de posición el sello arrastrándolo dentro de la ventana de vista preliminar.

Para cambiar el ángulo de posición del sello, introduzca directamente un valor en el cuadro Orientación (Orientation).

#### 5. Guarde el sello

Haga clic en la ficha Guardar configuraciones (Save settings) e introduzca un nombre en el cuadro Título (Title); a continuación, haga clic en Guardar (Save).

Haga clic en Aceptar (OK) cuando aparezca el mensaje de confirmación.

#### 6. Finalice la configuración

Haga clic en Aceptar (OK). Se volverá a abrir el cuadro de diálogo Sello/Fondo (Stamp/Background).

El nombre que haya registrado aparecerá en la lista Sello (Stamp).

## Cambio y registro de algunos parámetros de sello

### 1. Seleccione el sello cuya configuración desee cambiar

Marque la casilla de verificación Sello (Stamp) del cuadro de diálogo Sello/Fondo (Stamp/Background) y seleccione, en la lista Sello (Stamp), el título del sello que desee modificar.

### 2. Haga clic en Definir sello... (Define Stamp...)

Se abrirá el cuadro de diálogo Configuración del sello (Stamp Settings).

### 3. Configure el sello mientras visualiza la ventana de vista preliminar

### 4. Guarde el sello sobrescribiéndolo

Haga clic en Sobrescribir (Save overwrite) de la ficha Guardar configuraciones (Save settings). Cuando desee guardar el sello con un título diferente, escriba el nombre nuevo en el cuadro Título (Title) y haga clic en Guardar (Save). Haga clic en Aceptar (OK) cuando aparezca el mensaje de confirmación.

### 5. Finalice la configuración

Haga clic en Aceptar (OK). Se volverá a abrir el cuadro de diálogo Sello/Fondo (Stamp/Background). El nombre que haya registrado aparecerá en la lista Sello (Stamp).

## Eliminación de sellos innecesarios

### 1. Haga clic en Definir sello... (Define Stamp...) del cuadro de diálogo Sello/Fondo (Stamp/Background)

Se abrirá el cuadro de diálogo Configuración del sello (Stamp Settings).

### 2. Seleccione el sello que desee eliminar

Seleccione el nombre del sello que desee eliminar en la lista Sellos (Stamps) de la ficha Guardar configuraciones (Save settings). A continuación, haga clic en Eliminar (Delete). Haga clic en Aceptar (OK) cuando aparezca el mensaje de confirmación.

### 3. Finalice la configuración

Haga clic en Aceptar (OK). Se volverá a abrir el cuadro de diálogo Sello/Fondo (Stamp/Background).



## Guía avanzada

Guía avanzada > Impresión desde un ordenador > Impresión con otro software de aplicación > Métodos de impresión > Impresión de sellos y fondos > Registro de datos de imagen para utilizarlos como fondo

## Registro de datos de imagen para utilizarlos como fondo

Esta función no está disponible cuando se utiliza el controlador de impresora de 64 bits.

Puede seleccionar un archivo de mapa de bits (.bmp) y registrarlo como fondo nuevo. También puede cambiar y registrar parte de la configuración de un fondo existente. En cualquier momento se pueden borrar los fondos innecesarios.

El procedimiento para registrar datos de imagen y utilizarlos como fondo es el siguiente:

### Registro de un fondo nuevo

1. Abra la ventana de configuración del controlador de impresora
2. Haga clic en Sello/Fondo... (Stamp/Background...) de la ficha Configurar página (Page Setup)

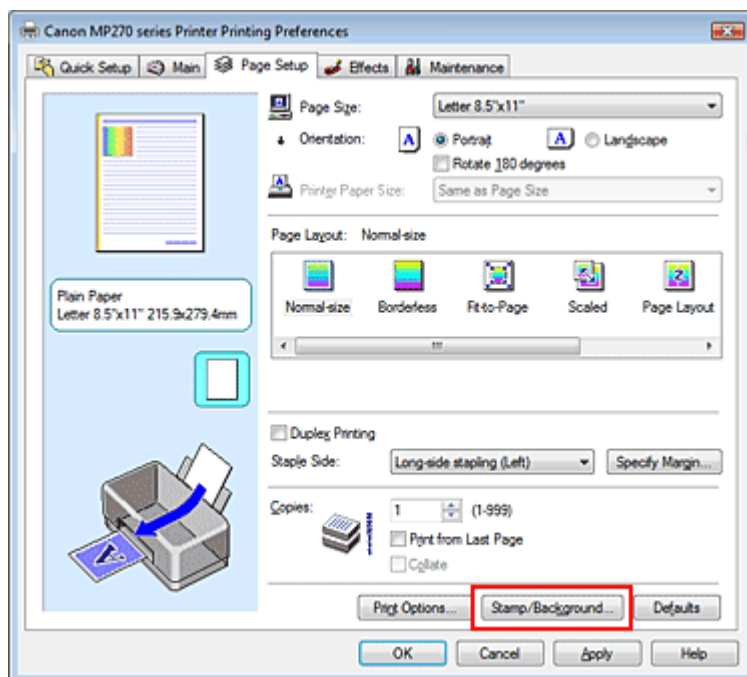

Se abrirá el cuadro de diálogo Sello/Fondo (Stamp/Background).

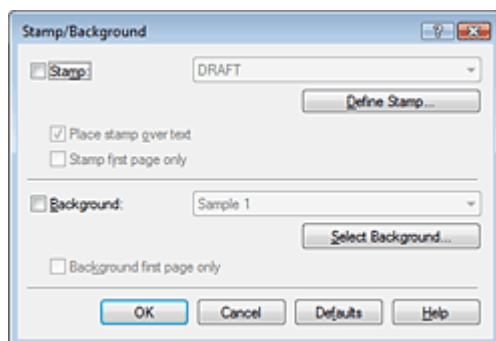

3. Haga clic en Seleccionar fondo... (Select Background...)

Se abrirá el cuadro de diálogo Configuración del fondo (Background Settings).



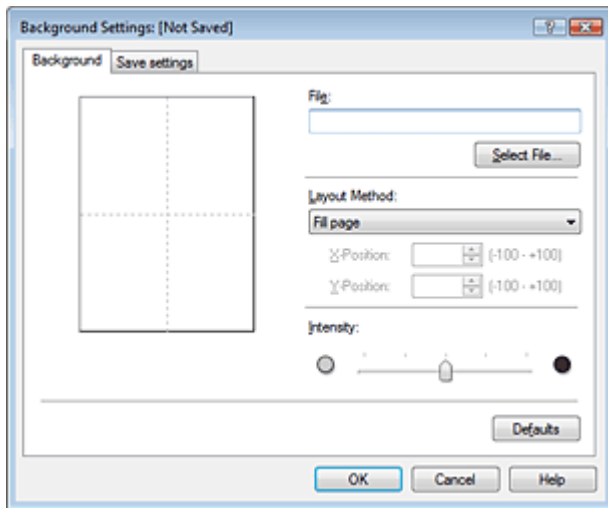

#### 4. Seleccione los datos de imagen que desee registrar para el fondo

Haga clic en Seleccionar archivo... (Select File...). Seleccione el archivo de mapa de bits (.bmp) objetivo y, a continuación, haga clic en Abrir (Open).

#### 5. Especifique las opciones siguientes sin perder de vista la ventana de vista preliminar

##### Método de diseño (Layout Method)

Seleccione el modo en que se colocarán los datos de imagen del fondo.

Cuando esté seleccionada la opción Personalizada (Custom), podrá configurar las coordenadas de Posición X (X-Position) y Posición Y (Y-Position).

Asimismo, podrá cambiar la posición del fondo arrastrando la imagen en la ventana de vista preliminar.

##### Intensidad (Intensity)

Defina la intensidad de los datos de imagen del fondo mediante el control deslizante Intensidad (Intensity). Para aclarar el fondo, mueva el control deslizante a la izquierda. Para oscurecer el fondo, mueva el control deslizante a la derecha. Para imprimir el fondo con la intensidad original del mapa de bits, mueva el control deslizante completamente a la derecha.

#### 6. Guarde el fondo

Haga clic en la ficha Guardar configuraciones (Save settings) e introduzca un nombre en el cuadro Título (Title); a continuación, haga clic en Guardar (Save).

Haga clic en Aceptar (OK) cuando aparezca el mensaje de confirmación.

#### 7. Finalice la configuración

Haga clic en Aceptar (OK). Se volverá a abrir el cuadro de diálogo Sello/Fondo (Stamp/Background). El nombre que haya registrado aparecerá en la lista Fondo (Background).

### Cambio y registro de algunos parámetros de fondo

#### 1. Seleccione el fondo del que desee cambiar la configuración

Marque la casilla de verificación Fondo (Background) del cuadro de diálogo Sello/Fondo (Stamp/Background) y, en la lista Fondo (Background), seleccione el título del fondo que desee modificar.

#### 2. Haga clic en Seleccionar fondo... (Select Background...)

Se abrirá el cuadro de diálogo Configuración del fondo (Background Settings).

#### 3. Mientras observa el resultado en la ventana de vista preliminar, especifique los

elementos de la ficha Fondo (Background).

#### 4. Guarde el fondo

Haga clic en Sobrescribir (Save overwrite) de la ficha Guardar configuraciones (Save settings). Si desea guardar el fondo con un nombre diferente, introduzca el nuevo en el cuadro Título (Title) y haga clic en Guardar (Save).  
Haga clic en Aceptar (OK) cuando aparezca el mensaje de confirmación.

#### 5. Finalice la configuración

Haga clic en Aceptar (OK). Se volverá a abrir el cuadro de diálogo Sello/Fondo (Stamp/Background). El nombre que haya registrado aparecerá en la lista Fondo (Background).

### Eliminación de fondos innecesarios

#### 1. Haga clic en Seleccionar fondo... (Select Background...) del cuadro de diálogo Sello/Fondo (Stamp/Background)

Se abrirá el cuadro de diálogo Configuración del fondo (Background Settings).

#### 2. Seleccione el fondo que desee eliminar

Seleccione el nombre del fondo que desee eliminar en la lista Fondos (Backgrounds) de la ficha Guardar configuraciones (Save settings) y, a continuación, haga clic en Eliminar (Delete).  
Haga clic en Aceptar (OK) cuando aparezca el mensaje de confirmación.

#### 3. Finalice la configuración

Haga clic en Aceptar (OK). Se volverá a abrir el cuadro de diálogo Sello/Fondo (Stamp/Background).



[Principio de página ↕](#)

## Guía avanzada

Guía avanzada > Impresión desde un ordenador > Impresión con otro software de aplicación > Métodos de impresión > Impresión de sobres

### Impresión de sobres

Para obtener más información sobre cómo cargar un sobre en el equipo, consulte "Carga de papel en la bandeja posterior" en el manual: Guía básica.

El procedimiento para imprimir sobres es el siguiente:

#### 1. Recoja el soporte del papel

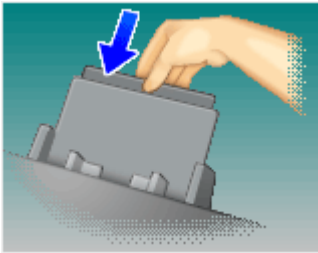

#### 2. Cargue un sobre en el equipo

Doble la solapa del sobre.

Oriente el sobre de tal forma que la solapa quede a la izquierda y la superficie doblada hacia abajo, y cárguelo en la bandeja posterior.

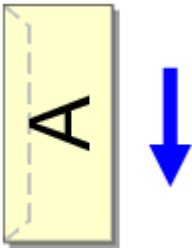

#### 3. Abra la ventana de configuración del controlador de impresora

#### 4. Seleccione el tipo de soporte

Elija Sobre (Envelope) en Configuraciones más utilizadas (Commonly Used Settings) de la ficha Configuración rápida (Quick Setup).

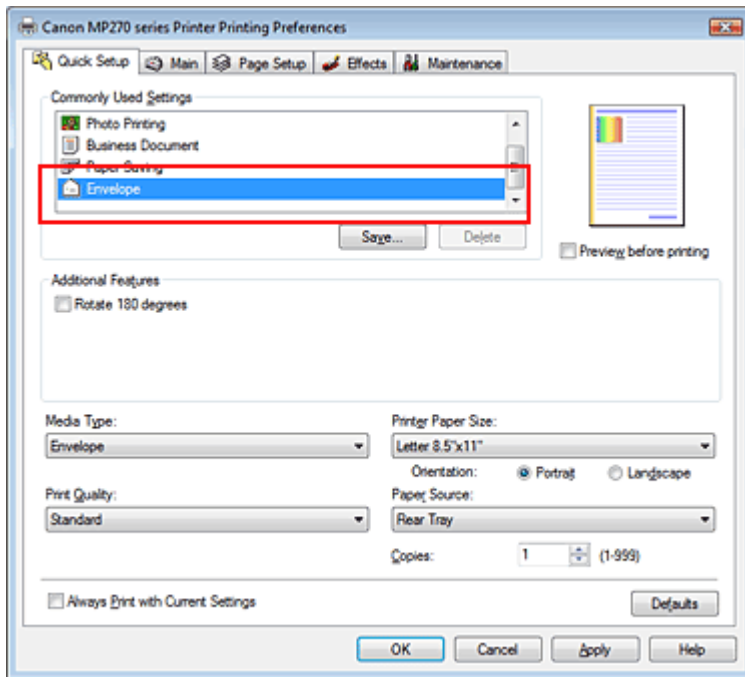

## 5. Seleccione el tamaño del papel

Elija Youkei 4, Youkei 6, Sobre COM 10 (Comm.Env. #10) o Sobre DL (DL Env.) en el cuadro de diálogo Configuración del tamaño del sobre (Envelope Size Setting) y haga clic en Aceptar (OK).

## 6. Establezca la orientación

Para imprimir las direcciones horizontalmente, seleccione Horizontal (Landscape) en Orientación (Orientation).

## 7. Seleccione la calidad de impresión

Según sus necesidades, seleccione Alta (High) o Estándar (Standard) en Calidad de impresión (Print Quality).

## 8. Finalice la configuración

Haga clic en Aceptar (OK).

Al llevar a cabo la impresión, se imprimirá la información en el sobre.

## Guía avanzada

Guía avanzada > Impresión desde un ordenador > Impresión con otro software de aplicación > Métodos de impresión > Visualización de los resultados de impresión antes de imprimir

# Visualización de los resultados de impresión antes de imprimir

Es posible visualizar y comprobar los resultados de impresión antes de imprimir.

El procedimiento que se debe seguir para visualizar los resultados de impresión antes de imprimir es el siguiente:

También puede establecer la presentación de los resultados de impresión en la ficha Configuración rápida (Quick Setup).

### 1. Abra la ventana de configuración del controlador de impresora

### 2. Establezca la vista preliminar

Marque la casilla Vista preliminar antes de imprimir (Preview before printing) de la ficha Principal (Main).

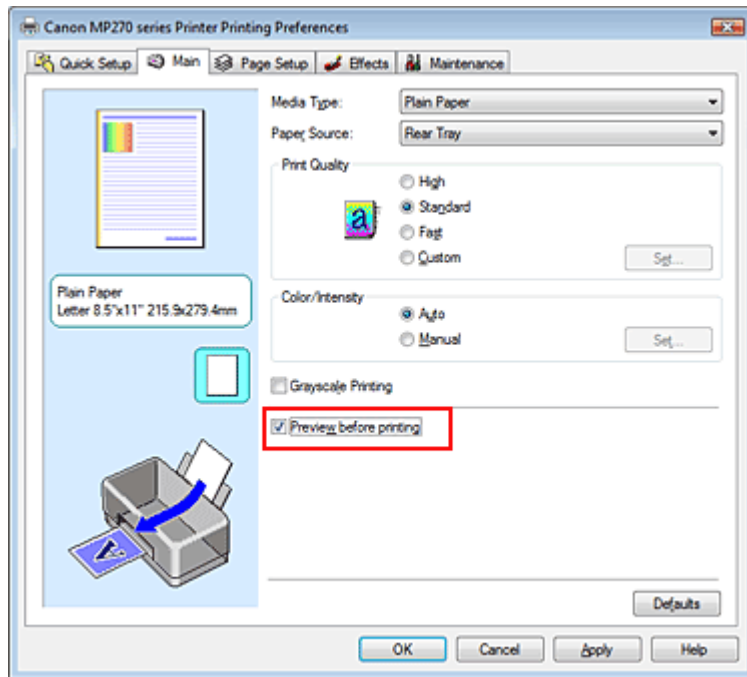

### 3. Finalice la configuración

Haga clic en Aceptar (OK).

La vista preliminar de Canon IJ se ejecutará y se mostrarán los resultados de impresión antes de imprimir.

## Tema relacionado

➔ Vista preliminar de Canon IJ

## Guía avanzada

Guía avanzada > Impresión desde un ordenador > Impresión con otro software de aplicación > Métodos de impresión > Configuración de las dimensiones del papel (tamaño personalizado)

# Configuración de las dimensiones del papel (tamaño personalizado)

Puede especificar la altura y la anchura del papel si su tamaño no está disponible en el menú Tamaño de página (Page Size). Ese tipo de tamaño de papel se denomina tamaño personalizado.

El procedimiento para especificar un tamaño personalizado es el siguiente:

También puede establecer un tamaño personalizado en Tamaño del papel de la impresora (Printer Paper Size) de la ficha Configuración rápida (Quick Setup).

## 1. Establezca el tamaño personalizado en el software de aplicación

Especifique el tamaño de papel personalizado mediante la opción de tamaño de papel de la aplicación.

### ► Importante

- Cuando el software de aplicación con el que se haya creado el documento disponga de una función para especificar los valores de altura y anchura, utilícelo para establecerlos. Cuando el software de aplicación no disponga de dicha función o si el documento no se imprime correctamente, utilice el controlador de impresora para establecer los valores.

## 2. Abra la ventana de configuración del controlador de impresora

## 3. Seleccione el tamaño del papel

Seleccione Personalizado... (Custom...) para Tamaño de página (Page Size) en la ficha Configurar página (Page Setup).

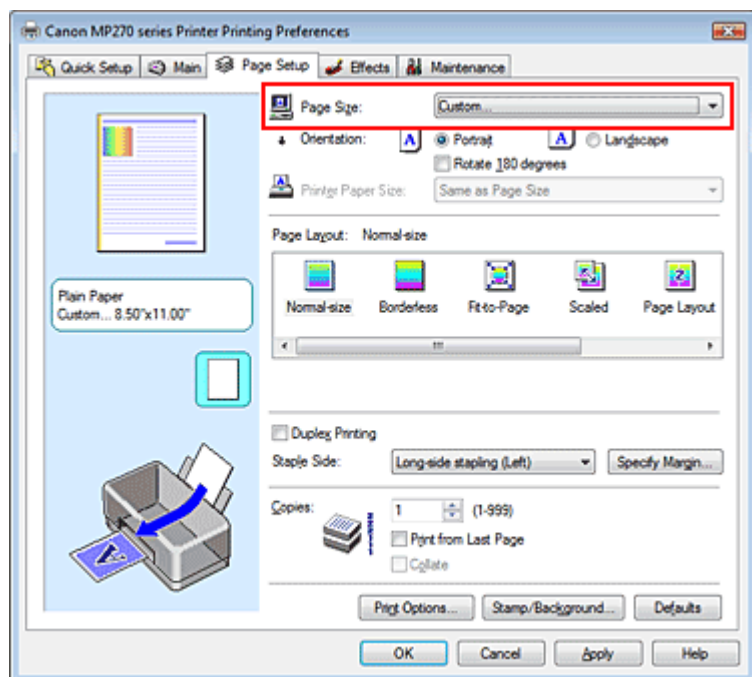

Se abrirá el cuadro de diálogo Tamaño de papel personalizado (Custom Paper Size).

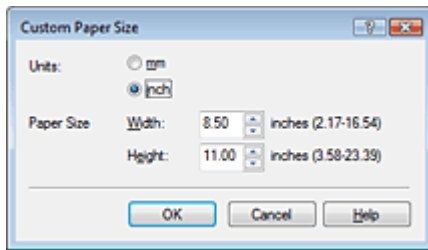

#### 4. Establezca el tamaño de papel personalizado

Especifique el valor Unidades (Units) e introduzca los valores de Ancho (Width) y Altura (Height) del papel que se vaya a utilizar. A continuación, haga clic en Aceptar (OK).

#### 5. Finalice la configuración

Haga clic en Aceptar (OK) de la ficha Configurar página (Page Setup).

Al llevar a cabo la impresión, los datos se imprimirán con el tamaño de papel especificado.

[Principio de página ↕](#)

## Guía avanzada

Guía avanzada > Impresión desde un ordenador > Impresión con otro software de aplicación > Cambio de la calidad de impresión y corrección de los datos de imagen

---

# Cambio de la calidad de impresión y corrección de los datos de imagen

- ➔ Combinación del nivel de calidad de impresión y del método de medios tonos
- ➔ Impresión en monocromo de documentos en color
- ➔ Especificación de la corrección del color
- ➔ Impresión óptima de los datos de imagen en fotografías
- ➔ Ajuste del color con el controlador de impresora
- ➔ Impresión con perfiles ICC
- ➔ Ajuste del balance del color
- ➔ Ajuste del brillo
- ➔ Ajuste de la intensidad
- ➔ Ajuste del contraste
- ➔ Simulación de ilustración
- ➔ Representación de los datos de imagen con un solo color
- ➔ Presentación de los datos de imagen con colores intensos
- ➔ Suavizado de los contornos dentados
- ➔ Modificación de las propiedades del color para mejorar la coloración
- ➔ Reducción del ruido de las fotografías

[Principio de página ↕](#)



## Guía avanzada

Guía avanzada > Impresión desde un ordenador > Impresión con otro software de aplicación > Cambio de la calidad de impresión y corrección de los datos de imagen > Combinación del nivel de calidad de impresión y del método de medios tonos

## Combinación del nivel de calidad de impresión y del método de medios tonos

Puede establecer individualmente el método de representación combinado del nivel de calidad de impresión y el método de medios tonos.



El procedimiento para establecer el nivel de calidad de impresión y el método de medios tonos se describe a continuación:

1. Abra la **ventana de configuración del controlador de impresora**
2. Seleccione la calidad de impresión

Seleccione Personalizada (Custom) para Calidad de impresión (Print Quality) de la ficha Principal (Main) y, a continuación, haga clic en Establecer... (Set...).

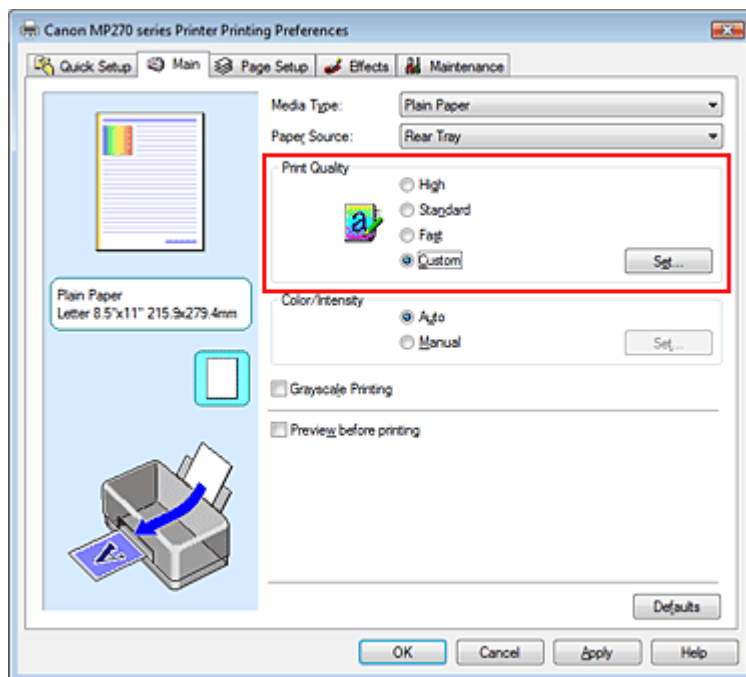

Se abrirá el cuadro de diálogo Personalizada (Custom).

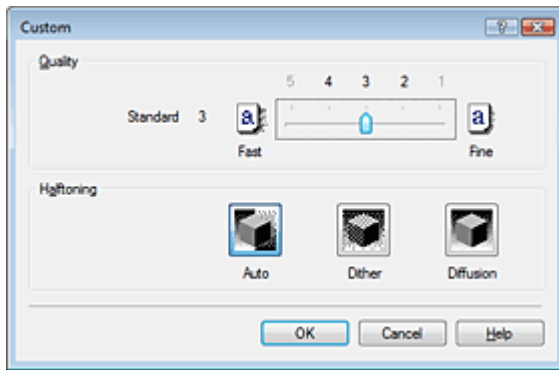

### 3. Establezca la calidad de impresión y el método para expresar los medios tonos

Mueva el control deslizante de Calidad (Quality) para seleccionar el nivel de calidad.

Seleccione el método de expresión en Medios tonos (Halftoning) y haga clic en Aceptar (OK).

#### Nota

- Los medios tonos hacen referencia a las sombras de color situadas entre el color más oscuro y el más claro.  
La impresora sustituye las sombras de color mediante pequeños puntos para expresar los medios tonos. Difuminar (Dither) sitúa los puntos siguiendo reglas fijas para expresar los medios tonos. Difusión (Diffusion) sitúa los puntos aleatoriamente para expresar los medios tonos. Si se selecciona Auto, los datos se imprimen utilizando el método de medios tonos óptimo para la calidad de impresión seleccionada.

### 4. Finalice la configuración

Haga clic en Aceptar (OK) de la ficha Principal (Main).

Al llevar a cabo la impresión, los datos se imprimirán con el nivel de calidad y el método de medios tonos que haya especificado.

#### Importante

- Algunos niveles de calidad de impresión y métodos de medios tonos no se pueden seleccionar en función de la configuración de Tipo de soporte (Media Type).

#### Nota

- Si no se imprimen partes del objeto, puede que el problema se solucione seleccionando Difusión (Diffusion) para Medios tonos (Halftoning).

#### Temas relacionados

- ➔ Especificación de la corrección del color
- ➔ Ajuste del balance del color
- ➔ Ajuste del brillo
- ➔ Ajuste de la intensidad
- ➔ Ajuste del contraste

## Guía avanzada

Guía avanzada > Impresión desde un ordenador > Impresión con otro software de aplicación > Cambio de la calidad de impresión y corrección de los datos de imagen > Impresión en monocromo de documentos en color

## Impresión en monocromo de documentos en color

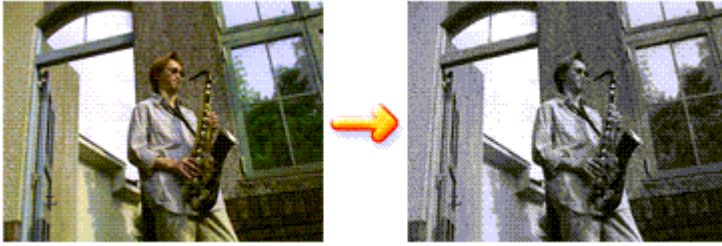

El procedimiento para imprimir en monocromo documentos en color es el siguiente:

La impresión en escala de grises también se puede establecer en Funciones adicionales (Additional Features) de la ficha Configuración rápida (Quick Setup).

1. Abra la ventana de configuración del controlador de impresora
2. Establezca la impresión en escala de grises

Active la casilla de verificación Impresión en escala de grises (Grayscale Printing) en la ficha Principal (Main).

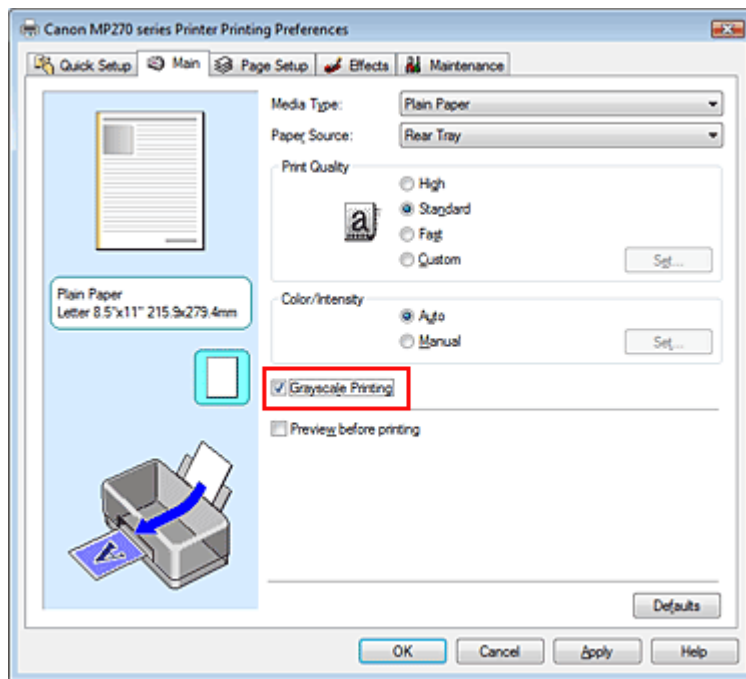

3. Finalice la configuración

Haga clic en Aceptar (OK).

Cuando imprima, el documento se convertirá a datos en escala de grises. De este modo podrá imprimir en monocromo un documento en color.

### ► Importante

- Cuando se marca la casilla de verificación Impresión en escala de grises (Grayscale Printing), el controlador de impresora procesa los datos de imagen como datos sRGB. En tal caso, los colores reales impresos pueden diferir de los datos de imagen originales. Cuando utilice la función de impresión en escala de grises para imprimir datos de Adobe RGB, conviértalos en datos sRGB utilizando un software de la aplicación.

---

 **Nota**

- Al imprimir con Impresión en escala de grises (Grayscale Printing) puede que se utilicen tintas de color, además de tinta negra.
- 

[Principio de página ↕](#)

## Guía avanzada

Guía avanzada > Impresión desde un ordenador > Impresión con otro software de aplicación > Cambio de la calidad de impresión y corrección de los datos de imagen > Especificación de la corrección del color

## Especificación de la corrección del color

Se puede especificar el método de corrección del color que mejor se ajuste al tipo de documento que se desea imprimir.

Por lo general, el controlador de impresora ajusta los colores usando Canon Digital Photo Color de manera que los datos se imprimen con los tintes de color más utilizados. Este método es adecuado para imprimir datos sRGB.

Si desea imprimir utilizando el espacio de color (sRGB o Adobe RGB) de los datos de imagen de manera eficaz, seleccione ICM. Cuando quiera utilizar un software de aplicación para especificar un perfil ICC de impresión, seleccione Ninguno (None).

A continuación, se describe el método para ajustar la corrección del color:

También puede establecer la corrección del color en la ficha Configuración rápida (Quick Setup) eligiendo Impresión de fotografías (Photo Printing) de Configuraciones más utilizadas (Commonly Used Settings) y seleccionando después Ajuste manual del color/intensidad (Color/Intensity Manual Adjustment) en Funciones adicionales (Additional Features).

1. Abra la **ventana de configuración del controlador de impresora**
2. Seleccione el ajuste manual del color

En la ficha Principal (Main), seleccione Manual para Color/Intensidad (Color/Intensity) y haga clic en Establecer... (Set...).

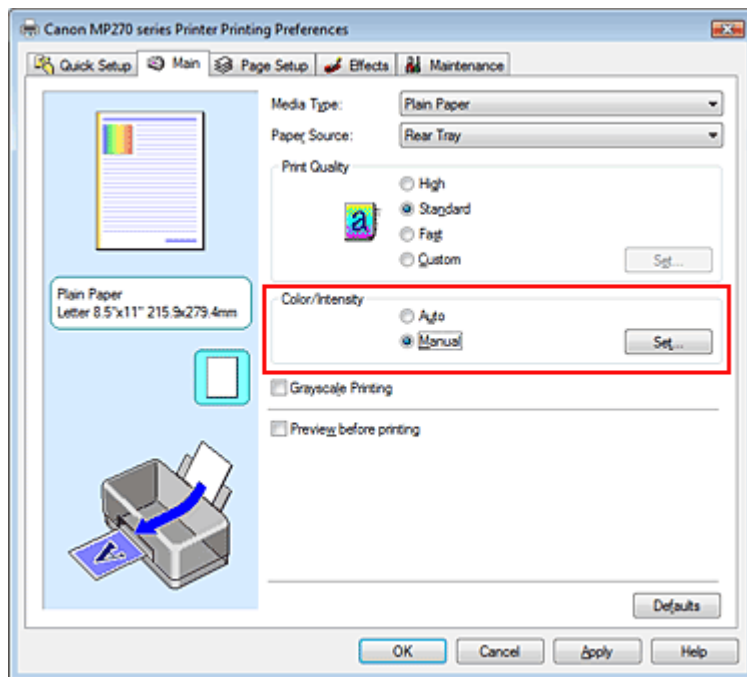

Se abrirá el cuadro de diálogo Ajuste manual del color (Manual Color Adjustment).

3. Seleccione la corrección del color

Haga clic en la ficha Coincidencia (Matching), seleccione el valor de Corrección del color (Color Correction) que se ajuste a sus necesidades y, a continuación, haga clic en Aceptar (OK).

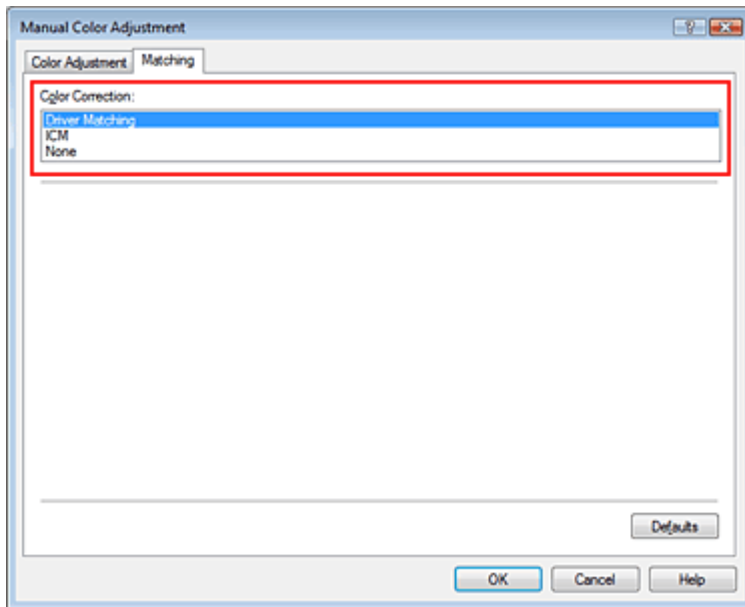

#### **Coincid. Controlador (Driver Matching)**

Al utilizar Canon Digital Photo Color, puede imprimir datos sRGB con los tintes de color más utilizados.

Coincid. Controlador (Driver Matching) es la opción predeterminada de Corrección del color.

#### **ICM**

Podrá imprimir usando el espacio de color (Adobe RGB o sRGB) de los datos de imagen de forma eficaz.

#### **Ninguno (None)**

El controlador de impresora no corrige el color. Seleccione este valor cuando, para imprimir los datos, vaya a especificar un perfil ICC de impresión creado de manera individual o un perfil ICC de impresión para papel especial Canon en un software de aplicación.

## **4. Finalice la configuración**

Haga clic en Aceptar (OK) de la ficha Principal (Main).

Al llevar a cabo la impresión, los datos se imprimirán con el método de corrección del color especificado.

### **▶ Importante**

- Cuando ICM esté desactivado en el software de aplicación, la opción ICM no estará disponible para Corrección del color (Color Correction) y quizás la impresora no pueda imprimir los datos de imagen correctamente.
- Cuando la casilla de verificación Impresión en escala de grises (Grayscale Printing) de la ficha Principal (Main) está activada, la opción Corrección del color (Color Correction) aparecerá atenuada y no estará disponible.

### **Temas relacionados**

- ➡ Impresión óptima de los datos de imagen en fotografías
- ➡ Ajuste del color con el controlador de impresora
- ➡ Impresión con perfiles ICC



## Guía avanzada

Guía avanzada > Impresión desde un ordenador > Impresión con otro software de aplicación > Cambio de la calidad de impresión y corrección de los datos de imagen > Especificación de la corrección del color > Impresión óptima de los datos de imagen en fotografías

# Impresión óptima de los datos de imagen en fotografías

Al imprimir imágenes captadas con una cámara digital, se puede tener la sensación de que los tonos de color difieren de los reales o de los que aparecen en la pantalla.

Para conseguir los tonos más cercanos a la realidad, seleccione el método de impresión que mejor se adecue a la aplicación utilizada.

## Administración del color

Los dispositivos como cámaras digitales, escáneres, monitores e impresoras administran el color de forma diferente. La administración del color (coincidencia de color) es un método que gestiona los "colores" de los distintos dispositivos como un espacio de color común. Windows tiene integrado en el sistema operativo un sistema de administración del color denominado "ICM".

Adobe RGB y sRGB son espacios de color comunes que se utilizan con mucha frecuencia. Adobe RGB cuenta con un espacio de color más amplio que sRGB.

Los perfiles ICC integran los "colores" de los distintos dispositivos en un espacio de color común. Mediante un perfil ICC y la administración del color es posible trazar el espacio de color de los datos de imagen dentro del área de reproducción de color que la impresora es capaz de plasmar.

## Selección de un método de impresión adecuado para los datos de imagen

El método de impresión recomendado depende del espacio de color (Adobe RGB o sRGB) de los datos de imagen o del software de aplicación utilizado. Hay dos métodos de impresión típicos. Compruebe el espacio de color (Adobe RGB o sRGB) de los datos de imagen y el software de aplicación que vaya a utilizar y seleccione después el método de impresión que más se adecue a la finalidad.

### Ajuste del color con el controlador de impresora

Describe el procedimiento de impresión de los datos sRGB utilizando la función de corrección del color del controlador de la impresora.

- **Para imprimir mediante Canon Digital Photo Color**

La impresora imprime los datos con las tintas de color que prefiere la mayoría, reproduciendo los colores de los datos de imagen originales y generando efectos tridimensionales y contrastes altos y nítidos.

- **Para imprimir aplicando directamente los resultados de la edición y retoque de un software de aplicación**

Al imprimir los datos, la impresora consigue aportar sutiles diferencias de color entre las zonas oscuras y claras, dejando intactas las zonas más oscuras y más claras.

Al imprimir los datos, la impresora aplica resultados de ajuste de precisión, como los ajustes de brillo que se realizan con un software de aplicación.

### Impresión con perfiles ICC

Describe el procedimiento de impresión utilizando eficazmente el espacio de color Adobe RGB o sRGB. Se puede imprimir con un espacio de color común configurando el software de aplicación y el controlador de la impresora de tal manera que la administración del color coincida con el perfil ICC de entrada de los datos de la imagen.

El método de configuración del controlador de la impresora difiere en función del software de aplicación que se vaya a usar.



## Guía avanzada

Guía avanzada > Impresión desde un ordenador > Impresión con otro software de aplicación > Cambio de la calidad de impresión y corrección de los datos de imagen > Especificación de la corrección del color > Ajuste del color con el controlador de impresora

## Ajuste del color con el controlador de impresora

Es posible ajustar la función de corrección de color del controlador de impresora para imprimir datos sRGB con los tintes de color más utilizados mediante el uso de Canon Digital Photo Color.

Cuando se imprime desde un software de aplicación que puede identificar los perfiles ICC y permite especificarlos, utilice un perfil ICC de impresión en el software de aplicación y seleccione los ajustes de la administración del color.

El procedimiento que debe seguirse para efectuar el ajuste de colores con el controlador de impresora es el siguiente:

### 1. Abra la ventana de configuración del controlador de impresora

### 2. Seleccione el tipo de soporte

Elija el tipo de papel cargado en el equipo en la lista Tipo de soporte (Media Type) de la ficha Principal (Main).

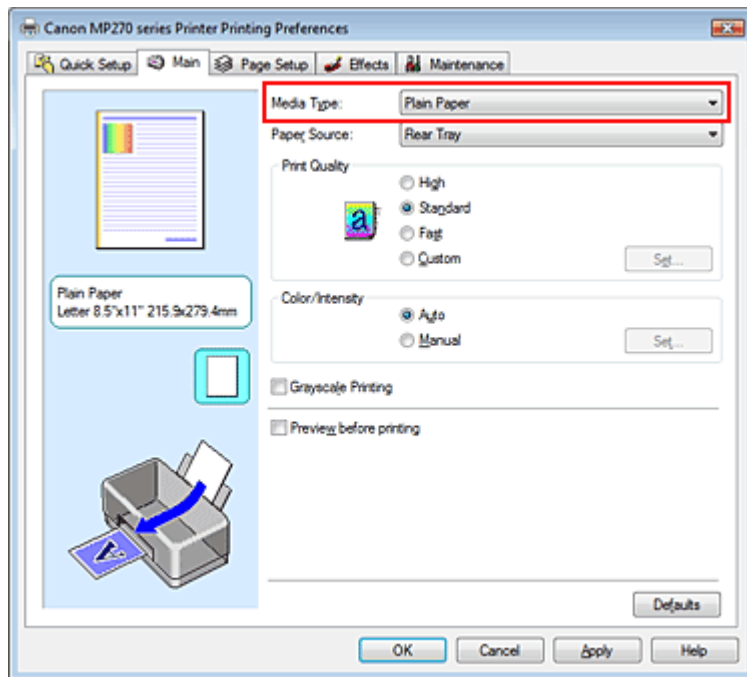

### 3. Seleccione la calidad de impresión

Según sus necesidades, seleccione Alta (High), Estándar (Standard) o Rápida (Fast) en Calidad de impresión (Print Quality).

### 4. Seleccione el ajuste manual del color

Seleccione Manual en Color/Intensidad (Color/Intensity) y haga clic en Establecer... (Set...). Se abrirá el cuadro de diálogo Ajuste manual del color (Manual Color Adjustment).

### 5. Seleccione la corrección del color

Haga clic en la ficha Coincidencia (Matching) y seleccione Coincid. Controlador (Driver Matching) en Corrección del color (Color Correction).



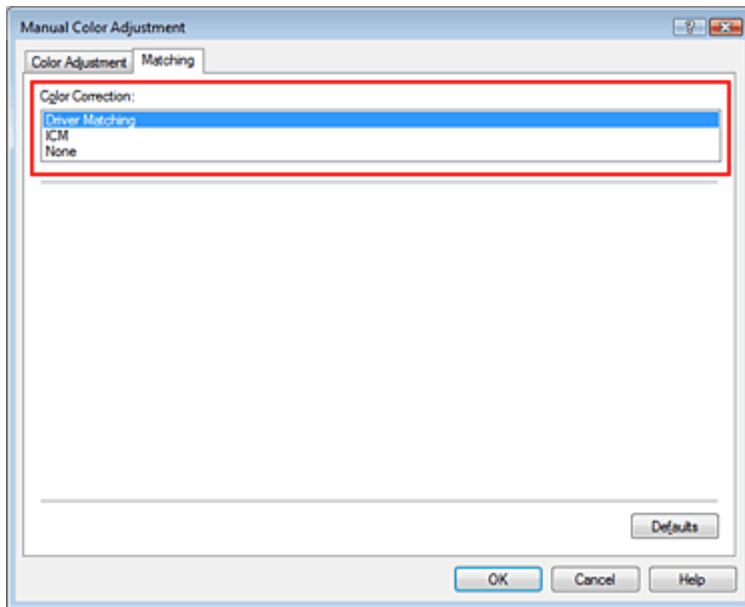

## 6. Establezca los demás elementos

Si es necesario, haga clic en la ficha Ajuste de color (Color Adjustment), ajuste el balance del color de Cian (Cyan) Magenta y Amarillo (Yellow) y los parámetros de Brillo (Brightness), Intensidad (Intensity) y Contraste (Contrast) y, a continuación, haga clic en Aceptar (OK).

## 7. Finalice la configuración

Haga clic en Aceptar (OK) de la ficha Principal (Main).

Al ejecutar la impresión, el controlador de impresora ajustará los colores de los datos que se van a imprimir.

### Temas relacionados

- ➔ Combinación del nivel de calidad de impresión y del método de medios tonos
- ➔ Especificación de la corrección del color
- ➔ Ajuste del balance del color
- ➔ Ajuste del brillo
- ➔ Ajuste de la intensidad
- ➔ Ajuste del contraste



## Guía avanzada

Guía avanzada > Impresión desde un ordenador > Impresión con otro software de aplicación > Cambio de la calidad de impresión y corrección de los datos de imagen > Especificación de la corrección del color > Impresión con perfiles ICC

## Impresión con perfiles ICC

Cuando los datos de imagen tienen un perfil ICC de entrada específico, se puede imprimir utilizando el espacio de color (Adobe RGB o sRGB) de los datos de manera eficaz.

El procedimiento de configuración del controlador de impresora varía en función del software de aplicación utilizado para imprimir.

### Especifique un perfil ICC desde el software de aplicación e imprima los datos

Cuando se imprime el resultado de la edición y retoque mediante Adobe Photoshop, Canon Digital Photo Professional o cualquier software de aplicación que permita especificar los perfiles ICC de entrada e impresión, al imprimir se utiliza efectivamente el espacio de color del perfil ICC de entrada especificado en los datos de imagen.

Para utilizar este método de impresión, use el software de aplicación para seleccionar los elementos de administración del color y especificar un perfil ICC de entrada y un perfil ICC de impresión en los datos de la imagen.

Aunque imprima utilizando un perfil ICC que haya creado usted mismo o uno especial para papel Canon del software de aplicación, asegúrese de seleccionar los elementos de administración del color desde el software de aplicación.

Para obtener las instrucciones, consulte el manual del software de aplicación que esté utilizando.

### 1. Abra la ventana de configuración del controlador de impresora

### 2. Seleccione el tipo de soporte

Elija el tipo de papel cargado en el equipo en la lista Tipo de soporte (Media Type) de la ficha Principal (Main).

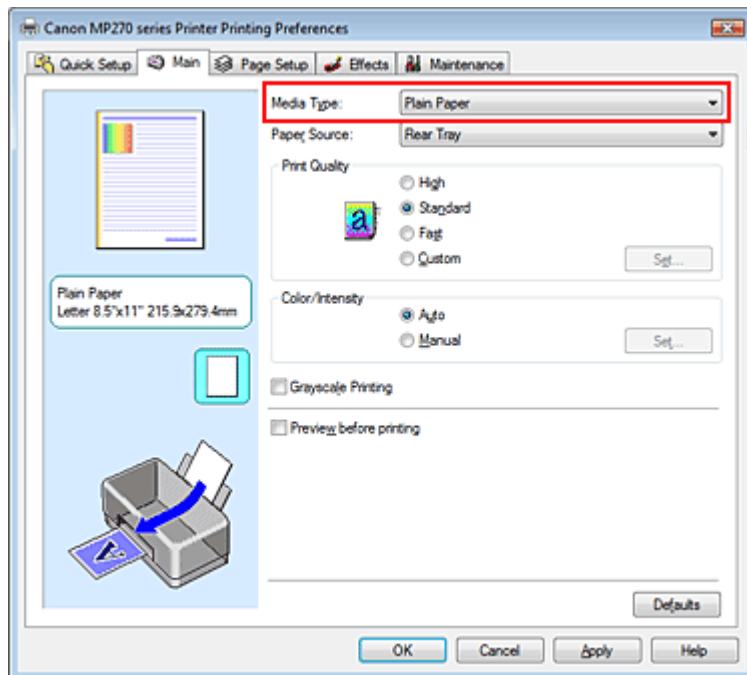

### 3. Seleccione la calidad de impresión

Según sus necesidades, seleccione Alta (High), Estándar (Standard) o Rápida (Fast) en Calidad de impresión (Print Quality).

#### 4. Seleccione el ajuste manual del color

Seleccione Manual en Color/Intensidad (Color/Intensity) y haga clic en Establecer... (Set...). Se abrirá el cuadro de diálogo Ajuste manual del color (Manual Color Adjustment).

#### 5. Seleccione la corrección del color

Haga clic en la ficha Coincidencia (Matching) y elija Ninguno (None) en Corrección del color (Color Correction).

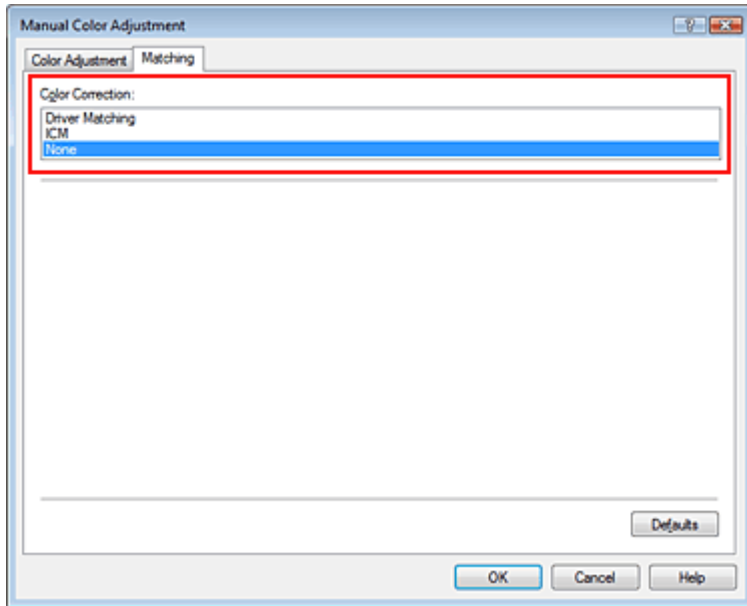

#### 6. Establezca los demás elementos

Si es necesario, haga clic en la ficha Ajuste de color (Color Adjustment), ajuste el balance del color de Cian (Cyan) Magenta y Amarillo (Yellow) y los parámetros de Brillo (Brightness), Intensidad (Intensity) y Contraste (Contrast) y, a continuación, haga clic en Aceptar (OK).

#### 7. Finalice la configuración

Haga clic en Aceptar (OK) de la ficha Principal (Main). Al ejecutar la impresión, la impresora utilizará el espacio de color de los datos de imagen.

### **Especifique un perfil ICC con el controlador de la impresora y, a continuación, imprima**

Imprima desde un programa que no pueda identificar los perfiles ICC de entrada o que permita especificar uno mediante la selección de perfiles ICC de entrada desde los perfiles de impresora del controlador de impresora. Al imprimir datos Adobe RGB, la impresión se puede realizar con el espacio de color Adobe RGB aunque el software de aplicación no sea compatible con Adobe RGB.

#### 1. Abra la ventana de configuración del controlador de impresora

#### 2. Seleccione el tipo de soporte

Elija el tipo de papel cargado en el equipo en la lista Tipo de soporte (Media Type) de la ficha Principal (Main).

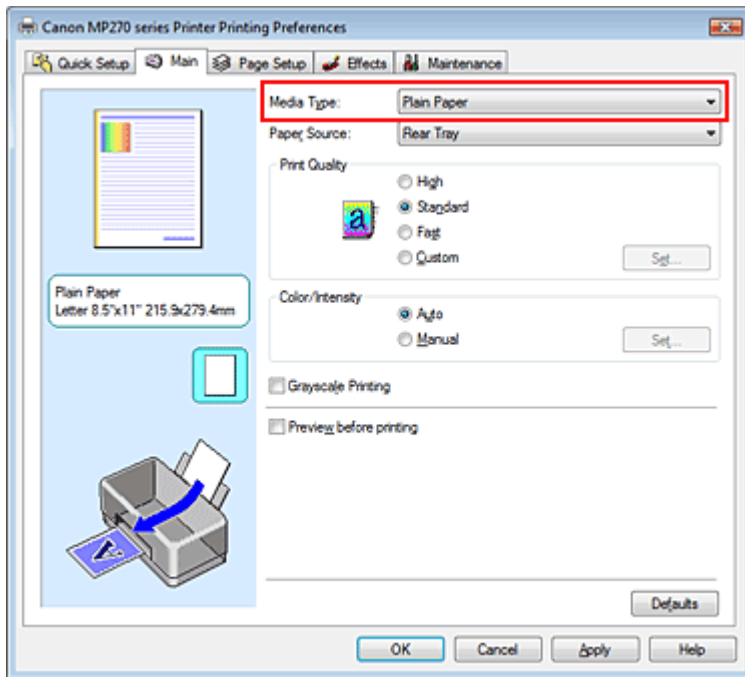

### 3. Seleccione la calidad de impresión

Según sus necesidades, seleccione Alta (High), Estándar (Standard) o Rápida (Fast) en Calidad de impresión (Print Quality).

### 4. Seleccione el ajuste manual del color

Seleccione Manual en Color/Intensidad (Color/Intensity) y haga clic en Establecer... (Set...). Se abrirá el cuadro de diálogo Ajuste manual del color (Manual Color Adjustment).

### 5. Seleccione la corrección del color

Haga clic en la ficha Coincidencia (Matching) y elija ICM en Corrección del color (Color Correction).

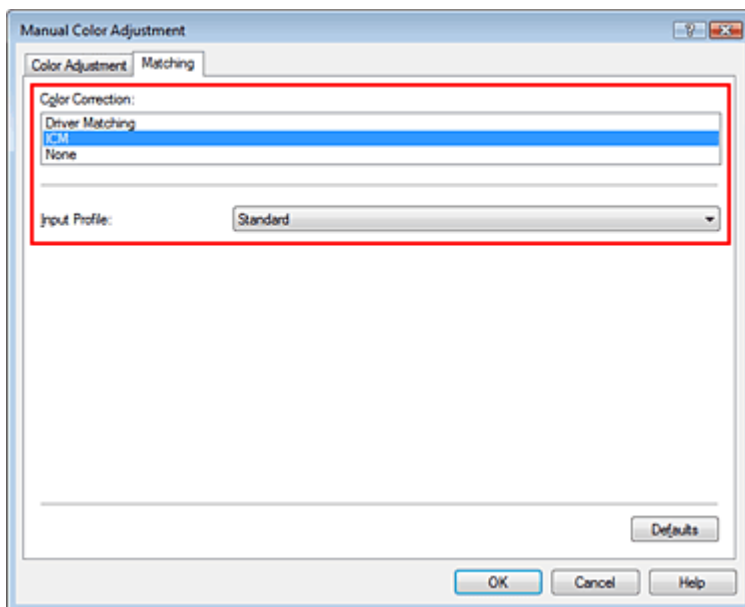

### 6. Seleccione el perfil de entrada.

Seleccione un Perfil de entrada (Input Profile) que coincida con el espacio de color de los datos de imagen.

- **Para datos sRGB o datos sin un perfil ICC de entrada:**  
 Seleccione Estándar (Standard).

- **Para datos Adobe RGB:**

Seleccione Adobe RGB (1998).

### **Importante**

- Cuando el software de aplicación especifique un perfil de entrada, la configuración del perfil de entrada del controlador de impresora se invalidará.
- Si en el ordenador no hay ningún perfil ICC de entrada instalado, no aparecerá Adobe RGB (1998). Los perfiles ICC se pueden instalar con el CD-ROM de instalación que viene con el equipo.

## 7. Establezca los demás elementos

Si es necesario, haga clic en la ficha Ajuste de color (Color Adjustment), ajuste el balance del color de Cian (Cyan) Magenta y Amarillo (Yellow) y los parámetros de Brillo (Brightness), Intensidad (Intensity) y Contraste (Contrast) y, a continuación, haga clic en Aceptar (OK).

## 8. Finalice la configuración

Haga clic en Aceptar (OK) de la ficha Principal (Main).

Al ejecutar la impresión, los datos se imprimirán con el espacio de color de los datos de imagen seleccionados.

### Temas relacionados

- ➔ [Combinación del nivel de calidad de impresión y del método de medios tonos](#)
- ➔ [Especificación de la corrección del color](#)
- ➔ [Ajuste del balance del color](#)
- ➔ [Ajuste del brillo](#)
- ➔ [Ajuste de la intensidad](#)
- ➔ [Ajuste del contraste](#)



## Guía avanzada

Guía avanzada > Impresión desde un ordenador > Impresión con otro software de aplicación > Cambio de la calidad de impresión y corrección de los datos de imagen > Ajuste del balance del color

## Ajuste del balance del color

Es posible ajustar los tintes de color durante la impresión.

Como esta función ajusta el balance del color de la impresión modificando la proporción de tinta de cada color, cambia el balance del color total del documento. Utilice un software de aplicación si desea modificar mucho el balance del color. Use el controlador de impresora únicamente cuando desee ajustar ligeramente el balance del color.

En el ejemplo se puede observar un caso en el que mediante el balance del color se intensifica el cian y se atenúa el amarillo de modo que los colores se ven más uniformes en general.



Sin ajustes



Con ajustes en Balance del color

A continuación, se describe el método para ajustar el balance del color:

También puede establecer el balance del color en la ficha Configuración rápida (Quick Setup) eligiendo Impresión de fotografías (Photo Printing) de Configuraciones más utilizadas (Commonly Used Settings) y seleccionando después Ajuste manual del color/intensidad (Color/Intensity Manual Adjustment) en Funciones adicionales (Additional Features).

### 1. Abra la ventana de configuración del controlador de impresora

### 2. Seleccione el ajuste manual del color

En la ficha Principal (Main), seleccione Manual para Color/Intensidad (Color/Intensity) y haga clic en Establecer... (Set...).

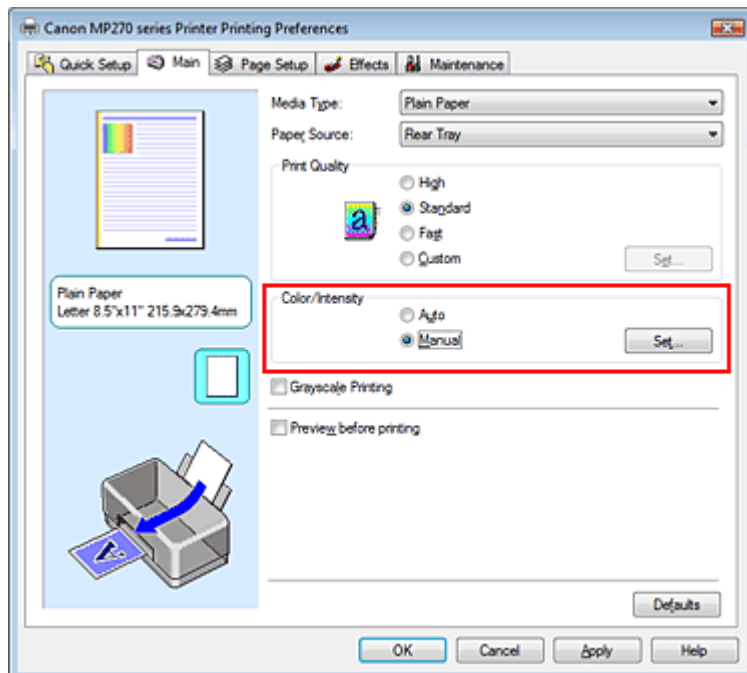

Se abrirá el cuadro de diálogo Ajuste manual del color (Manual Color Adjustment).

### 3. Ajuste el balance del color.

Hay controles deslizantes individuales para Cian (Cyan), Magenta y Amarillo (Yellow). Cada color se vuelve más fuerte al mover hacia la derecha el control deslizante correspondiente y más débil al moverlo hacia la izquierda. Por ejemplo, cuando el cian se vuelve más tenue, el rojo se intensifica. También se puede introducir directamente un valor vinculado al control deslizante. Introduzca un valor dentro del intervalo de -50 a 50.

Una vez ajustado cada color, haga clic en Aceptar (OK).

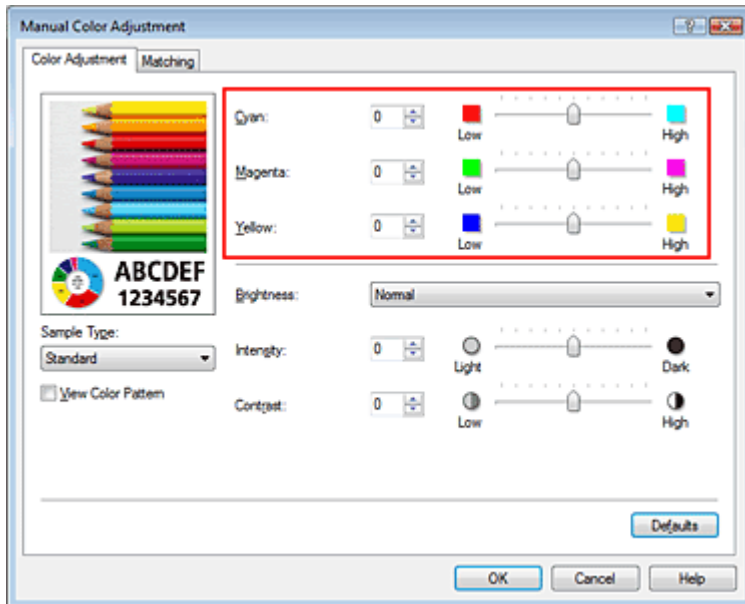

#### ► Importante

- Ajuste el control deslizante de forma gradual.

### 4. Finalice la configuración

Haga clic en Aceptar (OK) de la ficha Principal (Main).

Al llevar a cabo la impresión, el documento se imprimirá con el balance del color ajustado.

#### ► Importante

- Cuando se activa la casilla de verificación Impresión en escala de grises (Grayscale Printing) de la ficha Principal (Main), las opciones Cian (Cyan), Magenta y Amarillo (Yellow) aparecerán atenuadas y no estarán disponibles.

#### Temas relacionados

- ➔ Combinación del nivel de calidad de impresión y del método de medios tonos
- ➔ Especificación de la corrección del color
- ➔ Ajuste del brillo
- ➔ Ajuste de la intensidad
- ➔ Ajuste del contraste

## Guía avanzada

Guía avanzada > Impresión desde un ordenador > Impresión con otro software de aplicación > Cambio de la calidad de impresión y corrección de los datos de imagen > Ajuste del brillo

## Ajuste del brillo

Se puede modificar el brillo de todos los datos de imagen en general al realizar impresiones. Esta función no cambia el blanco puro ni el negro puro, pero sí el brillo de los colores intermedios. En el ejemplo siguiente se pueden observar los resultados de impresión cuando se modifica la especificación del brillo.



Se ha seleccionado Claro (Light) Se ha seleccionado Normal Se ha seleccionado Oscuro (Dark)

A continuación, se describe el método para ajustar la opción de brillo:

También puede establecer el brillo en la ficha Configuración rápida (Quick Setup) eligiendo Impresión de fotografías (Photo Printing) de Configuraciones más utilizadas (Commonly Used Settings) y seleccionando después Ajuste manual del color/intensidad (Color/Intensity Manual Adjustment) en Funciones adicionales (Additional Features).

### 1. Abra la ventana de configuración del controlador de impresora

### 2. Seleccione el ajuste manual del color

En la ficha Principal (Main), seleccione Manual para Color/Intensidad (Color/Intensity) y haga clic en Establecer... (Set...).

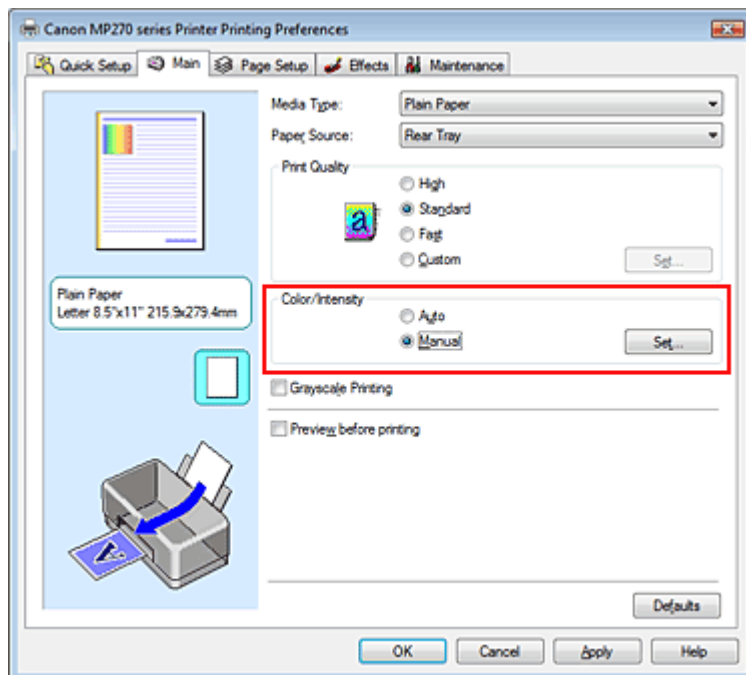

Se abrirá el cuadro de diálogo Ajuste manual del color (Manual Color Adjustment).

### 3. Especifique el brillo.

Seleccione Claro (Light), Normal u Oscuro (Dark) en Brillo (Brightness) y haga clic en Aceptar (OK).



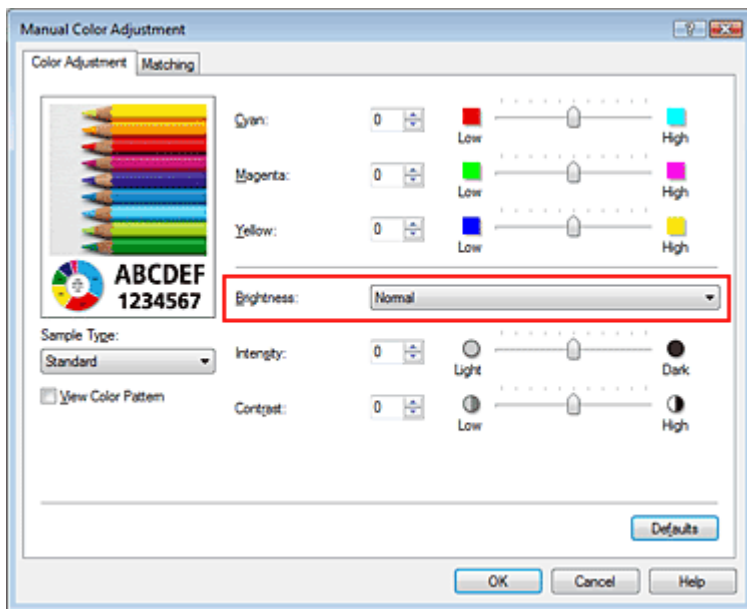

#### 4. Finalice la configuración

Haga clic en Aceptar (OK) de la ficha Principal (Main).

Al llevar a cabo la impresión, los datos se imprimirán con el brillo especificado.

#### Temas relacionados

- ➔ Combinación del nivel de calidad de impresión y del método de medios tonos
- ➔ Especificación de la corrección del color
- ➔ Ajuste del balance del color
- ➔ Ajuste de la intensidad
- ➔ Ajuste del contraste

## Guía avanzada

Guía avanzada > Impresión desde un ordenador > Impresión con otro software de aplicación > Cambio de la calidad de impresión y corrección de los datos de imagen > Ajuste de la intensidad

## Ajuste de la intensidad

Permite atenuar (aclerar) o intensificar (oscurecer) los colores de los datos de imagen en conjunto durante la impresión.

Para aumentar la nitidez de los resultados de impresión, es recomendable intensificar los colores.

En la muestra se puede observar un caso en el que se ha aumentado la intensidad de modo que todos los colores son más intensos al imprimir los datos de imagen.



Sin ajustes

Intensidad más alta

A continuación, se describe el método para ajustar la intensidad:

También puede establecer la intensidad en la ficha Configuración rápida (Quick Setup) eligiendo Impresión de fotografías (Photo Printing) de Configuraciones más utilizadas (Commonly Used Settings) y seleccionando después Ajuste manual del color/intensidad (Color/Intensity Manual Adjustment) en Funciones adicionales (Additional Features).

### 1. Abra la ventana de configuración del controlador de impresora

### 2. Seleccione el ajuste manual del color

En la ficha Manual, seleccione Color/Intensidad (Color/Intensity) en la ficha Principal (Main) y haga clic en Establecer... (Set...).

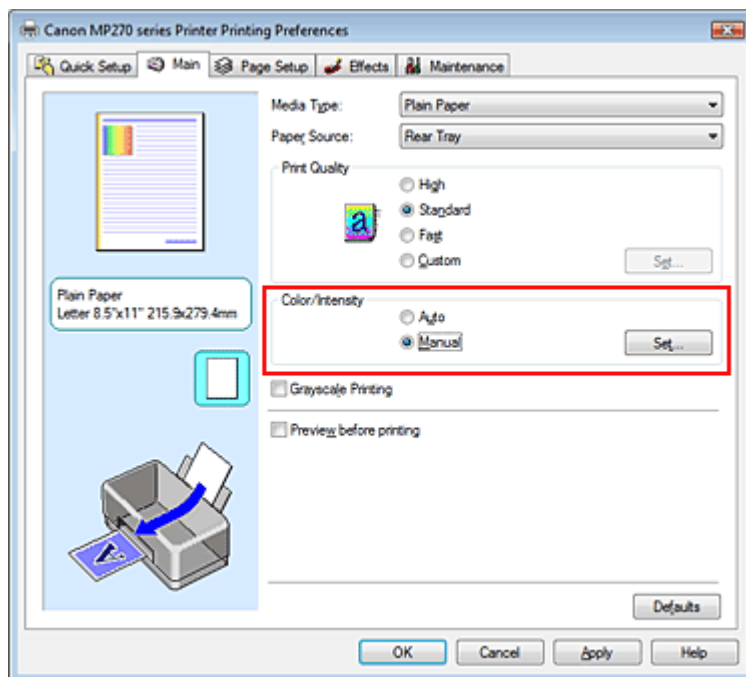

Se abrirá el cuadro de diálogo Ajuste manual del color (Manual Color Adjustment).

### 3. Ajuste la intensidad

Mueva el control deslizante Intensidad (Intensity) hacia la derecha para intensificar (oscurecer) los colores. Muévelo hacia la izquierda para atenuar (aclerar) los colores.

También se puede introducir directamente un valor vinculado al control deslizante. Introduzca un valor dentro del intervalo de -50 a 50.

Una vez ajustado cada color, haga clic en Aceptar (OK).

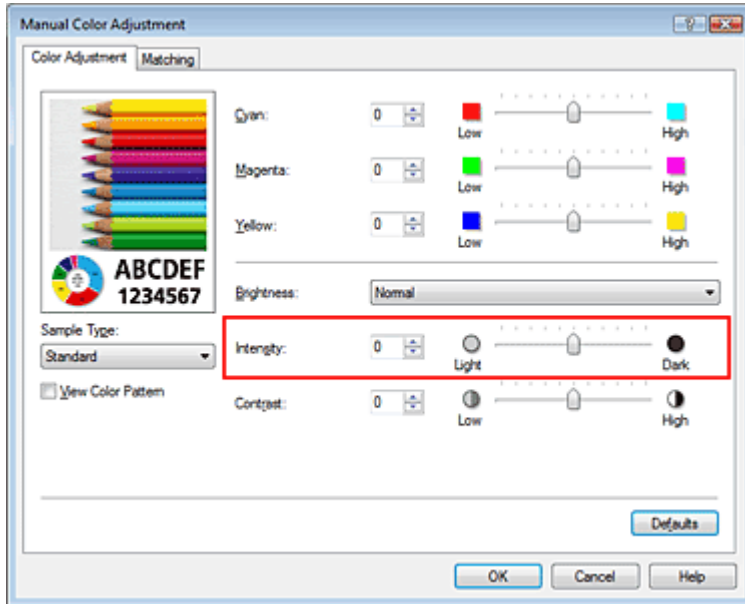

### ▶ Importante

- Ajuste el control deslizante de forma gradual.

#### 4. Finalice la configuración

Haga clic en Aceptar (OK) de la ficha Principal (Main).

Al llevar a cabo la impresión, los datos de imagen se imprimirán con la intensidad ajustada.

#### Temas relacionados

- ➔ Combinación del nivel de calidad de impresión y del método de medios tonos
- ➔ Especificación de la corrección del color
- ➔ Ajuste del balance del color
- ➔ Ajuste del brillo
- ➔ Ajuste del contraste

## Guía avanzada

Guía avanzada > Impresión desde un ordenador > Impresión con otro software de aplicación > Cambio de la calidad de impresión y corrección de los datos de imagen > Ajuste del contraste

## Ajuste del contraste

Es posible ajustar el contraste de la imagen durante la impresión.

Aumente el contraste cuando desee que haya una mayor diferencia entre los elementos claros y los oscuros de las imágenes y que se distingan más. Por el contrario, reduzca el contraste cuando quiera que sean menores las diferencias entre las zonas claras y las oscuras de las imágenes y que se distingan menos.



Sin ajustes

Con ajuste del contraste

A continuación, se describe el método para ajustar el contraste:

También puede establecer el contraste en la ficha Configuración rápida (Quick Setup) eligiendo Impresión de fotografías (Photo Printing) de Configuraciones más utilizadas (Commonly Used Settings) y seleccionando después Ajuste manual del color/intensidad (Color/Intensity Manual Adjustment) en Funciones adicionales (Additional Features).

### 1. Abra la ventana de configuración del controlador de impresora

### 2. Seleccione el ajuste manual del color

En la ficha Principal (Main), seleccione Manual para Color/Intensidad (Color/Intensity) y haga clic en Establecer... (Set...).

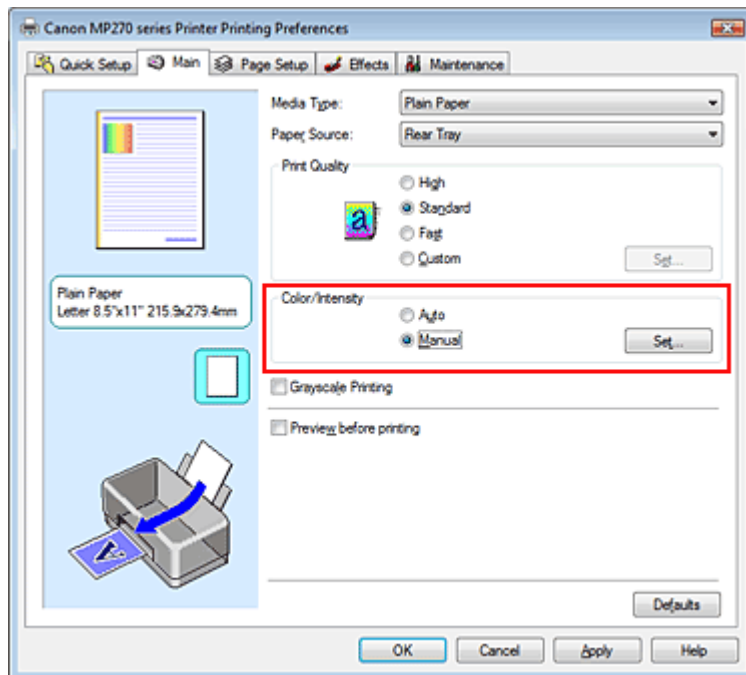

Se abrirá el cuadro de diálogo Ajuste manual del color (Manual Color Adjustment).

### 3. Con ajuste del contraste

Al desplazar el control deslizante Contraste (Contrast) hacia la derecha, aumentará el contraste y, al

desplazarlo hacia la izquierda, disminuirá.

También se puede introducir directamente un valor vinculado al control deslizante. Introduzca un valor dentro del intervalo de -50 a 50.

Una vez ajustado cada color, haga clic en Aceptar (OK).

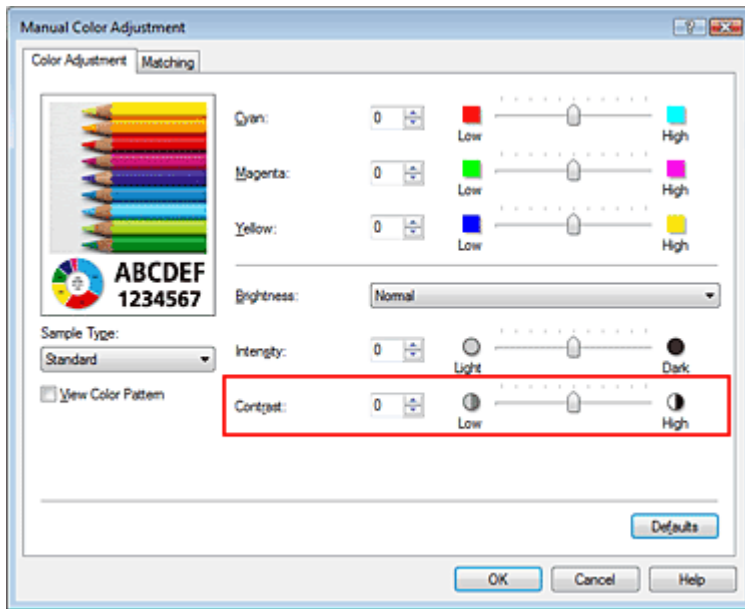

### ► Importante

- Ajuste el control deslizante de forma gradual.

#### 4. Finalice la configuración

Haga clic en Aceptar (OK) de la ficha Principal (Main).

Al llevar a cabo la impresión, la imagen se imprimirá con el contraste ajustado.

#### Temas relacionados

- ➔ Combinación del nivel de calidad de impresión y del método de medios tonos
- ➔ Especificación de la corrección del color
- ➔ Ajuste del balance del color
- ➔ Ajuste del brillo
- ➔ Ajuste de la intensidad

## Guía avanzada

Guía avanzada > Impresión desde un ordenador > Impresión con otro software de aplicación > Cambio de la calidad de impresión y corrección de los datos de imagen > Simulación de ilustración

## Simulación de ilustración

Con la función Simular ilustración (Simulate Illustration), se puede imprimir datos de imagen a todo color o de 256 colores de modo que parezcan una ilustración dibujada a mano. Con esta función se añaden distintos efectos al perfil y a los colores originales.



Siga este procedimiento para ejecutar la función Simular ilustración (Simulate Illustration):

1. Abra la ventana de configuración del controlador de impresora
2. Establezca la opción Simular ilustración (Simulate Illustration)

En caso necesario, marque la casilla de verificación Simular ilustración (Simulate Illustration) de la ficha Efectos (Effects) y ajuste el Contraste (Contrast).

Si desplaza el control deslizante hacia la derecha, los datos de imagen se iluminarán; si lo desplaza hacia la izquierda, se oscurecerán.

Los ajustes en uso se muestran en la vista preliminar de la configuración a la izquierda del controlador de impresora.

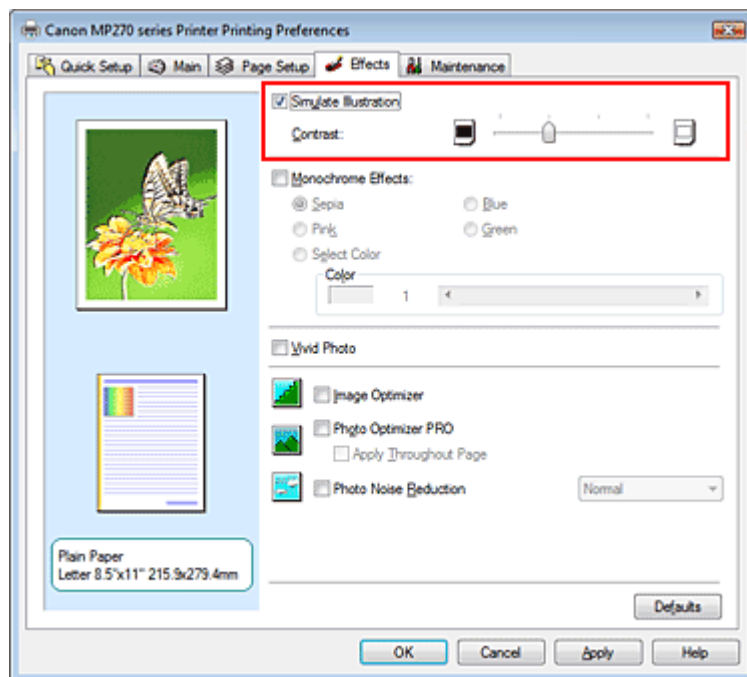

3. Finalice la configuración

Haga clic en Aceptar (OK).

Al llevar a cabo la impresión, la imagen se imprimirá con un aspecto semejante al de una ilustración pintada a mano.



## Guía avanzada

Guía avanzada > Impresión desde un ordenador > Impresión con otro software de aplicación > Cambio de la calidad de impresión y corrección de los datos de imagen > Representación de los datos de imagen con un solo color

# Representación de los datos de imagen con un solo color

Gracias a la función Efectos monocromo (Monochrome Effects), puede disfrutar del efecto que se consigue, por ejemplo, al aplicar un tono sepia a una fotografía.

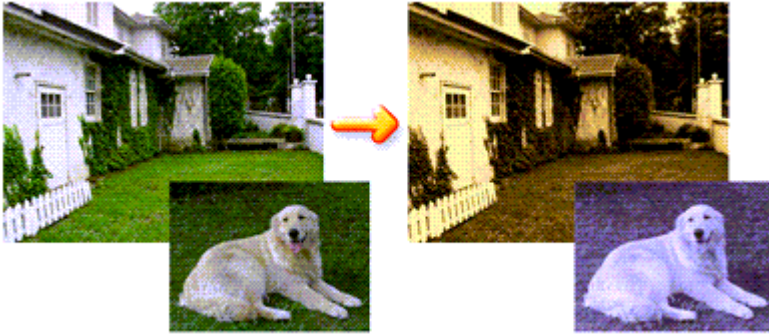

Siga este procedimiento para ejecutar la opción Efectos monocromo (Monochrome Effects):

1. Abra la **ventana de configuración del controlador de impresora**
2. Establezca el valor de Efectos monocromo (Monochrome Effects)

Active la casilla de verificación Efectos monocromo (Monochrome Effects) en la ficha Efectos (Effects) y seleccione el color deseado.

Si quiere utilizar la opción Seleccione color (Select Color), mueva el control deslizante Color para especificar el color que desee.

Los ajustes en uso se muestran en la vista preliminar de la configuración a la izquierda del controlador de impresora.

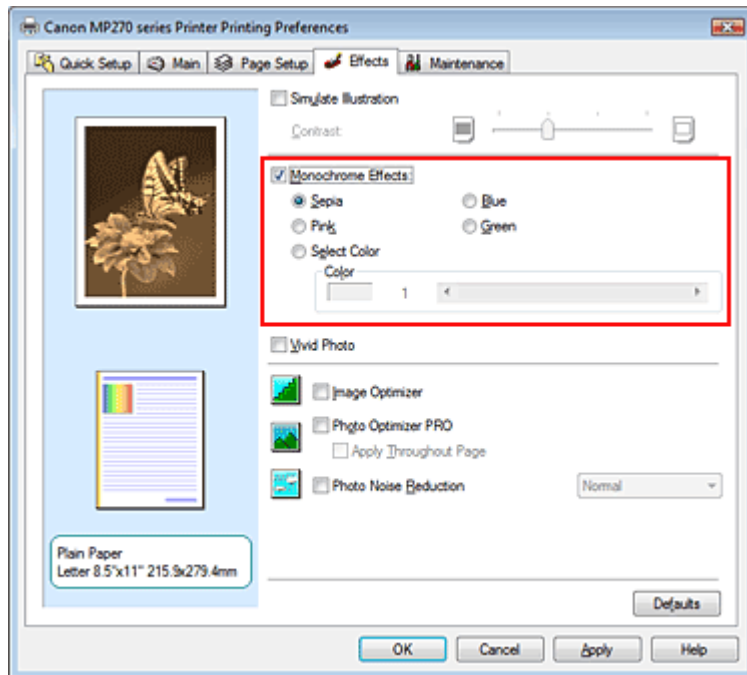

3. Finalice la configuración

Haga clic en Aceptar (OK).

Al llevar a cabo la impresión, la imagen se imprimirá en un solo color.



**▶ Importante**

- Cuando la casilla de verificación Impresión en escala de grises (Grayscale Printing) de la ficha Principal (Main) esté activada, la opción Efectos monocromo (Monochrome Effects) aparecerá atenuada y no estará disponible.

[Principio de página ↕](#)

## Guía avanzada

Guía avanzada > Impresión desde un ordenador > Impresión con otro software de aplicación > Cambio de la calidad de impresión y corrección de los datos de imagen > Presentación de los datos de imagen con colores intensos

## Presentación de los datos de imagen con colores intensos

La función Vivid Photo permite imprimir datos de imagen con colores intensos.

La función Vivid Photo enfatiza los colores del fondo y al mismo tiempo mantiene un color natural de la piel de las personas. Si utiliza esta función, puede hacer que los tonos vivos aparezcan aún más intensos.

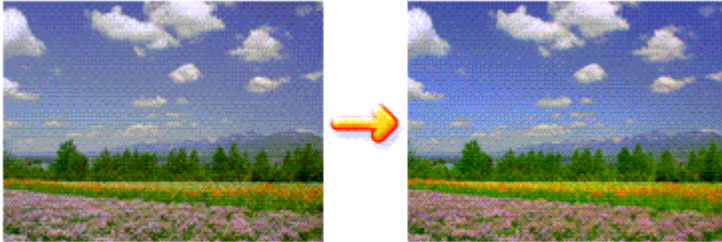

El procedimiento para ejecutar la función Vivid Photo es el siguiente:

También puede establecer Vivid Photo en la ficha Configuración rápida (Quick Setup) eligiendo Impresión de fotografías (Photo Printing) de Configuraciones más utilizadas (Commonly Used Settings) y seleccionando después Funciones adicionales (Additional Features).

1. Abra la ventana de configuración del controlador de impresora
2. Establezca Vivid Photo

Marque la casilla de verificación Vivid Photo en la ficha Efectos (Effects).

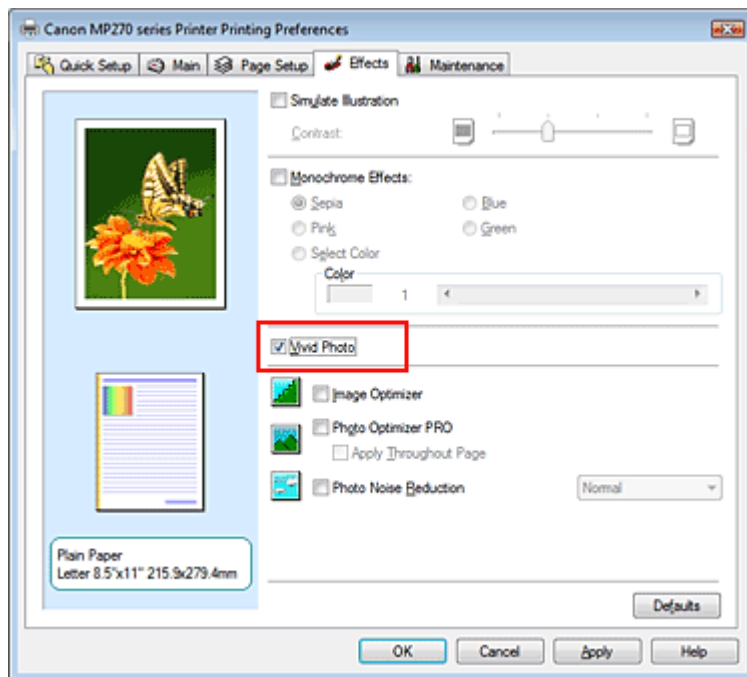

3. Finalice la configuración

Haga clic en Aceptar (OK).

Al imprimir, la imagen se imprimirá con colores intensos.

## Guía avanzada

Guía avanzada > Impresión desde un ordenador > Impresión con otro software de aplicación > Cambio de la calidad de impresión y corrección de los datos de imagen > Suavizado de los contornos dentados

## Suavizado de los contornos dentados

La función Image Optimizer permite suavizar los contornos dentados de las fotografías y gráficos ampliados mediante una aplicación. Esta función es especialmente útil para imprimir imágenes con poca resolución procedentes de páginas web.

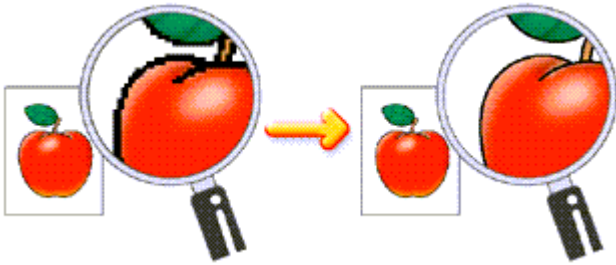

Siga este procedimiento para ejecutar Image Optimizer:

1. Abra la ventana de configuración del controlador de impresora
2. Establezca Image Optimizer

Active la casilla de verificación Image Optimizer de la ficha Efectos (Effects).

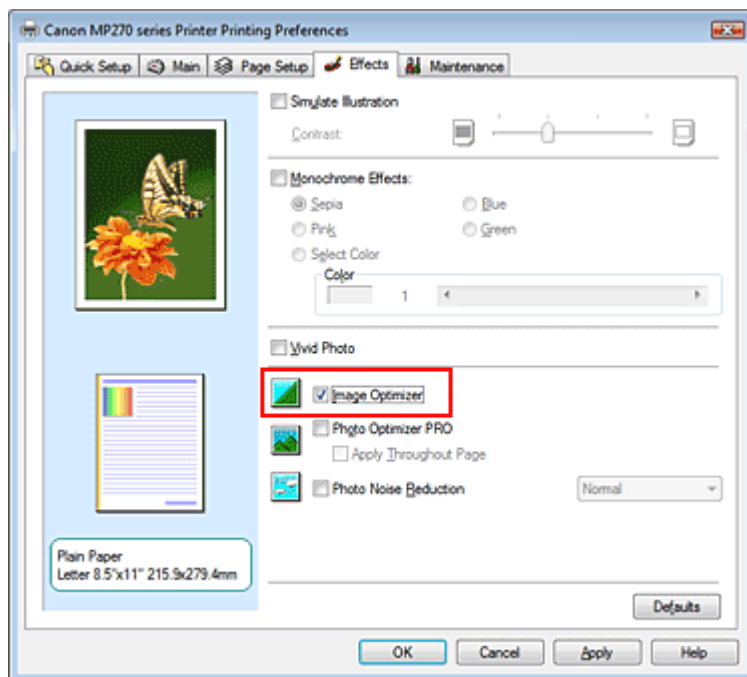

3. Finalice la configuración

Haga clic en Aceptar (OK).

Las fotos y gráficos se imprimirán con los contornos dentados suavizados.

### Nota

- En función del software de la aplicación o de la resolución de los datos de imagen, puede que no se aprecien los efectos de Image Optimizer.
- Cuando se utiliza Image Optimizer, la impresión puede ser más lenta.

[Principio de página](#) ↕

## Guía avanzada

Guía avanzada > Impresión desde un ordenador > Impresión con otro software de aplicación > Cambio de la calidad de impresión y corrección de los datos de imagen > Modificación de las propiedades del color para mejorar la coloración

## Modificación de las propiedades del color para mejorar la coloración

La función Photo Optimizer PRO corrige los colores de las imágenes escaneadas o grabadas por una cámara digital. Se ha diseñado especialmente para compensar las variaciones de color, la sobreexposición y la subexposición.

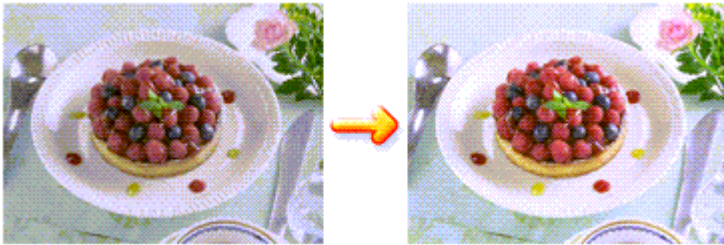

Siga este procedimiento para ejecutar Photo Optimizer PRO:

1. Abra la ventana de configuración del controlador de impresora
2. Establezca la opción Photo Optimizer PRO

Marque la casilla de verificación Photo Optimizer PRO de la ficha Efectos (Effects).

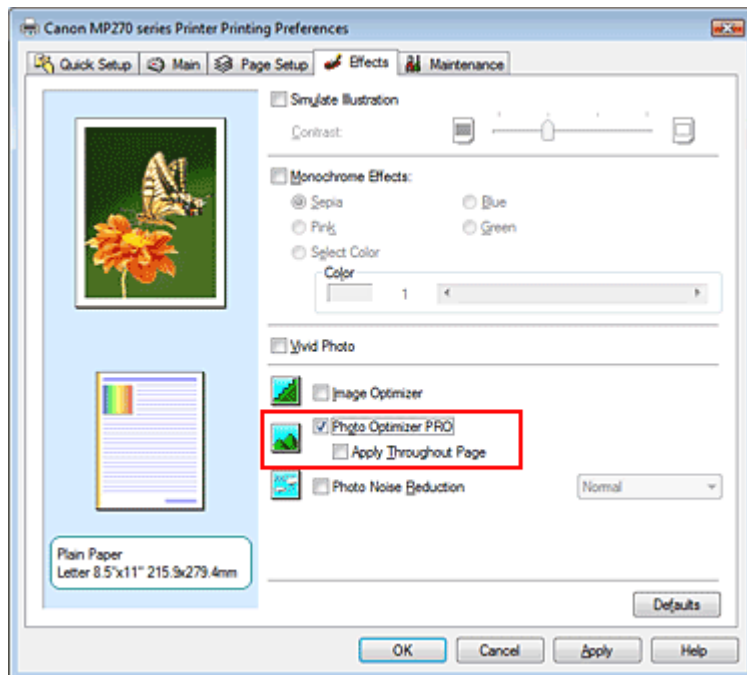

Normalmente no es necesario marcar la casilla Aplicar en toda la página (Apply Throughout Page). Las imágenes de cada página se optimizan una a una.

### Nota

- Marque la casilla de verificación Aplicar en toda la página (Apply Throughout Page) cuando los datos de imagen que se vayan a imprimir hayan sido procesados, por ejemplo, si se han recortado o girado. En tal caso, la página completa se tratará como una única imagen para optimizarla.

### 3. Finalice la configuración

Haga clic en Aceptar (OK).

Al llevar a cabo la impresión, las imágenes se imprimirán con compensación del color.

#### **Importante**

- Photo Optimizer PRO no funciona si:
  - Está seleccionado Fondo (Background) en el cuadro de diálogo Sello/Fondo (Stamp/Background) de la ficha Configurar página (Page Setup).
  - Está seleccionado Definir sello... (Define Stamp...) en el cuadro de diálogo Sello/Fondo (Stamp/Background) de la ficha Configurar página (Page Setup) y se ha configurado el sello de mapa de bits.

#### **Nota**

- Puede que en algunas imágenes, Photo Optimizer PRO no tenga efectos perceptibles.

[Principio de página ↗](#)

## Guía avanzada

Guía avanzada > Impresión desde un ordenador > Impresión con otro software de aplicación > Cambio de la calidad de impresión y corrección de los datos de imagen > Reducción del ruido de las fotografías

## Reducción del ruido de las fotografías

La función Reducción de ruido de foto (Photo Noise Reduction) permite reducir el ruido producido por la cámara digital y mejorar la calidad de la imagen en la impresión digital.

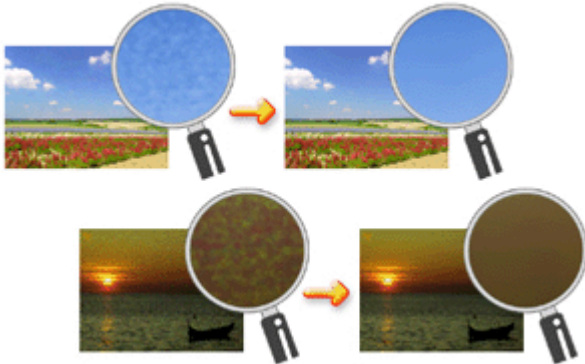

El procedimiento para llevar a cabo la función Reducción de ruido de foto (Photo Noise Reduction) es el siguiente:

1. Abra la ventana de configuración del controlador de impresora
2. Establezca la opción Reducción de ruido de foto (Photo Noise Reduction)

Marque la casilla de verificación Reducción de ruido de foto (Photo Noise Reduction) de la ficha Efectos (Effects) y seleccione Normal o Alta (Strong) para determinar el nivel.

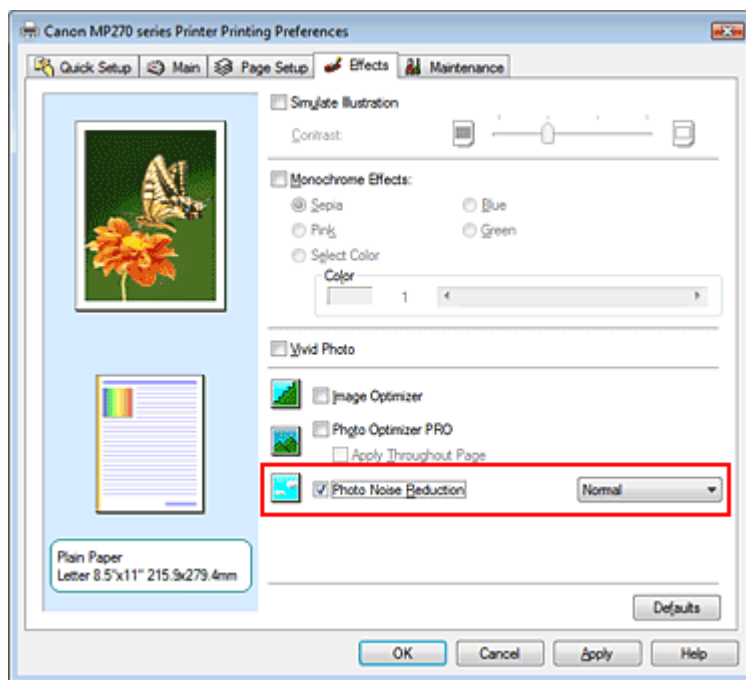

3. Finalice la configuración

Haga clic en Aceptar (OK).

Al imprimir, se reducirá el ruido producido por la cámara digital en la imagen impresa.

### Nota

- Como norma general, se recomienda seleccionar Normal. Elija Alta (Strong) si sigue

apreciándose ruido después de seleccionar Normal.

- En función del software de la aplicación o de la resolución de los datos de imagen, puede que no sean perceptibles los efectos de la reducción del ruido de la cámara digital.
  - Si se utiliza para algo que no sean fotos realizadas con cámaras digitales, la imagen puede aparecer distorsionada.
-



## Guía avanzada

[Guía avanzada](#) > [Impresión desde un ordenador](#) > [Impresión con otro software de aplicación](#) > [Descripción del controlador de impresora](#)

---

## Descripción del controlador de impresora

- ➔ [Operaciones con el controlador de impresora](#)
- ➔ [Controlador de impresora Canon IJ](#)
- ➔ [Cómo abrir la ventana de configuración del controlador de impresora](#)
- ➔ [Ficha Mantenimiento](#)
- ➔ [Monitor de estado Canon IJ](#)
- ➔ [Vista preliminar de Canon IJ](#)

[Principio de página](#) ↕



## Operaciones con el controlador de impresora

MA-5387-V1.00

| Instrucciones de uso (controlador de impresora) | Cómo usar este manual | Impresión de este manual |

### Métodos de impresión

- Impresión de fácil configuración
- Configuración de la orientación y del tamaño de página
- Configuración del número de copias y del orden de impresión
- Configuración del margen de grapado
- Impresión sin bordes
- Impresión ajustada a la página
- Impresión a escala
- Impresión de diseño de página
- Impresión de pósters
- Impresión en cuadernillo
- Impresión a doble cara
- Impresión de sellos y fondos
- Impresión de sobres
- Visualización de los resultados de impresión antes de imprimir
- Configuración de las dimensiones del papel (tamaño personalizado)

### Cambio de la calidad de impresión y corrección de los datos de imagen

- Combinación del nivel de calidad de impresión y del método de medios tonos
- Impresión en monocromo de documentos en color
- Especificación de la corrección del color
- Ajuste del balance del color
- Ajuste del brillo
- Ajuste de la intensidad
- Ajuste del contraste
- Simulación de ilustración
- Representación de los datos de imagen con un solo color
- Presentación de los datos de imagen con colores intensos
- Suavizado de los contornos dentados
- Modificación de las propiedades del color para mejorar la coloración
- Reducción del ruido de las fotografías

### Cambio de la configuración del equipo desde un ordenador

- Cambio de las opciones de impresión
- Registro de un perfil de impresión utilizado con frecuencia
- Configuración del cartucho de tinta
- Gestión del encendido del equipo
- Reducción del ruido del equipo
- Cambio del modo de funcionamiento del equipo

### Mantenimiento desde un ordenador

- Limpieza de los cabezales de impresión
- Limpieza de los rodillos de alimentación del papel
- Alineación de la posición de los cabezales de impresión
- Prueba de los inyectores del cabezal de impresión
- Limpieza del interior del equipo

### Descripción del controlador de impresora

- Controlador de impresora Canon IJ
- Cómo abrir la ventana de configuración del controlador de impresora
- Ficha Mantenimiento
- Monitor de estado Canon IJ
- Vista preliminar de Canon IJ

### Actualización de los MP Drivers

- Obtención de la versión más reciente de los MP Drivers
- Eliminación de MP Drivers innecesarios
- Pasos previos a la instalación de los MP Drivers
- Instalación de los MP Drivers

### Apéndice

- Eliminación de un trabajo de impresión no deseado
- Cómo compartir la impresora en una red

## Guía avanzada

[Guía avanzada](#) > [Impresión desde un ordenador](#) > [Impresión con otro software de aplicación](#) > [Descripción del controlador de impresora](#) > [Controlador de impresora Canon IJ](#)

# Controlador de impresora Canon IJ

El controlador de impresora Canon IJ es un software que se instala en el ordenador para imprimir datos con este equipo.

El controlador de impresora Canon IJ convierte los datos creados por la aplicación de Windows en datos que la impresora es capaz de entender, y envía a ésta la información ya convertida.

Dado que los distintos modelos son compatibles con distintos formatos de datos de impresión, es necesario el controlador de impresora Canon IJ específico para el modelo que se utiliza.

## Cómo utilizar la ayuda del controlador de impresora

Puede mostrar la Ayuda que describe los elementos de configuración del controlador mediante la pantalla de preferencias de impresión del controlador de impresora Canon IJ.

- **Para ver todas las descripciones de una ficha...**

Haga clic en el botón Ayuda (Help) de cada ficha. Se abrirá un cuadro de diálogo con la descripción de cada elemento de la ficha.

Si la descripción de un elemento contiene un vínculo, también se puede hacer clic en ese vínculo para que aparezca la descripción del cuadro de diálogo vinculado.

- **Para ver la descripción de cada elemento...**

Haga clic con el botón derecho del ratón en el elemento sobre el que desea obtener información y, a continuación, haga clic en Ayuda (Help).

Otra opción es hacer clic en el botón  Ayuda (Help) cuando aparece en el extremo derecho de la barra de título y, a continuación, hacer clic en el elemento sobre el cual necesita información.

Se mostrará una descripción del elemento.

## Tema relacionado

➔ [Cómo abrir la ventana de configuración del controlador de impresora](#)



[Principio de página](#) ↕

## Guía avanzada

Guía avanzada > Impresión desde un ordenador > Impresión con otro software de aplicación > Descripción del controlador de impresora > Controlador de impresora Canon IJ > Cómo abrir la ventana de configuración del controlador de impresora

# Cómo abrir la ventana de configuración del controlador de impresora

La ventana de configuración del controlador de impresora se puede mostrar mediante el software de aplicación o el menú Inicio de Windows.

## Nota

- En esta guía se describen principalmente las operaciones en Windows Vista. En función de la versión de Windows, las operaciones pueden variar.

## Apertura de la ventana de configuración del controlador de impresora mediante el software de la aplicación

Siga el procedimiento que se expone a continuación para configurar el perfil de impresión al imprimir.

### 1. Seleccione el comando con el que se ejecute la impresión en el software de la aplicación en uso

En general, seleccione Imprimir (Print) en el menú Archivo (File) para abrir el cuadro de diálogo Imprimir (Print).

### 2. Seleccione el nombre del modelo de la impresora y haga clic en el botón Preferencias (Preferences) (o Propiedades (Properties))

Aparecerá la ventana de configuración del controlador de impresora.

## Nota

- En función del software de aplicación que utilice, los nombres de comando o de menú pueden variar, y puede que haya más pasos. Para obtener más detalles, consulte el manual del usuario del software de aplicación.

## Apertura de la ventana de configuración del controlador de impresora mediante el menú Inicio

Siga el procedimiento que se expone a continuación para llevar a cabo las operaciones de mantenimiento, como la limpieza de los cabezales de impresión, o para configurar el perfil de impresión común para todo el software de aplicación.

### 1. Seleccione los elementos desde el menú Inicio tal como se muestra a continuación:

- En Windows Vista, seleccione el menú Inicio (Start) -> Panel de control (Control Panel) -> Hardware y sonido (Hardware and Sound) -> Impresoras (Printers).
- En Windows XP, seleccione el menú Inicio (Start) -> Panel de control (Control Panel) -> Impresoras y otro hardware (Printers and Other Hardware) -> Impresoras y faxes (Printers and Faxes).
- En Windows 2000, seleccione el menú Inicio (Start) -> Configuración (Settings) -> Impresoras (Printers).

### 2. Haga clic con el botón secundario en el icono del nombre del modelo de la impresora y, a continuación, seleccione Preferencias de impresión... (Printing Preferences...) en el menú que aparezca

Aparecerá la ventana de configuración del controlador de impresora.

 **Importante**

- Al abrir la ventana de configuración del controlador de impresora mediante Propiedades (Properties), se muestran las fichas relacionadas con las funciones de Windows como, por ejemplo, Puertos (Ports) (u Opciones avanzadas (Advanced)). Estas fichas no aparecen cuando la apertura se realiza desde Preferencias de impresión... (Printing Preferences...) o el software de aplicación. Para obtener información sobre las funciones de Windows, consulte el manual del usuario de Windows.

[Principio de página ↕](#)

## Guía avanzada

Guía avanzada > Impresión desde un ordenador > Impresión con otro software de aplicación > Descripción del controlador de impresora > Controlador de impresora Canon IJ > Ficha Mantenimiento

## Ficha Mantenimiento

La ficha Mantenimiento (Maintenance) permite ejecutar el mantenimiento del equipo y modificar su configuración.

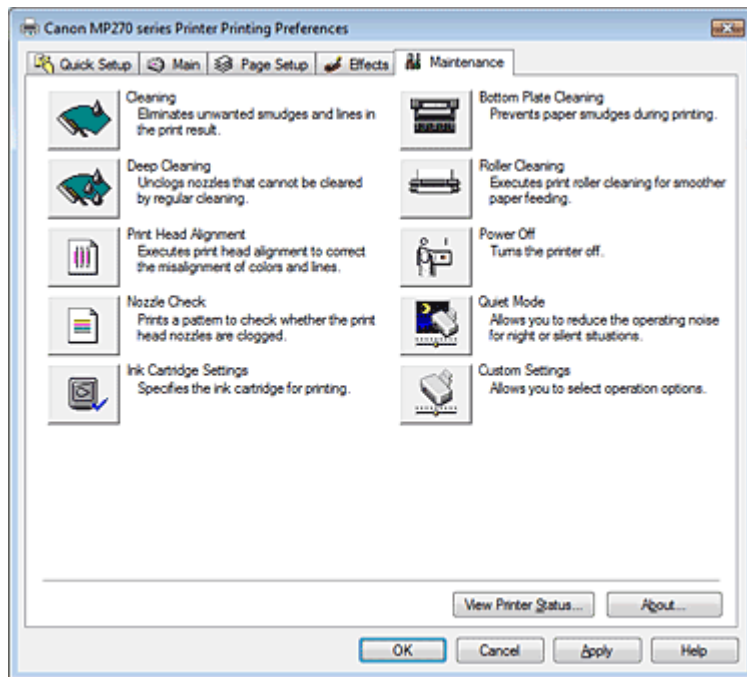

### Funciones

- ➔ Limpieza de los cabezales de impresión
- ➔ Limpieza de los rodillos de alimentación del papel
- ➔ Alineación de la posición de los cabezales de impresión
- ➔ Prueba de los inyectores del cabezal de impresión
- ➔ Limpieza del interior del equipo
- ➔ Configuración del cartucho de tinta
- ➔ Gestión del encendido del equipo

### Temas relacionados

- ➔ Reducción del ruido del equipo
- ➔ Cambio del modo de funcionamiento del equipo



## Guía avanzada

Guía avanzada > Impresión desde un ordenador > Impresión con otro software de aplicación > Descripción del controlador de impresora > Monitor de estado Canon IJ

## Monitor de estado Canon IJ

El Monitor de estado Canon IJ es un software de aplicación que muestra el estado de la impresora y el progreso de la impresión en la pantalla de Windows. Conocerá el estado de la impresora mediante gráficos, iconos y mensajes.

### Activación del Monitor de estado Canon IJ

El Monitor de estado Canon IJ se inicia automáticamente al enviar datos a la impresora. Cuando se inicia, el Monitor de estado Canon IJ se muestra como un botón en la barra de tareas.



Haga clic en el botón del monitor de estado que aparece en la barra de tareas. Aparecerá el Monitor de estado Canon IJ.

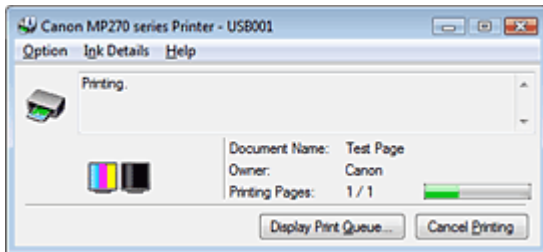

### Nota

- Para abrir el Monitor de estado Canon IJ cuando la impresora no está imprimiendo, abra la [ventana de configuración del controlador de impresora](#) y haga clic en el botón Ver estado de la impresora... (View Printer Status...) de la ficha Mantenimiento (Maintenance).

### Errores

Si se producen errores, el Monitor de estado Canon IJ aparecerá automáticamente (p. ej., si la impresora se queda sin papel o si el nivel de tinta es bajo).

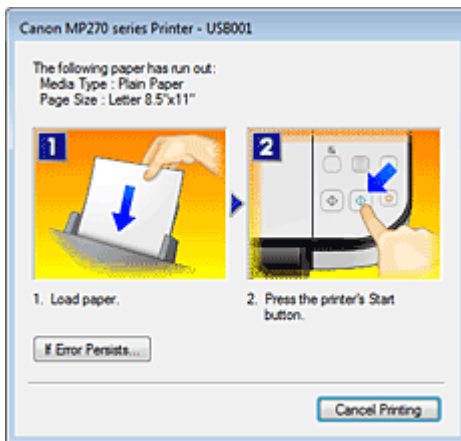

En estos casos, siga los pasos que se describan para solucionar el problema.

## Guía avanzada

[Guía avanzada](#) > [Impresión desde un ordenador](#) > [Impresión con otro software de aplicación](#) > [Descripción del controlador de impresora](#) > [Vista preliminar de Canon IJ](#)

---

## Vista preliminar de Canon IJ

La Vista preliminar de Canon IJ es una aplicación de software que muestra cómo quedará el documento antes de imprimirlo.

Refleja la información introducida en el controlador de impresora y permite comprobar el diseño del documento, el orden de impresión y el número de páginas. También permite cambiar la configuración del tipo de soporte.

Si desea ver una vista preliminar antes de imprimir, abra la [ventana de configuración del controlador de impresora](#), haga clic en la ficha Configuración rápida (Quick Setup) o Principal (Main) y marque la casilla de verificación Vista preliminar antes de imprimir (Preview before printing).

Cuando no desee ver el documento antes de imprimirlo, quite la marca de la casilla de verificación.

### Tema relacionado

➡ [Visualización de los resultados de impresión antes de imprimir](#)

[Principio de página](#) ↕



## Guía avanzada

[Guía avanzada](#) > [Impresión utilizando el panel de control del equipo](#)

---

# Impresión utilizando el panel de control del equipo

➔ [Copia](#)

[Principio de página](#) ↕

## Guía avanzada

Guía avanzada > Impresión utilizando el panel de control del equipo > Copia

---

# Copia

- ➔ Realización de copias
- ➔ Uso de prácticas funciones de copia

[Principio de página ↕](#)

## Guía avanzada

[Guía avanzada](#) > [Impresión utilizando el panel de control del equipo](#) > [Copia](#) > [Realización de copias](#)

---

### Realización de copias

Para obtener más información sobre el procedimiento básico para hacer copias, consulte [Copia](#).

- ➔ [Reducción o ampliación de una copia](#)
- ➔ [Uso de prácticas funciones de copia](#)

[Principio de página](#) ↑

## Guía avanzada

Guía avanzada > Impresión utilizando el panel de control del equipo > Copia > Realización de copias > Reducción o ampliación de una copia

### Reducción o ampliación de una copia

1. Compruebe que el equipo está encendido.
2. Cargue papel normal en la bandeja posterior.
3. Cargue el original en el cristal de la platina.
4. Pulse el botón **Paper (Papel)** para seleccionar papel normal de tamaño A4 o 8, 5"x11".

#### Nota

- Es posible cambiar el tamaño del papel cargado en la bandeja posterior entre A4 y Carta.  
➔ [Cambio del tamaño de página entre A4 y Carta](#)

5. Pulse el botón **Ajustar a página (Fit to Page)**.

Se encenderá la luz del botón **Ajustar a página (Fit to Page)**. Para cancelar la copia ajustada a la página, vuelva a pulsar el botón **Ajustar a página (Fit to Page)**.

#### Nota

- El botón **Ajustar a página (Fit to Page)** sólo se puede utilizar cuando se emplea la función de copia.
- Las imágenes copiadas se amplían o reducen automáticamente a lo largo y a lo ancho para que se ajusten al tamaño de página seleccionado.

6. Pulse el botón **+** varias veces para especificar el número de copias.

#### Nota

- Cuando se pulsa repetidamente el botón **+**, en la pantalla LED aparece F. El número de copias se establecerá en 20.
- Cuando desee realizar entre 10 y 19 copias, defina el número de copias en 20 y cargue a continuación tantas hojas de papel como copias desee. Así, el equipo dejará de copiar porque aparecerá un error. Pulse el botón **Parar/Reiniciar (Stop/Reset)** para que desaparezca el error.
- Al pulsar el botón **Parar/Reiniciar (Stop/Reset)** el número de copias volverá a 1.

7. Pulse el botón **Color** si desea una copia en color, o el botón **Negro** para que la copia sea en blanco y negro.

El equipo comenzará la copia ajustada a la página.  
Retire el original del cristal de la platina una vez finalice la copia.

#### • Para copiar a alta velocidad

1. Mantenga pulsado el botón **Color** o **Negro (Black)** más de 2 segundos.

La pantalla LED parpadeará una vez.

2. Suelte el botón.

El equipo comenzará a copiar a alta velocidad.

 **Importante**

- No abra la cubierta de documentos ni retire el original del cristal de la platina hasta que no haya finalizado la copia.

 **Nota**

- La copia a alta velocidad es adecuada para la impresión en papel normal de documentos que sólo contienen texto. Si la calidad no es tan buena como lo previsto, pruebe a copiar en modo normal.
- Cuando desee realizar entre 10 y 19 copias, defina el número de copias en 20 y cargue a continuación tantas hojas de papel como copias desee. Así, el equipo dejará de copiar porque aparecerá un error. Pulse el botón **Parar/Reiniciar (Stop/Reset)** para que desaparezca el error.
- Para cancelar la copia, pulse el botón **Parar/Reiniciar (Stop/Reset)**.

[Principio de página ↕](#)

## Guía avanzada

[Guía avanzada](#) > [Impresión utilizando el panel de control del equipo](#) > [Copia](#) > [Uso de prácticas funciones de copia](#)

---

### Uso de prácticas funciones de copia

- **Copia sin bordes (Borderless copy)**

Puede copiar las imágenes de tal manera que llenen toda la página, sin dejar márgenes.

➔ [Copia sin bordes](#)

[Principio de página](#) ↑

## Guía avanzada

Guía avanzada > Impresión utilizando el panel de control del equipo > Copia > Uso de prácticas funciones de copia > Cambio del tamaño de página entre A4 y Carta

---

# Cambio del tamaño de página entre A4 y Carta

Es posible cambiar el tamaño del papel cargado en la bandeja posterior entre A4 y Carta.

1. Pulse el botón **Mantenimiento (Maintenance)** varias veces hasta que aparezca d.
2. Pulse el botón **Negro (Black)** para seleccionar A4 o el botón **Color** para seleccionar Carta.



### Nota

- Cuando el equipo está encendido, es posible cambiar el tamaño del papel seleccionado entre A4 y Carta.
- 

[Principio de página ↑](#)

## Guía avanzada

Guía avanzada > Impresión utilizando el panel de control del equipo > Copia > Uso de prácticas funciones de copia > Copia sin bordes

### Copia sin bordes

Puede copiar las imágenes de tal manera que llenen toda la página, sin dejar márgenes.

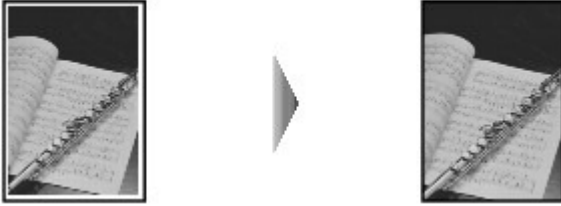

1. Cargue papel fotográfico en la bandeja posterior.
2. Pulse el botón **Papel (Paper)** para seleccionar el tamaño de página cargado en la bandeja posterior.

#### Nota

- Es posible cambiar el tamaño del papel cargado en la bandeja posterior entre A4 y Carta.
  - ➔ [Cambio del tamaño de página entre A4 y Carta](#)
- Cuando se selecciona papel normal de tamaño A4 u 8,5"x11", la impresión sin bordes no está disponible.

3. Pulse el botón **Ajustar a página (Fit to Page)**.

Se encenderá la luz del botón **Ajustar a página (Fit to Page)**. Para cancelar la copia sin bordes, vuelva a pulsar el botón **Ajustar a página (Fit to Page)**.

#### Nota

- El botón **Ajustar a página (Fit to Page)** sólo se puede utilizar cuando se emplea la función de copia.
- Las imágenes copiadas se amplían o reducen automáticamente para que se ajusten al tamaño de página seleccionado para copiar sin bordes.

4. Pulse el botón **+** varias veces para especificar el número de copias.

#### Nota

- Cuando se pulsa repetidamente el botón **+**, en la pantalla LED aparece F. El número de copias se establecerá en 20.
- Cuando desee realizar entre 10 y 19 copias, defina el número de copias en 20 y cargue a continuación tantas hojas de papel como copias desee. Así, el equipo dejará de copiar porque aparecerá un error. Pulse el botón **Parar/Reiniciar (Stop/Reset)** para que desaparezca el error.
- Al pulsar el botón **Parar/Reiniciar (Stop/Reset)** el número de copias volverá a 1.

5. Pulse el botón **Color** si desea una copia en color, o el botón **Negro** para que la copia sea en blanco y negro.

El equipo comenzará la copia sin bordes.

#### Importante

- No abra la cubierta de documentos ni retire el original del cristal de la platina hasta que no haya finalizado la copia.

#### Nota



- Se puede producir un ligero recorte en los bordes puesto que la imagen copiada se amplía para que llene toda la página.
  - Para cancelar la copia, pulse el botón **Parar/Reiniciar (Stop/Reset)**.
- 

[Principio de página ↕](#)

## Guía avanzada

Guía avanzada > Escaneado

---

# Escaneado

- ➔ Escaneado de imágenes
- ➔ Cómo guardar los datos escaneados en el ordenador a través del panel de control del equipo
- ➔ Escaneado con el software de aplicación incluido
- ➔ Escaneado con otro software de aplicación
- ➔ Otros métodos de escaneado

Principio de página ↕

## Guía avanzada

[Guía avanzada](#) > [Escaneado](#) > [Escaneado de imágenes](#)

---

# Escaneado de imágenes

- ➔ [Escaneado de imágenes](#)
- ➔ [Antes de escanear](#)
- ➔ [Colocación de los documentos](#)

[Principio de página](#) ↕

## Guía avanzada

[Guía avanzada](#) > [Escaneado](#) > [Escaneado de imágenes](#) > [Escaneado de imágenes](#)

---

# Escaneado de imágenes

Puede escanear imágenes desde el equipo a un ordenador sin imprimirlas y guardarlas como alguno de los formatos de archivo más comunes, por ejemplo, JPEG, TIFF, mapa de bits o PDF.

Seleccione el método de escaneado según la finalidad.

- ➔ [Cómo guardar los datos escaneados en el ordenador a través del panel de control del equipo](#)
- ➔ [Escaneado con aplicaciones incluidas](#)
- ➔ [Escaneado con otras aplicaciones de software](#)

[Principio de página](#) ↑

## Guía avanzada

[Guía avanzada](#) > [Escaneado](#) > [Escaneado de imágenes](#) > [Antes de escanear](#)

---

### Antes de escanear

Antes de escanear imágenes, compruebe lo siguiente:

- **¿El documento que se va a escanear cumple los requisitos necesarios para poder colocar un original en el cristal de la platina?**

Consulte [Colocación de los documentos](#) para obtener información sobre los requisitos y la forma de cargar originales en el cristal de la platina.

[Principio de página](#) ↑

## Guía avanzada

Guía avanzada > Escaneado > Escaneado de imágenes > Colocación de los documentos

## Colocación de los documentos

Aprenda a colocar los documentos en la platina del dispositivo. Coloque los documentos correctamente en función del tipo de documento que vaya a escanear. De lo contrario, es posible que los documentos no se escaneen correctamente.

### Importante

- No coloque ningún objeto en la cubierta de documentos. Los objetos podrían caerse en el equipo cuando se abra la cubierta de documentos y dañarlo.

### Colocación de los documentos

Coloque los documentos tal y como se indica a continuación para que el equipo detecte automáticamente el tipo de documento y el tamaño.

### Importante

- Al escanear especificando el tipo o tamaño del documento en MP Navigator EX o en ScanGear (controlador de escáner), alinee siempre la esquina superior del documento con la esquina de la platina en la que aparece la flecha (marca de alineación).
- Las fotografías cortadas de distintas formas y los documentos con menos de 3 cm cuadrados (1, 18 pulgadas cuadradas) puede que no se recorten correctamente al escanearlos.
- Las etiquetas de CD o DVD que sean reflectantes puede que no se escaneen correctamente.
- Cierre la cubierta de documentos cuando escanee.

Durante el escaneado de fotos, postales, tarjetas de visita o CD/DVD	Escaneado de revistas, periódicos o documentos de texto
<div data-bbox="142 1136 646 1262"> </div> <div data-bbox="342 1276 440 1356"> </div> <p data-bbox="113 1381 506 1409"><b>Colocación de un único documento</b></p> <p data-bbox="113 1423 657 1570">Coloque el documento boca abajo en la platina dejando 1 cm (3/8 pulgadas) o más espacio entre los bordes de la platina y el documento. Las partes situadas en el área con rayas diagonales no se escanearán.</p> <div data-bbox="113 1570 617 1938"> </div> <div data-bbox="113 1963 308 2011"> <h3>Importante</h3> </div>	<div data-bbox="768 1140 1141 1266"> </div> <div data-bbox="911 1276 1008 1356"> </div> <p data-bbox="678 1371 1206 1518">Coloque el documento boca abajo en la platina y alinee una de las esquinas superiores del documento con la de la flecha (marca de alineación) de la platina. Las partes situadas en el área con rayas diagonales no se escanearán.</p> <div data-bbox="678 1518 1182 1885"> </div>

- Es posible guardar como archivo PDF los documentos grandes (como las fotos de tamaño A4) que no se puedan colocar separadas de los bordes/flecha (marca de alineación) de la platina. Para guardar en un formato diferente al PDF, escanee especificando el formato de archivo.

### Colocación de varios documentos

Deje 1 cm (3/8 pulgadas) o más espacio entre los bordes de la platina y los documentos, así como entre un documento y otro. Las partes situadas en el área con rayas diagonales no se escanearán.

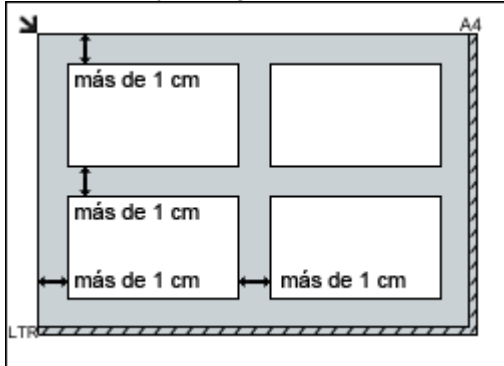

### Nota

- Se pueden colocar 12 documentos como máximo.
- Los documentos que se coloquen torcidos (10 grados o menos) se corregirán automáticamente.

## Guía avanzada

[Guía avanzada](#) > [Escaneado](#) > [Cómo guardar los datos escaneados en el ordenador a través del panel de control del equipo](#)

---

# Cómo guardar los datos escaneados en el ordenador a través del panel de control del equipo

- ➔ [Cómo guardar los datos escaneados en el ordenador a través del panel de control del equipo](#)
- ➔ [Apéndice: Varias configuraciones de escaneado](#)

[Principio de página](#) ↕



## Guía avanzada

Guía avanzada > Escaneado > Cómo guardar los datos escaneados en el ordenador a través del panel de control del equipo > Cómo guardar los datos escaneados en el ordenador a través del panel de control del equipo

# Cómo guardar los datos escaneados en el ordenador a través del panel de control del equipo

Puede guardar los datos escaneados en el ordenador a través del panel de control del equipo.

Antes de guardar los datos escaneados en el ordenador, compruebe lo siguiente:

- **El software de aplicación necesario (MP Drivers y MP Navigator EX)**

### está instalado.

Si el software de aplicación (MP Drivers y MP Navigator EX) aún no se ha instalado, introduzca el *CD-ROM de instalación (Setup CD-ROM)* en la unidad de disco del ordenador y, a continuación, lleve a cabo la Instalación personalizada (Custom Install) y seleccione MP Drivers y MP Navigator EX.

- **El equipo está conectado correctamente a un ordenador.**

Asegúrese de que el equipo esté conectado al ordenador correctamente.

No conecte ni desconecte los cables USB mientras escanee las imágenes con el equipo ni cuando el ordenador se encuentre en modo de reposo o en espera.

- **La operación que se lleva a cabo después de escanear el original se**

### especifica en MP Navigator EX.

MP Navigator EX permite especificar la respuesta que se debe producir al pulsar el botón **ESCANER (SCAN)** del equipo. Puede especificar una respuesta distinta para cada caso. Para obtener más información, consulte [Selección de una respuesta para los comandos en el panel de control con MP Navigator EX](#).

## 1. Establezca la aplicación de inicio.

**Si utiliza Mac OS X v.10.5.x o Mac OS X v.10.4.x:**

Este procedimiento no es necesario.

**Si utiliza Mac OS X v.10.3.9:**

Debe establecer MP Navigator EX como software de aplicación de inicio en Captura de imagen en Aplicaciones (Applications) de Mac OS X.

Seleccione Aplicaciones (Applications) en el menú Ir (Go) y, a continuación, haga doble clic en el icono Captura de imagen (Image Capture). Haga clic en Opciones (Options) situado en la parte inferior izquierda de la ventana del escáner, seleccione MP Navigator EX 3 en Aplicación que se abrirá cuando se pulse el botón del escáner (Application to launch when the scanner button is pressed:) y, a continuación, haga clic en OK. Para salir de Captura de imagen, seleccione Salir de captura de imagen (Quit Image Capture) en el menú Captura de imagen (Image Capture).



### Importante

- Si Opciones (Options) no aparece, seleccione Preferencias (Preferences) en el menú Captura de imagen (Image Capture), haga clic en Escáner (Scanner) y, a continuación, haga clic en Usar software TWAIN cuando sea posible (Use TWAIN software whenever possible) para eliminar la opción. A continuación, salga de Captura de imagen y reinícielo.

## 2. Compruebe que el equipo está encendido.

## 3. Cargue el original en el cristal de la platina.



### Nota

- Consulte [Colocación de los documentos](#) para obtener información sobre cómo cargar el

original en el cristal de la platina.

---

#### 4. Pulse el botón **ESCANER (SCAN)**.

Al escanear, se utilizarán los parámetros configurados con MP Navigator EX.

#### 5. Para especificar MP Navigator EX 3.0

##### Si utiliza Windows Vista:

Es posible que se abra la pantalla de selección de programa después de pulsar el botón **ESCANER (SCAN)**. En este caso, seleccione MP Navigator EX Ver3.0 y haga clic en Aceptar (OK). Puede establecer que MP Navigator EX se abra cada vez que se pulse el botón **ESCANER (SCAN)**. Para obtener más información, consulte [Para usuarios de Windows](#).

##### Si utiliza Windows XP:

Es posible que se abra la pantalla de selección de programa después de pulsar el botón **ESCANER (SCAN)** por primera vez. En este caso, especifique que MP Navigator EX Ver3.0 es el software de aplicación que se va a usar, seleccione Utilizar siempre este programa para esta acción (Always use this program for this action) y, a continuación, haga clic en Aceptar (OK). La próxima vez, MP Navigator EX se iniciará automáticamente.



#### Importante

- Si la posición o el tamaño de la imagen de algunos tipos de originales no se escanea correctamente, consulte [Escaneado de fotos y documentos](#) y cambie los valores de Tipo de documento (Document Type) y Tamaño del documento (Document Size) de MP Navigator EX para que coincidan con los del original que se está escaneando.

#### • Si desea editar o imprimir las imágenes escaneadas

MP Navigator EX permite editar las imágenes escaneadas, optimizándolas o recortándolas, por ejemplo.

Desde MP Navigator EX también puede abrir algunas aplicaciones de software para editar o imprimir las imágenes escaneadas.

➔ [Probemos a escanear](#)

#### • Si desea escanear originales con la configuración avanzada

ScanGear permite escanear originales con ajustes avanzados, como por ejemplo, la resolución.

➔ [Escaneado con configuraciones avanzadas mediante ScanGear \(controlador de escáner\)](#)



#### Nota

- Puede utilizar un software de aplicación compatible con TWAIN o WIA (Windows Vista y Windows XP únicamente) y el Panel de control (Windows Vista y Windows XP únicamente) para escanear originales con este equipo. Para obtener más información, consulte [Otros métodos de escaneado](#).
-

## Guía avanzada

Guía avanzada > Escaneado > Cómo guardar los datos escaneados en el ordenador a través del panel de control del equipo > Apéndice: Varias configuraciones de escaneado

---

### Apéndice: Varias configuraciones de escaneado

- **Especificación de las respuestas que se deben dar al escanear usando el panel de control del equipo**
  - ➔ Selección de una respuesta para los comandos en el panel de control con MP Navigator EX

[Principio de página ↕](#)

## Guía avanzada

Guía avanzada > Escaneado > Cómo guardar los datos escaneados en el ordenador a través del panel de control del equipo > Apéndice: Varias configuraciones de escaneado > Selección de una respuesta para los comandos en el panel de control con MP Navigator EX

MP Navigator EX

## Selección de una respuesta para los comandos en el panel de control con MP Navigator EX

MP Navigator EX permite especificar la respuesta que se debe producir al pulsar un botón para escanear desde el panel de control del equipo. Puede especificar una respuesta distinta para cada caso.

### 1. Inicie MP Navigator EX.

➔ Inicio de MP Navigator EX

### 2. Haga clic en Preferencias (Preferences).

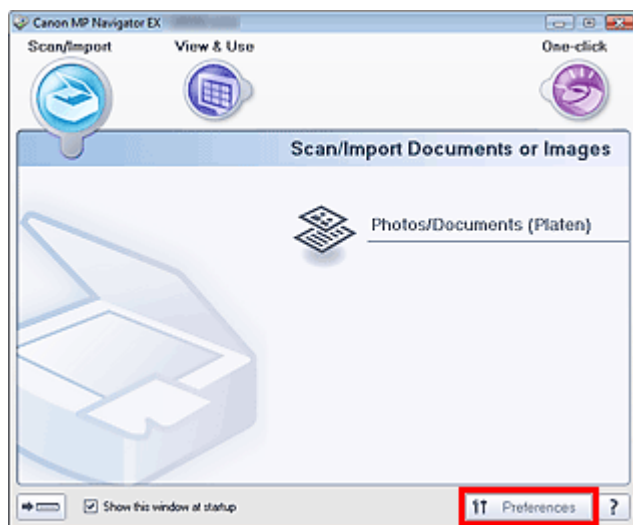

Se abrirá el cuadro de diálogo Preferencias (Preferences).

### Nota

- El cuadro de diálogo Preferencias (Preferences) también se puede abrir haciendo clic en Preferencias (Preferences) en la pantalla de modo Un clic.

### 3. En la ficha Configuración del botón de escaneado (Scanner Button Settings), especifique Acciones (Actions).

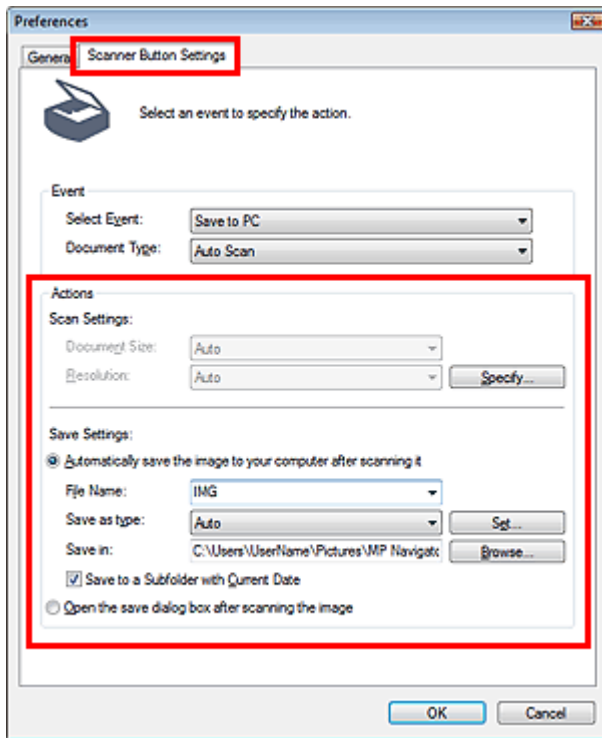

#### Nota

- Consulte la sección siguiente para obtener más detalles.
  - ➔ [Ficha Configuración del botón de escaneado \(Scanner Button Settings\) \(Guardar\)](#)

#### 4. Haga clic en Aceptar (OK).

Al pulsar el botón ESCÁNER del equipo, la operación que se realice dependerá de la configuración establecida.

[Principio de página ↕](#)

## Guía avanzada

[Guía avanzada](#) > [Escaneado](#) > [Escaneado con el software de aplicación incluido](#)

---

# Escaneado con el software de aplicación incluido

- ➔ [¿Qué es MP Navigator EX \(software de escáner proporcionado\)?](#)
- ➔ [Probemos a escanear](#)
- ➔ [Funciones útiles de MP Navigator EX](#)
- ➔ [Uso de imágenes en MP Navigator EX](#)
- ➔ [Pantallas de MP Navigator EX](#)
- ➔ [Apéndice: Apertura de archivos que no sean imágenes escaneadas](#)

[Principio de página](#) ↕

## Guía avanzada

Guía avanzada > Escaneado > Escaneado con aplicaciones incluidas > ¿Qué es MP Navigator EX (software de escáner proporcionado)?

### MP Navigator EX

## ¿Qué es MP Navigator EX (software de escáner proporcionado)?

MP Navigator EX es una aplicación que permite escanear fácilmente fotografías y documentos. Es adecuada incluso para usuarios sin experiencia.

### Importante

- Es posible que MP Navigator EX no se inicie desde el panel de control del equipo. En tal caso, reinicie el ordenador.
- Use el tamaño de fuente predeterminado del sistema operativo. De lo contrario, puede que las pantallas del software no se muestren correctamente.

### Qué se puede hacer con este software

Este software permite escanear varios documentos a la vez o escanear imágenes cuyo tamaño sea superior al de la platina. Las imágenes escaneadas se pueden guardar, adjuntarlas a correos electrónicos o imprimirlas usando las aplicaciones proporcionadas.

### Pantallas

#### Menús principales

Hay dos tipos de menús principales en MP Navigator EX: la pantalla del modo de navegación y la pantalla del modo de Un clic.

#### Pantalla de modo de navegación

Son varias las tareas que se pueden realizar desde la pantalla de modo de navegación; entre ellas, el escaneado simple, el escaneado usando ScanGear (controlador de escáner) o la mejora y corrección de imágenes.

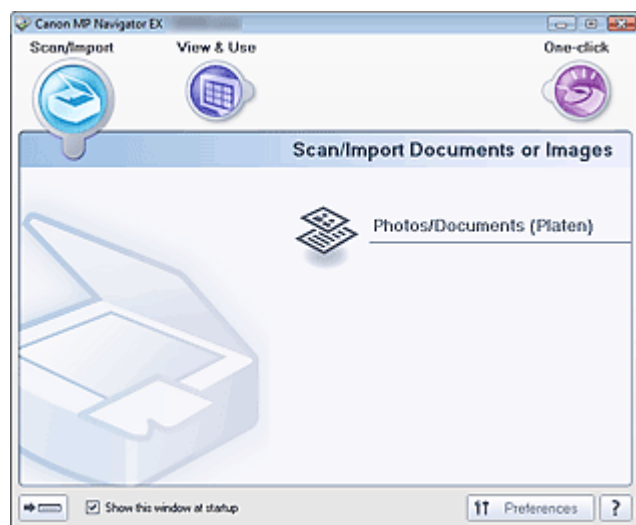

#### Pantalla de modo de un clic

Puede realizar tareas como escanear, guardar, etc. de una sola vez simplemente haciendo clic en el icono correspondiente en la pantalla de modo de un clic.

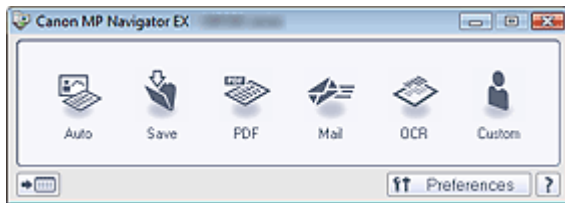

### Ventana Escanear/Importar (Scan/Import)

Use la ventana Escanear/Importar (Scan/Import) para escanear fotos y documentos.

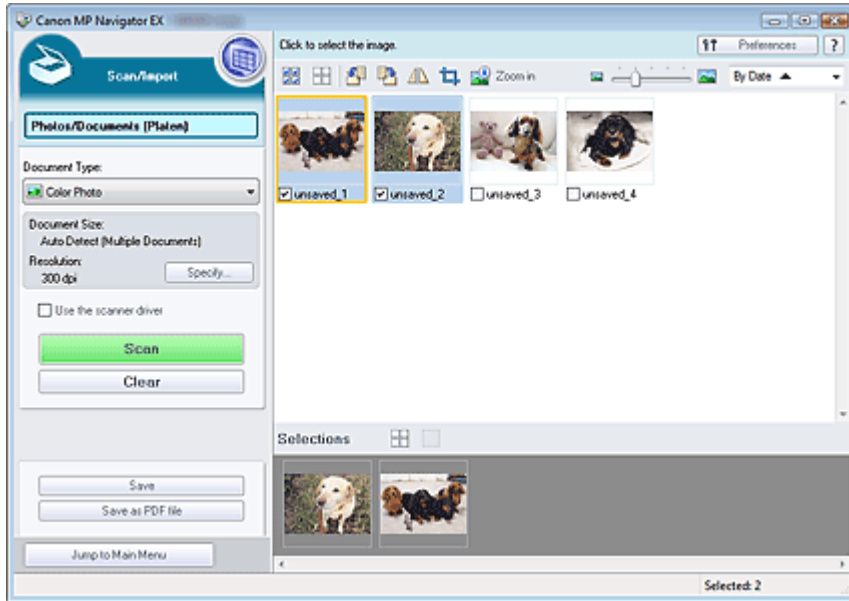

### Ventana Ver y usar (View & Use)

Use la ventana Ver y usar (View & Use) para seleccionar lo que desea hacer con las imágenes escaneadas.

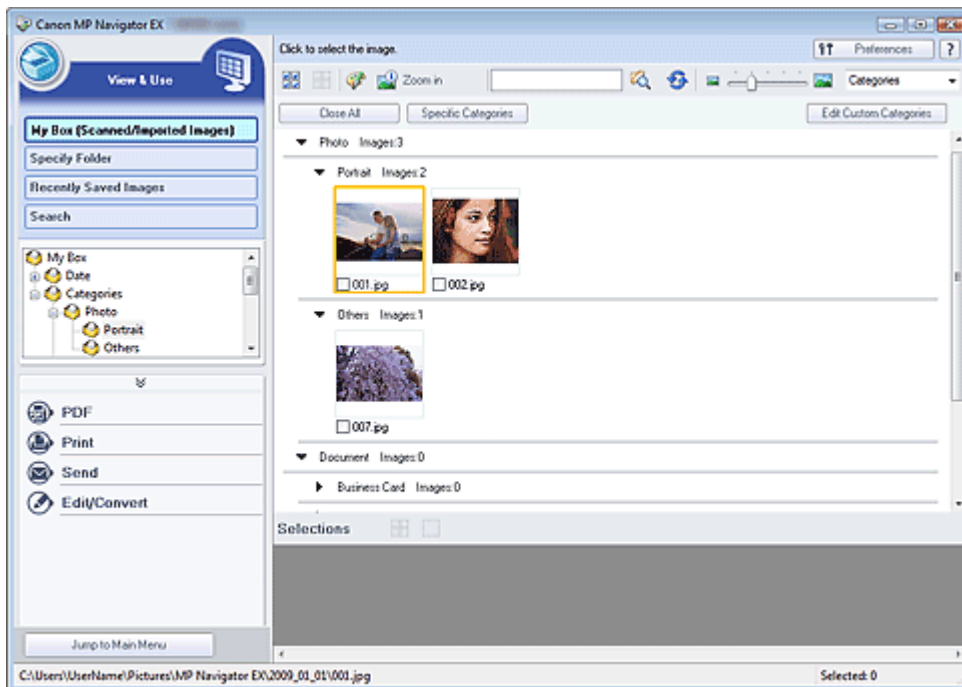



## Guía avanzada

[Guía avanzada](#) > [Escaneado](#) > [Escaneado con aplicaciones incluidas](#) > [Probemos a escanear](#)

MP Navigator EX

## Probemos a escanear

Pruebe a escanear con MP Navigator EX.

- **Inicio de MP Navigator EX**
  - ➔ [Inicio de MP Navigator EX](#)
- **Escaneado de documentos, fotos, revistas, etc. desde la platina**
  - ➔ [Escaneado de fotos y documentos](#)
- **Escaneado de dos o más fotos (documentos pequeños) a la vez**
  - ➔ [Escaneado de varios documentos a la vez](#)
- **Escaneado de imágenes más grandes que la platina**
  - ➔ [Escaneado de imágenes más grandes que la platina \(Asistente de Stitch\)](#)
- **Escaneado fácil según el propósito (escanear y guardar, adjuntar a un correo electrónico, etc.)**
  - ➔ [Escaneado fácil con un clic](#)

[Principio de página](#) ↕

## Guía avanzada

Guía avanzada > Escaneado > Escaneado con aplicaciones incluidas > Probemos a escanear > Inicio de MP Navigator EX

MP Navigator EX

## Inicio de MP Navigator EX

### Inicio de MP Navigator EX

- Haga doble clic en el icono  Canon MP Navigator EX 3.0 situado en el escritorio. MP Navigator EX se iniciará.

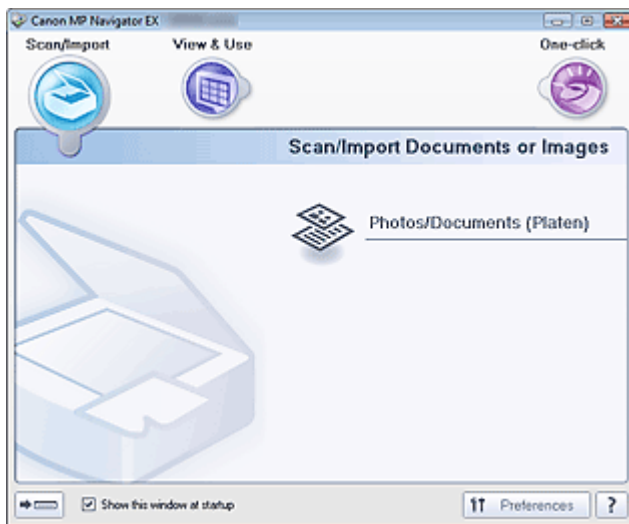

### Nota

- Otro método consiste en hacer clic en el menú Inicio (Start) y seleccionar (Todos los Programas ((All) Programs) > Canon Utilities > MP Navigator EX 3.0 > MP Navigator EX 3.0.

### Inicio del modo de Un clic

- Haga clic en  (Cambiar de modo) en la parte inferior izquierda de la pantalla.

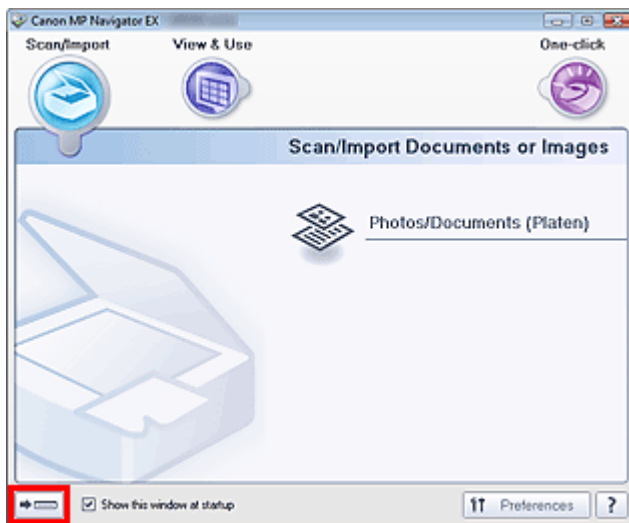

Se mostrará la pantalla de modo de un clic.

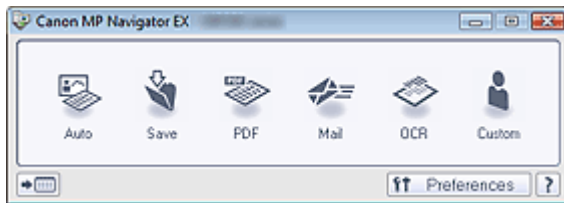

### Nota

- Seleccione la casilla de verificación **Mostrar esta ventana al inicio** (Show this window at startup) en la pantalla de modo de navegación para que se abra siempre esta pantalla al inicio. Si esta casilla de verificación no está seleccionada, se abrirá al inicio la última pantalla que se haya utilizado.

[Principio de página ↕](#)

## Guía avanzada

Guía avanzada > Escaneado > Escaneado con aplicaciones incluidas > Probemos a escanear > Escaneado de fotos y documentos

MP Navigator EX

## Escaneado de fotos y documentos

Escanee las fotos y los documentos colocados en la platina.

1. Inicie MP Navigator EX y abra la pantalla de modo de navegación.  
➔ Inicio de MP Navigator EX
2. Sitúe el puntero en Escanear/Importar (Scan/Import) y haga clic en Fotos/ Documentos (Platina) (Photos/Documents (Platen)).

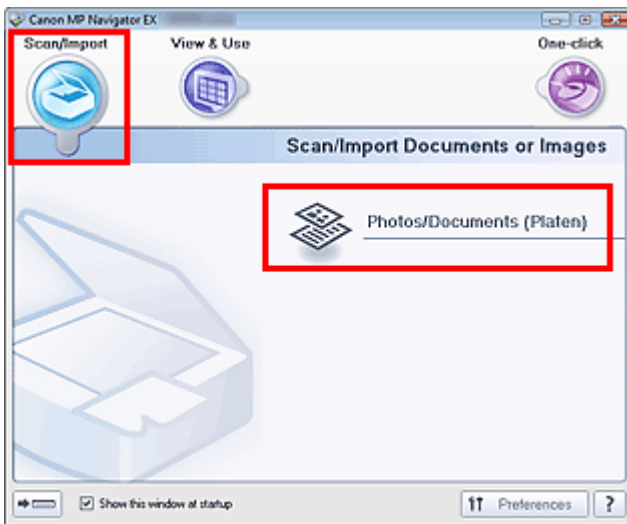

3. Coloque el documento en la platina y seleccione Tipo de documento (Document Type).

➔ Colocación de los documentos

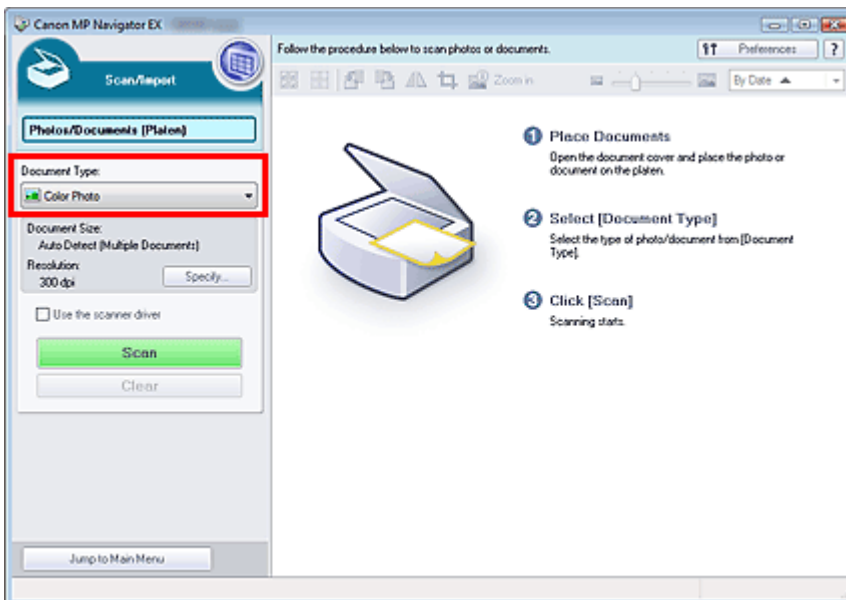

- Al seleccionar Revista (Color) (Magazine(Color)), la función Limpieza de pantalla se activará y el escaneo tardará más de lo normal. Para desactivar esta función, desactive la opción Limpieza de pantalla (Descreen) en el cuadro de diálogo Configuración de escaneo (Scan Settings).
- Seleccione Texto (OCR) (Text(OCR)) para extraer el texto de la imagen y convertirlo en texto editable usando MP Navigator EX.
- El escaneo en color no está disponible para Texto (OCR) (Text(OCR)). Para escanear en color, utilice OCR en Un clic (One-click) y escanee con Modo de color (Color Mode) establecido en Color.

#### 4. Haga clic en Especificar... (Specify...) para establecer el tamaño del documento y la resolución de escaneo que desee usar.

Cuando finalice la configuración, haga clic en Aceptar (OK).

➔ Cuadro de diálogo Configuración de escaneo (Scan Settings) (fotos/documentos)

#### Importante

- Al escanear documentos grandes (por ejemplo, una foto de tamaño A4) deberá alinear una de sus esquinas con la esquina de la platina en la que se encuentra la flecha (marca de alineación) y especificar el tamaño del documento en el cuadro de diálogo Configuración de escaneo (Scan Settings).

#### 5. Haga clic en Escanear (Scan).

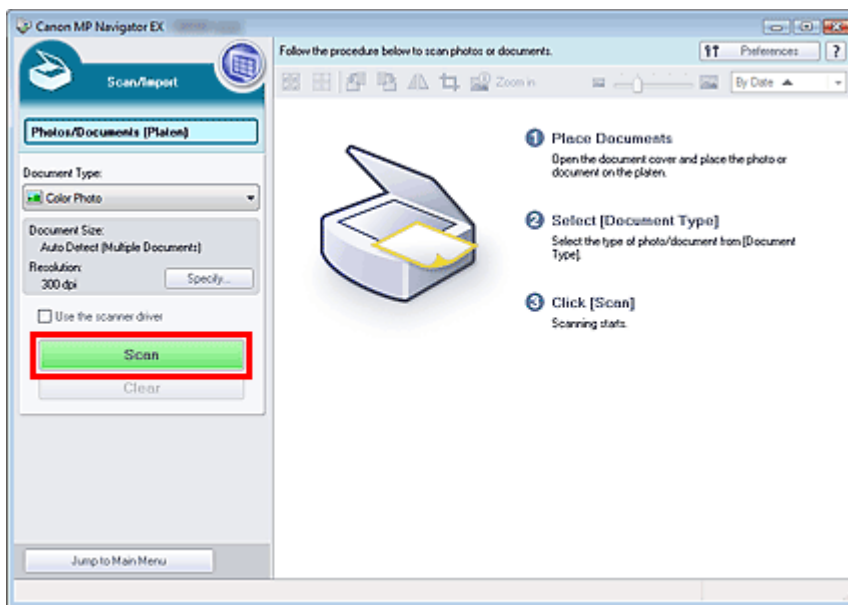

Comenzará el proceso de escaneo.

Al finalizar el escaneo, se abrirá el cuadro de diálogo Escaneo completo (Scan Complete). Seleccione Escanear (Scan) o Salir (Exit). Seleccione Escanear (Scan) para escanear el siguiente documento o seleccione Salir (Exit) para finalizar el proceso.

La imagen escaneada aparecerá en la ventana de miniaturas.

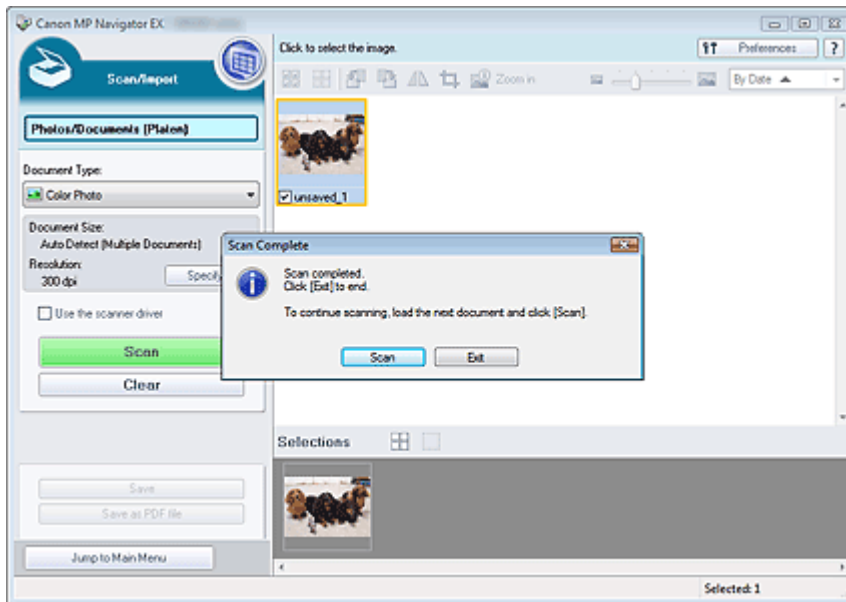

## 6. Edite las imágenes escaneadas según sea necesario.

Use las Herramientas de edición para girar las imágenes, seleccionar una parte de ellas, etc.

Para obtener más información, consulte Herramientas de edición en " [Pantalla Fotos/Documentos \(Platina\) \(Photos/Documents \(Platen\)\)](#) (ventana [Escanear/Importar \(Scan/Import\)](#)) ".

### Nota

- En primer lugar, seleccione todas las imágenes que desee editar. (Las imágenes seleccionadas aparecerán destacadas en naranja.) Arrastre el ratón o use las teclas Mayús + teclas de flecha para seleccionar varias imágenes.

## 7. Guarde las imágenes escaneadas.

- ➔ [Cómo guardar](#)
- ➔ [Guardado como archivos PDF](#)

[Principio de página ↕](#)

## Guía avanzada

Guía avanzada > Escaneado > Escaneado con aplicaciones incluidas > Probemos a escanear > Escaneado de varios documentos a la vez

MP Navigator EX

## Escaneado de varios documentos a la vez

Se puede escanear dos o más fotos (documentos pequeños) a la vez, estableciendo Tamaño del documento (Document Size) como Detección automática (varios doc.) (Auto Detect (Multiple Documents)) en el cuadro de diálogo Configuración de escaneado (Scan Settings) de MP Navigator EX.

### Importante

- Los siguientes tipos de documentos puede que no se recorten correctamente. En este caso, inicie ScanGear (controlador de escáner), ajuste los marcos de recorte (áreas de escaneado) en la vista de la imagen completa y escanee de nuevo.
    - Fotos que tengan el borde pálido
    - Documentos impresos en papel blanco, texto escrito a mano, tarjetas de visita, etc.
    - Documentos finos
    - Documentos gruesos
- ➔ Escaneado de varios documentos con la vista de la imagen completa

#### 1. Coloque el documento en la platina.

➔ Colocación de los documentos

#### 2. Inicie MP Navigator EX y abra la pantalla de modo de navegación.

➔ Inicio de MP Navigator EX

#### 3. Sitúe el puntero en Escanear/Importar (Scan/Import) y haga clic en Fotos/Documentos (Platina) (Photos/Documents (Platen)).

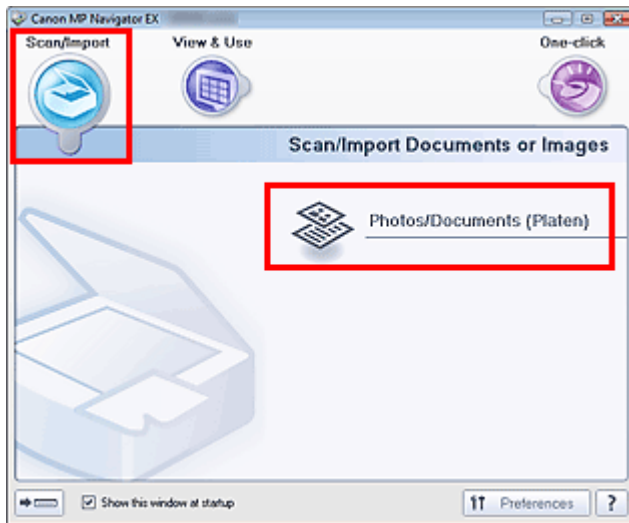

#### 4. Seleccione el Tipo de documento (Document Type) en función de la clase de documento que se vaya a escanear.

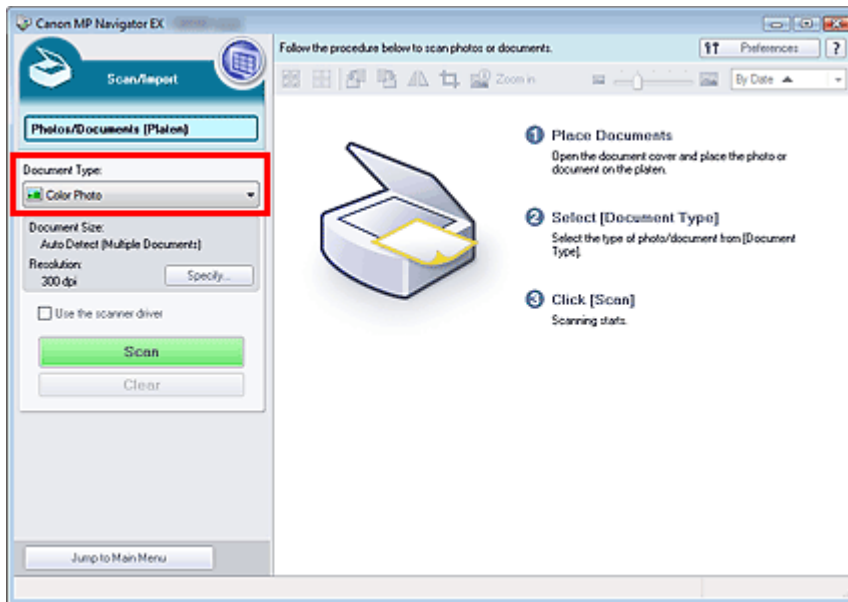

**5.** Haga clic en Especificar... (Specify...).

Seleccione Detección automática (varios doc.) (Auto Detect (Multiple Documents)) en Tamaño del documento (Document Size).

Cuando finalice la configuración, haga clic en Aceptar (OK).

➔ Cuadro de diálogo Configuración de escaneado (Scan Settings) (fotos/documentos)

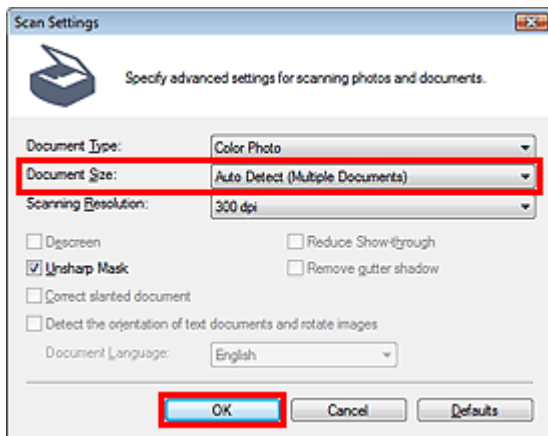

**6.** Haga clic en Escanear (Scan).



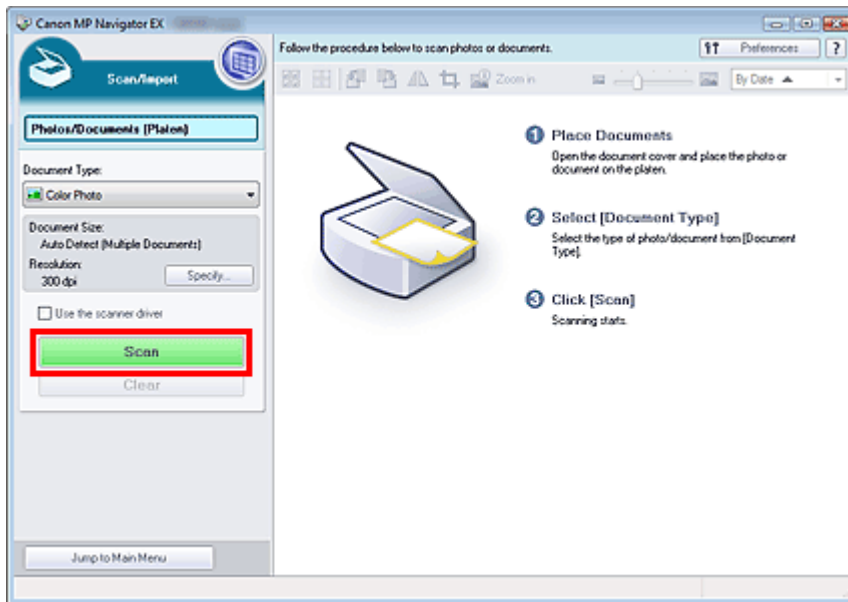

Los distintos documentos se escanearán a la vez.

Al finalizar el escaneo, se abrirá el cuadro de diálogo Escaneado completo (Scan Complete). Seleccione Escanear (Scan) o Salir (Exit). Seleccione Escanear (Scan) para escanear el siguiente documento o seleccione Salir (Exit) para finalizar el proceso.

La imagen escaneada aparecerá en la ventana de miniaturas.

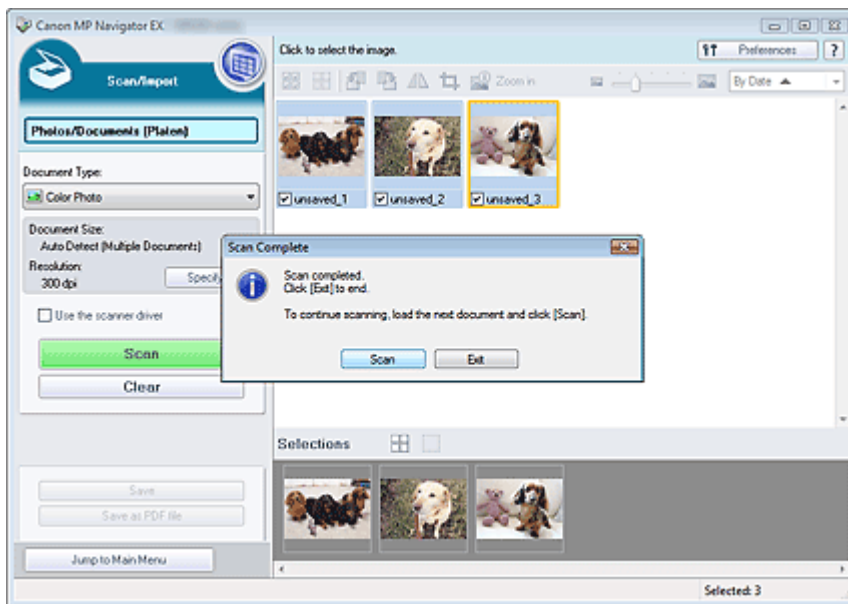

## 7. Edite las imágenes escaneadas según sea necesario.

Use las Herramientas de edición para girar las imágenes, seleccionar una parte de ellas, etc.

Para obtener más información, consulte Herramientas de edición en " [Pantalla Fotos/Documentos \(Platina\) \(Photos/Documents \(Platen\)\) \(ventana Escanear/Importar \(Scan/Import\)\)](#) ".

### Nota

- En primer lugar, seleccione todas las imágenes que desee editar. (Las imágenes seleccionadas aparecerán destacadas en naranja.) Arrastre el ratón o use las teclas Mayús + teclas de flecha para seleccionar varias imágenes.

## 8. Guarde las imágenes escaneadas.

➔ [Cómo guardar](#)

➔ [Guardado como archivos PDF](#)

 **Nota**

- Si desea mostrar una vista preliminar de las imágenes antes de escanear, utilice ScanGear (controlador de escáner).
    - ➔ [Escaneado de varios documentos a la vez con ScanGear \(controlador de escáner\)](#)
- 

[Principio de página ↕](#)

## Guía avanzada

Guía avanzada > Escaneado > Escaneado con aplicaciones incluidas > Probemos a escanear > Escaneado de imágenes más grandes que la platina (Asistente de Stitch)

### MP Navigator EX

## Escaneado de imágenes más grandes que la platina (Asistente de Stitch)

El Asistente de Stitch permite escanear la mitad derecha e izquierda de un documento grande por separado y combinar las imágenes escaneadas para obtener una sola imagen. Se pueden escanear documentos que tengan hasta dos veces el tamaño de la platina.

1. Inicie MP Navigator EX y abra la pantalla de modo de navegación.

➔ Inicio de MP Navigator EX

### Nota

- Puede realizar tareas como escanear, guardar, etc. de una sola vez simplemente haciendo clic en el icono correspondiente en la pantalla de modo de un clic. El Asistente de Stitch está disponible también en la pantalla de modo de un clic al cambiar el tamaño del documento. Haga clic en el icono correspondiente y seleccione el Asistente de Stitch en Tamaño del documento (Document Size). A continuación, acceda al paso 5.

2. Sitúe el puntero en Escanear/Importar (Scan/Import) y haga clic en Fotos/ Documentos (Platina) (Photos/Documents (Platen)).

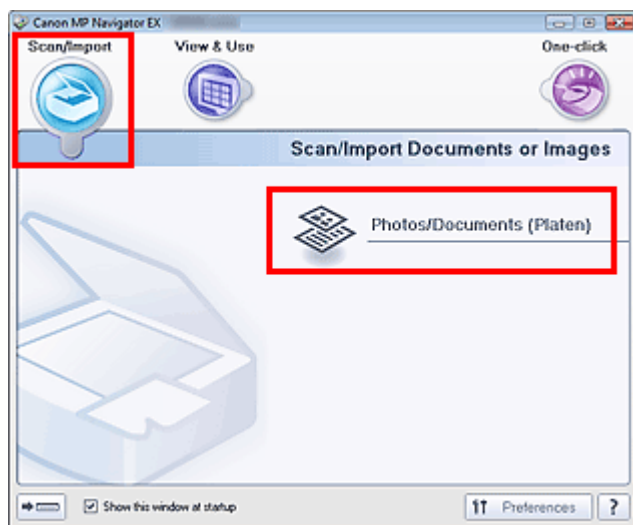

3. Seleccione el Tipo de documento (Document Type) en función de la clase de documento que se vaya a escanear.

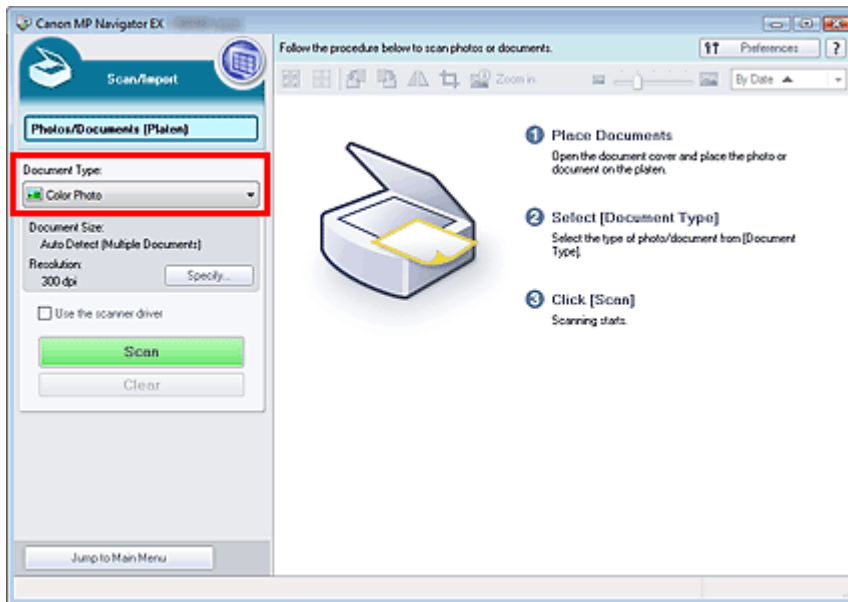

#### 4. Haga clic en Especificar... (Specify...).

Seleccione el Asistente de Stitch en Tamaño del documento (Document Size) y, posteriormente, especifique la resolución de escaneo según sea necesario.

Cuando finalice la configuración, haga clic en Aceptar (OK).

➔ Cuadro de diálogo Configuración de escaneo (Scan Settings) (fotos/documentos)

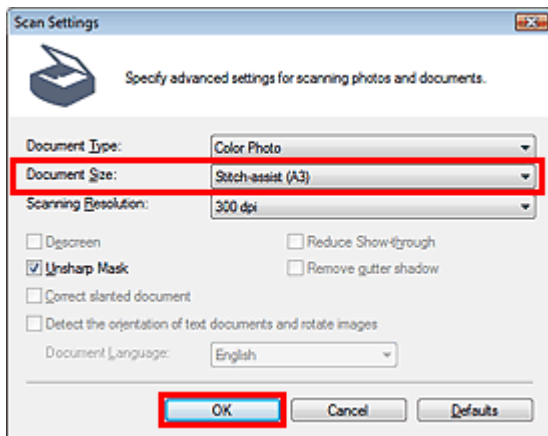

#### 5. Haga clic en Escanear (Scan).

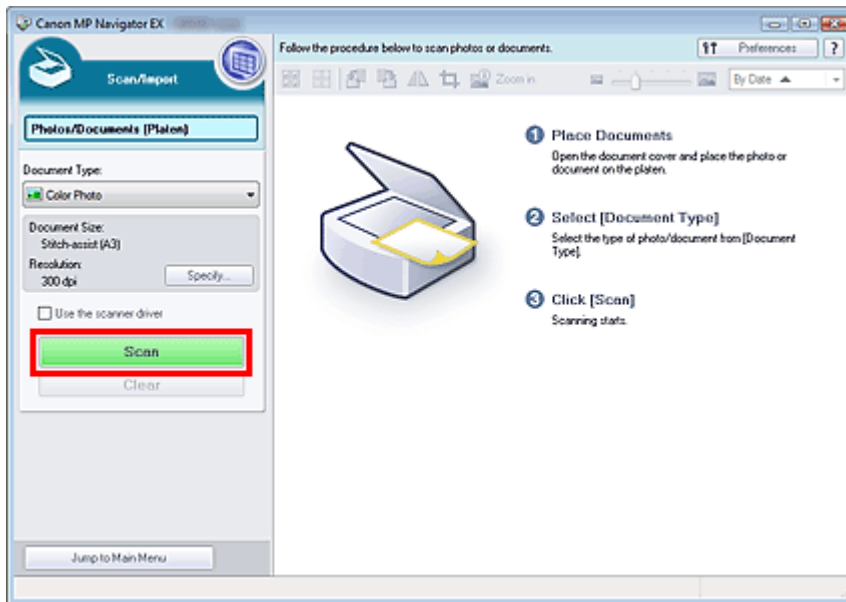

Se abrirá la ventana Asistente de Stitch (Stitch-assist).

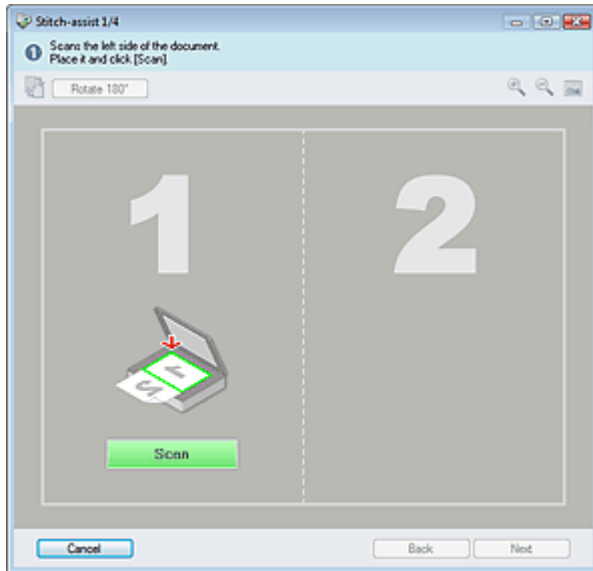

**6.** Coloque la mitad izquierda del documento boca abajo en la platina.

**7.** Haga clic en Escanear (Scan).

La mitad izquierda del documento se escaneará y aparecerá en la ventana Asistente de Stitch (Stitch-assist).

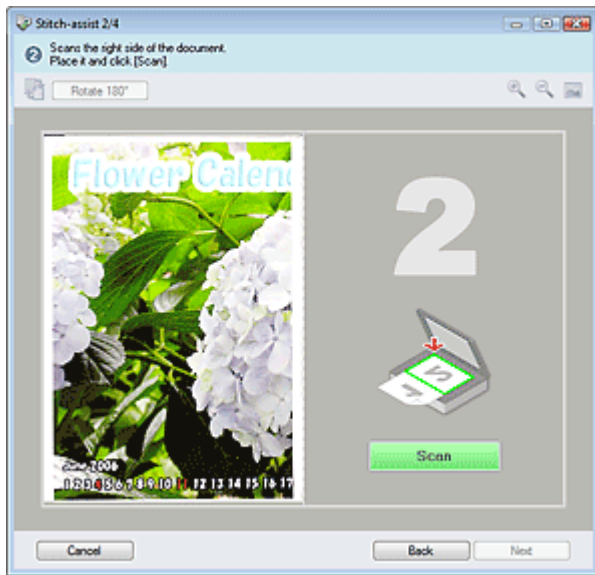

8. Coloque la mitad derecha del documento boca abajo en la platina.

9. Haga clic en Escanear (Scan).

La mitad derecha del documento se escaneará.

10. Ajuste la imagen escaneada según sea necesario.

Use los iconos para intercambiar las mitades izquierda y derecha, girar la imagen 180 grados o aumentar o reducir la imagen.

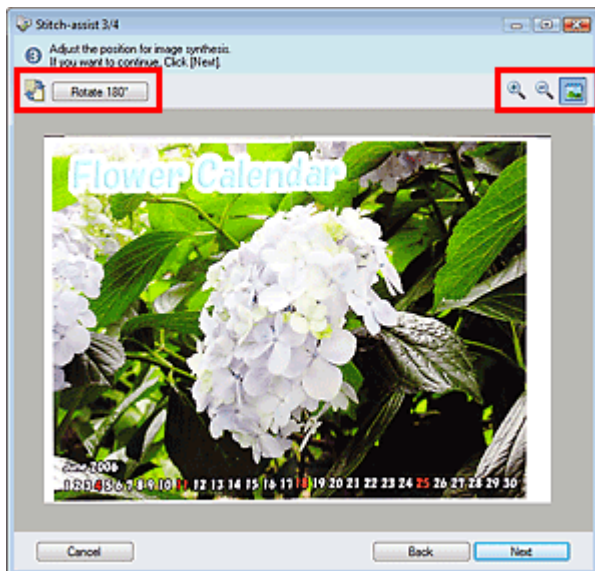

-  (Intercambiar izquierda y derecha)  
Intercambia las mitades izquierda y derecha.

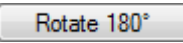

### ► Importante

- Esta función no está disponible mientras se amplía o reduce una imagen.

-  Girar 180° (Rotate 180°)  
Gira la mitad derecha de la imagen 180 grados.

### ► Importante

- Esta función no está disponible mientras se amplía o reduce una imagen.

-  **(Ampliar)**  
Permite ampliar la imagen que se muestra.
-  **(Reducir)**  
Permite reducir la imagen que se muestra.
-  **(Pantalla completa)**  
Permite ampliar o reducir la imagen para mostrarla a pantalla completa.

### Nota

- Las funciones para ampliar o reducir no afectan al tamaño real de la imagen escaneada.
- Si el documento se escanea con la parte superior hacia abajo, la imagen que se mostrará en la ventana Asistente de Stitch (Stitch-assist) también tendrá la parte superior hacia abajo. Haga clic en Girar 180° (Rotate 180°) para girar la imagen hasta la orientación correcta.
- Puede arrastrar la mitad derecha de la imagen desde la derecha hasta la izquierda o hacia arriba y hacia abajo para ajustar su posición.
- Si las mitades izquierda y derecha no coinciden porque el documento está torcido, coloque el documento correctamente, haga clic en Atrás (Back) y escanee de nuevo.

**11.** Haga clic en Siguiente (Next).

**12.** Arrastre el ratón para especificar el área que se debe guardar, a continuación, haga clic en Aceptar (OK).

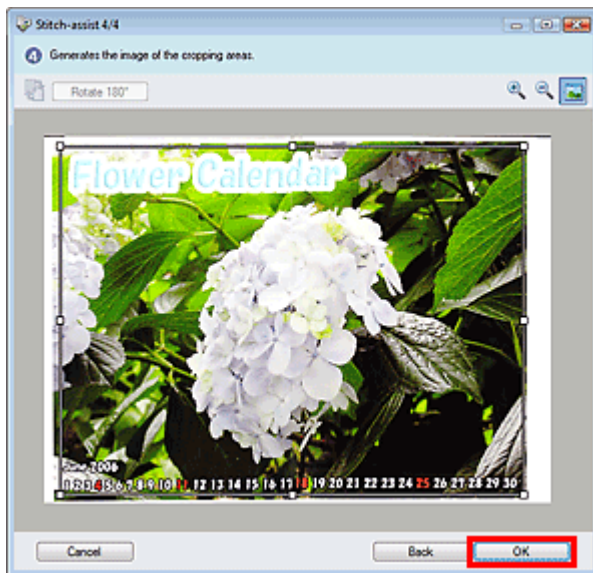

La imagen combinada aparecerá en la ventana de miniaturas.

Al finalizar el escaneado, se abrirá el cuadro de diálogo Escaneado completo (Scan Complete). Seleccione Escanear (Scan) o Salir (Exit). Seleccione Escanear (Scan) para escanear el siguiente documento o seleccione Salir (Exit) para finalizar el proceso.

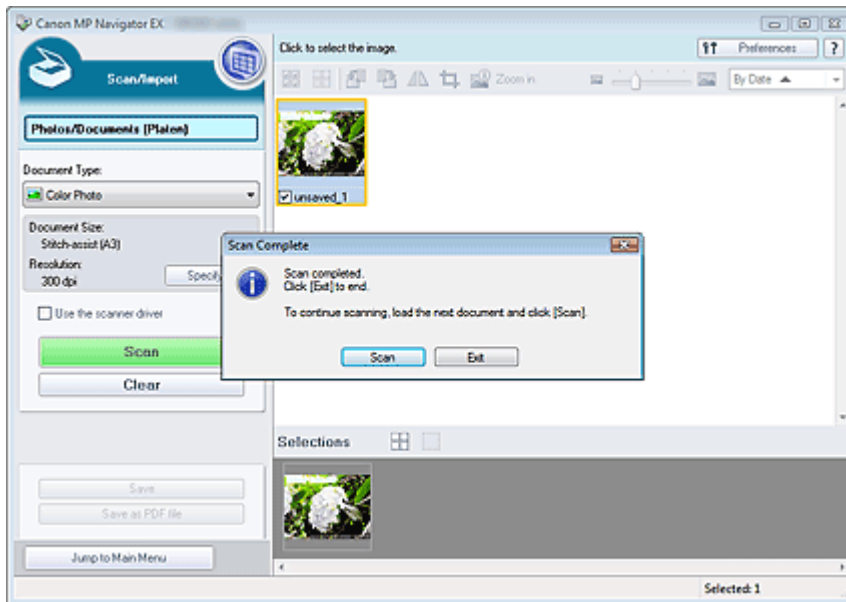

### 13. Guarde las imágenes escaneadas.

- ➔ Cómo guardar
- ➔ Guardado como archivos PDF

Principio de página ↕



## Guía avanzada

Guía avanzada > Escaneado > Escaneado con aplicaciones incluidas > Probemos a escanear > Escaneado fácil con un clic

### MP Navigator EX

## Escaneado fácil con un clic

Puede realizar tareas como escanear, guardar, etc. de una sola vez simplemente haciendo clic en el icono correspondiente.

### 1. Coloque el documento en la platina.

➔ Colocación de los documentos

### 2. Inicie MP Navigator EX.

➔ Inicio de MP Navigator EX

Se abrirá la pantalla de modo de navegación de MP Navigator EX o la de modo de un clic.

Pantalla de modo de navegación

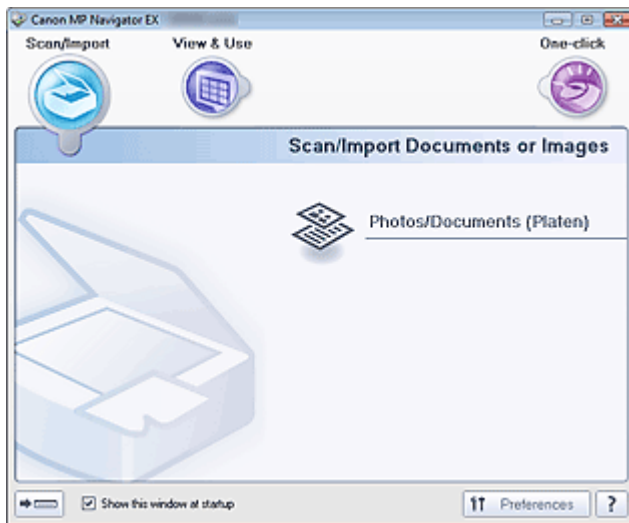

Pantalla de modo de un clic

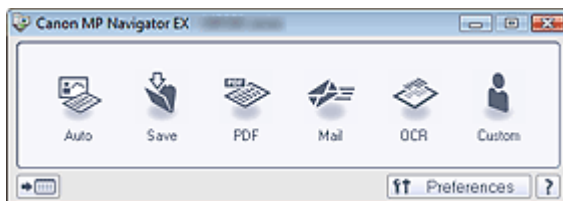

### Nota

- Acceda al paso 4 si se muestra la pantalla de modo de un clic.

### 3. Sitúe el puntero en Un clic (One-click).

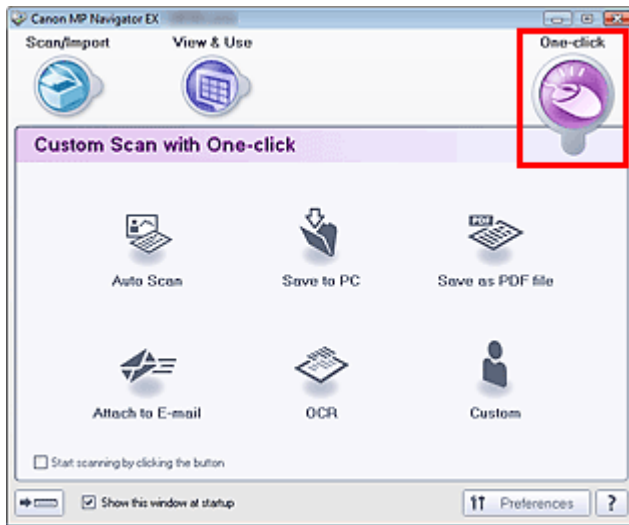

**4.** Haga clic en el icono que proceda.

- ➔ Ficha Escaneado personalizado con Un clic (Custom Scan with One-click)
- ➔ Pantalla de modo de un clic

**5.** Seleccione el Tipo de documento (Document Type) en función de la clase de documento que se vaya a escanear.

**6.** Establezca el tamaño del documento y la resolución de escaneado necesarios.

**7.** Empiece a escanear.

Comenzará el proceso de escaneado.

Principio de página ↕

## Guía avanzada

Guía avanzada > Escaneado > Escaneado con aplicaciones incluidas > Funciones útiles de MP Navigator EX

MP Navigator EX

## Funciones útiles de MP Navigator EX

Con MP Navigator EX puede corregir y mejorar cómodamente las imágenes escaneadas, así como buscar con rapidez imágenes guardadas.

- **Mejora y corrección de imágenes de forma automática**
  - ➔ Mejora y corrección de imágenes de forma automática
- **Mejora y corrección de imágenes de forma manual**
  - ➔ Mejora y corrección de imágenes de forma manual
- **Ajuste de las características de color como el brillo y el contraste**
  - ➔ Ajuste de imagen
- **Búsqueda de imágenes perdidas**
  - ➔ Búsqueda de imágenes
- **Clasificación y ordenación de imágenes**
  - ➔ Clasificación de imágenes en categorías

Principio de página ↕

## Guía avanzada

Guía avanzada > Escaneado > Escaneado con aplicaciones incluidas > Funciones útiles de MP Navigator EX > Mejora y corrección de imágenes de forma automática

### MP Navigator EX

## Mejora y corrección de imágenes de forma automática

MP Navigator EX analiza y corrige o mejora las imágenes escaneadas de forma automática.

1. Escanee los documentos en MP Navigator EX, guárdelos y, a continuación, abra la ventana Ver y usar (View & Use) desde la pantalla de modo de navegación y seleccione las fotos que desee corregir o mejorar.

### Nota

- Consulte "[Probemos a escanear](#)" para escanear imágenes en MP Navigator EX.
- También podrá seleccionar imágenes guardadas en un equipo.  
 ➔ [Apertura de imágenes guardadas en un ordenador](#)

2. Haga clic en Editar/Convertir (Edit/Convert) y, a continuación, seleccione Corregir imágenes fotográficas (Fix photo images) en la lista.

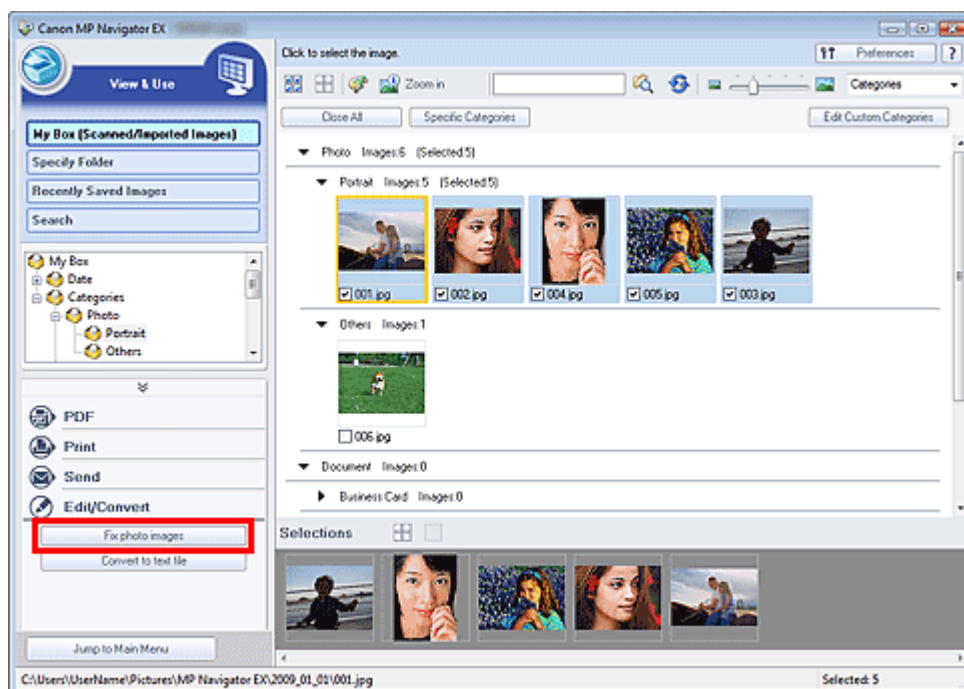

Se abrirá la ventana Corregir/Mejorar imágenes (Correct/Enhance Images).

### Nota

- La ventana Corregir/Mejorar imágenes (Correct/Enhance Images) también se puede abrir haciendo clic en  (Mejoras y correcciones de imágenes) de la barra de herramientas o en el cuadro de diálogo Acercar (Zoom in). En este caso, sólo se puede corregir o mejorar la imagen de destino (destacada en naranja).
- Consulte "[Ventana Corregir/Mejorar imágenes \(Correct/Enhance Images\)](#)" para obtener más información sobre la ventana Corregir/Mejorar imágenes (Correct/Enhance Images).

3. Seleccione la imagen que desee corregir o mejorar en la lista de miniaturas.

La imagen seleccionada se mostrará en la vista preliminar.

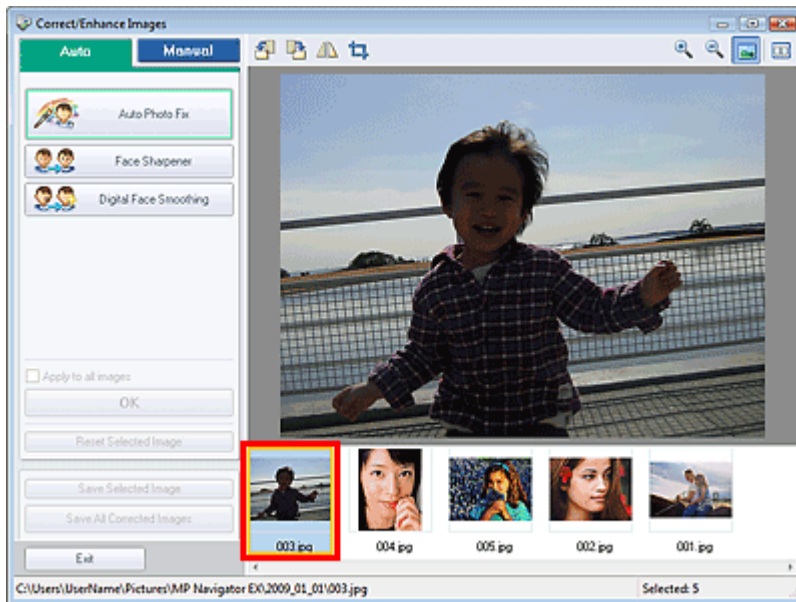

### Nota

- Si seleccionó sólo una imagen en la ventana Ver y usar (View & Use), la lista de miniaturas no se mostrará, sino que aparecerá únicamente la previsualización de la imagen.

- Asegúrese de que Auto esté seleccionado.
- Haga clic en Autocorrección de foto (Auto Photo Fix), Enfocar cara (Face Sharpener) o Suavizado digital de rostros (Digital Face Smoothing).

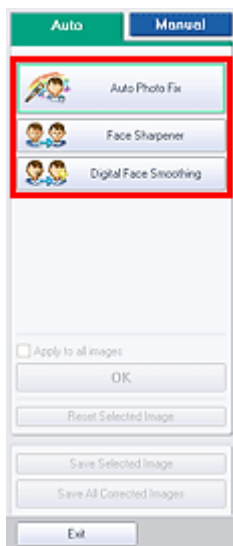

### Importante

- Una vez que la imagen se haya corregido con Autocorrección de foto (Auto Photo Fix) y se haya guardado, no será posible corregirla de nuevo con la opción Autocorrección de foto (Auto Photo Fix). Puede que Autocorrección de foto (Auto Photo Fix) no esté disponible para imágenes que se hayan editado con una aplicación, una cámara digital, etc. de otros fabricantes.

### Nota

- Los efectos de Enfocar cara (Face Sharpener) y Suavizado digital de rostros (Digital Face Smoothing) se pueden modificar mediante los controles deslizantes que aparecen al hacer clic en los botones correspondientes.
- Cuando se aplica Autocorrección de foto (Auto Photo Fix), las fotos con un contraluz oscuro se corrigen automáticamente. Si la imagen no se corrige lo suficiente mediante Autocorrección

de foto (Auto Photo Fix), se recomienda aplicar Aclarador de caras (Face Brightener) en la ficha Manual.

➔ [Mejora y corrección de imágenes de forma manual](#)

---

## 6. Haga clic en Aceptar (OK).

Se corrige o se mejora automáticamente toda la imagen y  (Corregir/Mejorar) aparece en la esquina superior izquierda de la miniatura y de la previsualización de la imagen.

### Nota

---

- Haga clic en Restablecer imagen seleccionada (Reset Selected Image) para deshacer la corrección o la mejora.
  - Marque la casilla de verificación Aplicar a todas las imágenes (Apply to all images) para corregir o mejorar todas las imágenes seleccionadas.
- 

## 7. Haga clic en Guardar imagen seleccionada (Save Selected Image) o en Guardar todas las imágenes corregidas (Save All Corrected Images).

Las imágenes corregidas o mejoradas se pueden guardar como archivos nuevos.

### Nota

---

- Para guardar sólo ciertas imágenes, selecciónelas y haga clic en Guardar imagen seleccionada (Save Selected Image). Para guardar todas las imágenes, haga clic en Guardar todas las imágenes corregidas (Save All Corrected Images).
  - El formato de archivo que se usa para las imágenes corregidas o mejoradas es JPEG/Exif.
  - Las imágenes de Adobe RGB se guardan como imágenes sRGB.
- 

## 8. Haga clic en Salir (Exit).

### Importante

---

- Las correcciones y las mejoras efectuadas en las imágenes se perderán si se sale de los archivos sin guardarlas.

[Principio de página ↕](#)

## Guía avanzada

Guía avanzada > Escaneado > Escaneado con aplicaciones incluidas > Funciones útiles de MP Navigator EX > Mejora y corrección de imágenes de forma manual

### MP Navigator EX

## Mejora y corrección de imágenes de forma manual

Las imágenes escaneadas se pueden corregir y mejorar manualmente.

1. Escanee los documentos en MP Navigator EX, guárdelos y, a continuación, abra la ventana Ver y usar (View & Use) desde la pantalla de modo de navegación y seleccione las fotos que desee corregir o mejorar.

### Nota

- Consulte "[Probemos a escanear](#)" para escanear imágenes en MP Navigator EX.
- También podrá seleccionar imágenes guardadas en un equipo.  
 ➔ [Apertura de imágenes guardadas en un ordenador](#)

2. Haga clic en Editar/Convertir (Edit/Convert) y, a continuación, seleccione Corregir imágenes fotográficas (Fix photo images) en la lista.

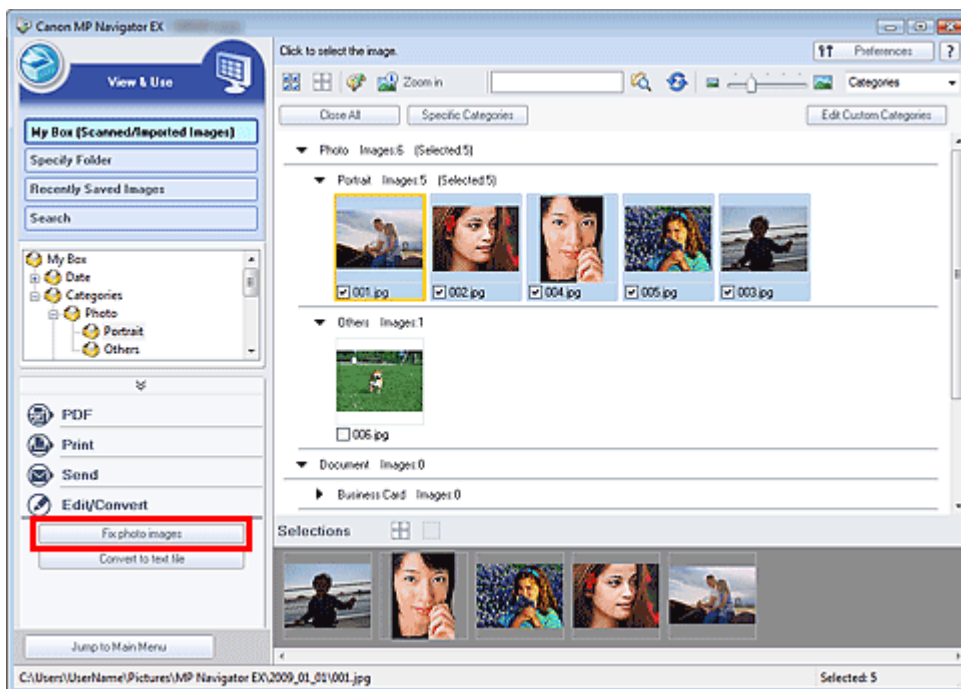

Se abrirá la ventana Corregir/Mejorar imágenes (Correct/Enhance Images).

### Nota

- La ventana Corregir/Mejorar imágenes (Correct/Enhance Images) también se puede abrir haciendo clic en  (Mejoras y correcciones de imágenes) de la barra de herramientas o en el cuadro de diálogo Acercar (Zoom in). En este caso, sólo se puede corregir o mejorar la imagen de destino (destacada en naranja).
- Consulte "[Ventana Corregir/Mejorar imágenes \(Correct/Enhance Images\)](#)" para obtener más información sobre la ventana Corregir/Mejorar imágenes (Correct/Enhance Images).

3. Seleccione la imagen que desee corregir o mejorar en la lista de miniaturas.

La imagen seleccionada se mostrará en la vista preliminar.



### Nota

- Si seleccionó sólo una imagen en la ventana Ver y usar (View & Use), la lista de miniaturas no se mostrará, sino que aparecerá únicamente la previsualización de la imagen.

- Haga clic en Manual y, a continuación, en Corregir/Mejorar (Correct/Enhance).
- Haga clic en Aclarador de caras (Face Brightener), Enfocar cara (Face Sharpener), Suavizado digital de rostros (Digital Face Smoothing) o Eliminator de imperfecciones (Blemish Remover).

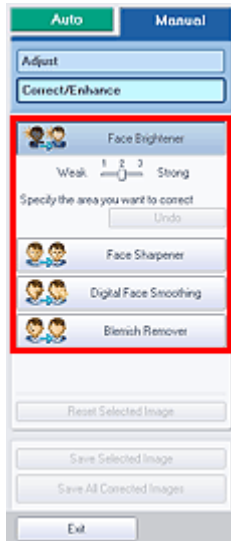



### Nota

- Los efectos de Aclarador de caras (Face Brightener), Enfocar cara (Face Sharpener) y Suavizado digital de rostros (Digital Face Smoothing) se pueden modificar haciendo clic en los controles deslizantes que aparecen cuando se hace clic en los botones correspondientes.
- Desplace el cursor sobre la imagen. La forma del cursor cambia a + (cruz).

- Arrastre el cursor para seleccionar el área que desee corregir o mejorar y haga clic el botón Aceptar (OK) que aparece sobre la imagen.

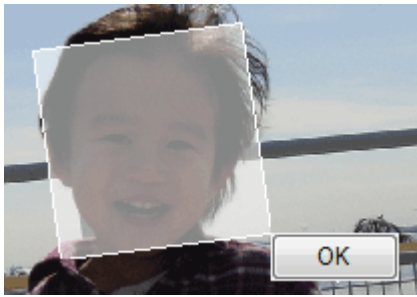



Se corregirá o mejorará la parte que quede dentro y alrededor del área seleccionada y en la parte superior izquierda de la miniatura y de la vista preliminar de la imagen aparecerá  (Corregir/Mejorar).

### Nota

---

- También puede arrastrar el cursor para girar el rectángulo.
  - Haga clic en Deshacer (Undo) para eliminar la última corrección o mejora.
  - Haga clic en Restablecer imagen seleccionada (Reset Selected Image) para cancelar todas las correcciones, mejoras y ajustes aplicados a la imagen seleccionada.
- 

## 7. Haga clic en Guardar imagen seleccionada (Save Selected Image) o en Guardar todas las imágenes corregidas (Save All Corrected Images).

Las imágenes corregidas o mejoradas se pueden guardar como archivos nuevos.

### Nota

---

- Para guardar sólo ciertas imágenes, selecciónelas y haga clic en Guardar imagen seleccionada (Save Selected Image). Para guardar todas las imágenes, haga clic en Guardar todas las imágenes corregidas (Save All Corrected Images).
  - El formato de archivo que se usa para las imágenes corregidas o mejoradas es JPEG/Exif.
- 

## 8. Haga clic en Salir (Exit).

### Importante

---

- Las correcciones y las mejoras efectuadas en las imágenes se perderán si se sale de los archivos sin guardarlas.
- 

[Principio de página ↕](#)

## Guía avanzada

Guía avanzada > Escaneado > Escaneado con aplicaciones incluidas > Funciones útiles de MP Navigator EX > Ajuste de imagen

MP Navigator EX

## Ajuste de imagen

Puede realizar ajustes precisos del brillo general, el contraste, etc. de las imágenes.

1. Escanee los documentos en MP Navigator EX, guárdelos y, a continuación, abra la ventana Ver y usar (View & Use) desde la pantalla de modo de navegación y seleccione las fotos que desee ajustar.

### Nota

- Consulte "[Probemos a escanear](#)" para escanear imágenes en MP Navigator EX.
- También podrá seleccionar imágenes guardadas en un equipo.  
➔ [Apertura de imágenes guardadas en un ordenador](#)

2. Haga clic en Editar/Convertir (Edit/Convert) y, a continuación, seleccione Corregir imágenes fotográficas (Fix photo images) en la lista.

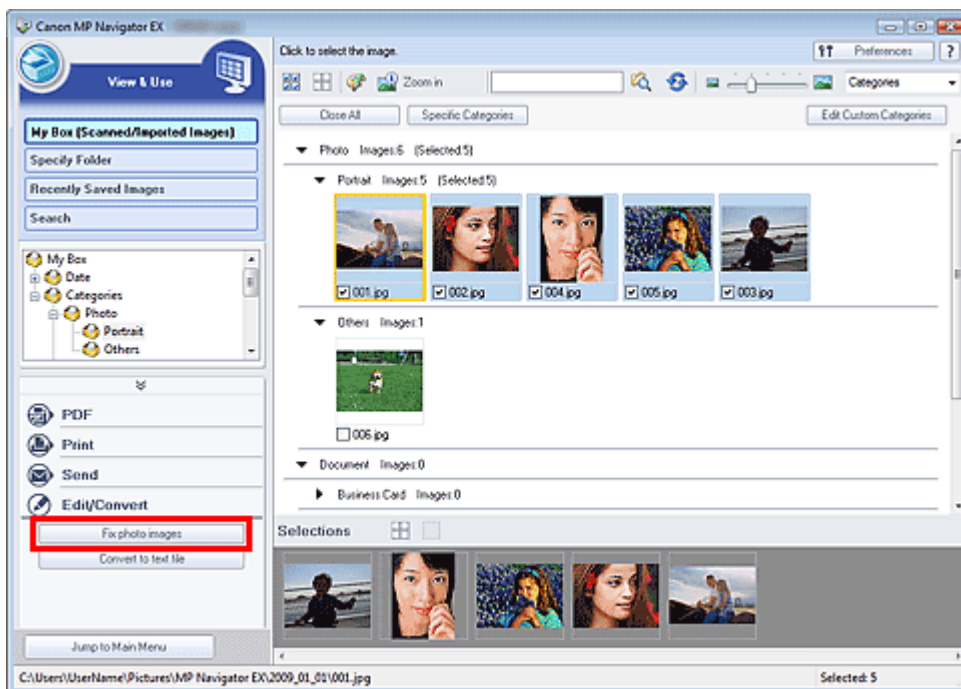

Se abrirá la ventana Corregir/Mejorar imágenes (Correct/Enhance Images).

### Nota

- La ventana Corregir/Mejorar imágenes (Correct/Enhance Images) también se puede abrir haciendo clic en  (Mejoras y correcciones de imágenes) de la barra de herramientas o en el cuadro de diálogo Acercar (Zoom in). En este caso, sólo se puede corregir o mejorar la imagen de destino (destacada en naranja).
- Consulte "[Ventana Corregir/Mejorar imágenes \(Correct/Enhance Images\)](#)" para obtener más información sobre la ventana Corregir/Mejorar imágenes (Correct/Enhance Images).

3. Seleccione la imagen que desee ajustar en la lista de miniaturas.

La imagen seleccionada se mostrará en la vista preliminar.



### Nota

- Si seleccionó sólo una imagen en la ventana Ver y usar (View & Use), la lista de miniaturas no se mostrará, sino que aparecerá únicamente la previsualización de la imagen.

4. Haga clic en Manual y, a continuación, en Ajustar (Adjust).

5. Mueva el control deslizante del elemento que desee ajustar y establezca el nivel de efecto deseado.

Cuando se mueve un control deslizante,  (Corregir/Mejorar) aparece en la esquina superior izquierda de la miniatura y de la vista preliminar de la imagen.

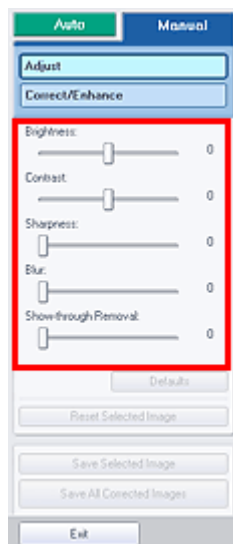

### Nota

- Haga clic en Predeterminado (Defaults) para restablecer todos los ajustes.
- Haga clic en Restablecer imagen seleccionada (Reset Selected Image) para cancelar todas las correcciones, mejoras y ajustes aplicados a la imagen seleccionada.

6. Haga clic en Guardar imagen seleccionada (Save Selected Image) o en Guardar todas las imágenes corregidas (Save All Corrected Images).

Es posible guardar imágenes ajustadas como archivos nuevos.

### Nota

- Para guardar sólo ciertas imágenes, selecciónelas y haga clic en Guardar imagen seleccionada (Save Selected Image). Para guardar todas las imágenes, haga clic en Guardar todas las imágenes corregidas (Save All Corrected Images).
  - El formato de archivo de las imágenes ajustadas es JPEG/Exif.
- 

## 7. Haga clic en Salir (Exit).

### **Importante**

- Si sale antes de guardar las imágenes ajustadas, los ajustes se perderán.

[Principio de página ↕](#)

## Guía avanzada

Guía avanzada > Escaneado > Escaneado con aplicaciones incluidas > Funciones útiles de MP Navigator EX > Búsqueda de imágenes

MP Navigator EX

## Búsqueda de imágenes

En la ventana Ver y usar (View & Use) de la pantalla del modo de navegación, se pueden buscar imágenes guardadas en el ordenador y abrirlas en MP Navigator EX. Las imágenes abiertas se pueden imprimir, editar, etc.

### Nota

- Se pueden buscar imágenes en Mi buzón (imág. escan./importadas) (My Box (Scanned/Imported Images)), Imágenes guardadas recientemente (Recently Saved Images) o en una carpeta seleccionada y sus subcarpetas. También se puede indicar una carpeta y buscar con la opción Especificar carpeta (Specify Folder).
- Consulte "Inicio de MP Navigator EX" para iniciar MP Navigator EX.

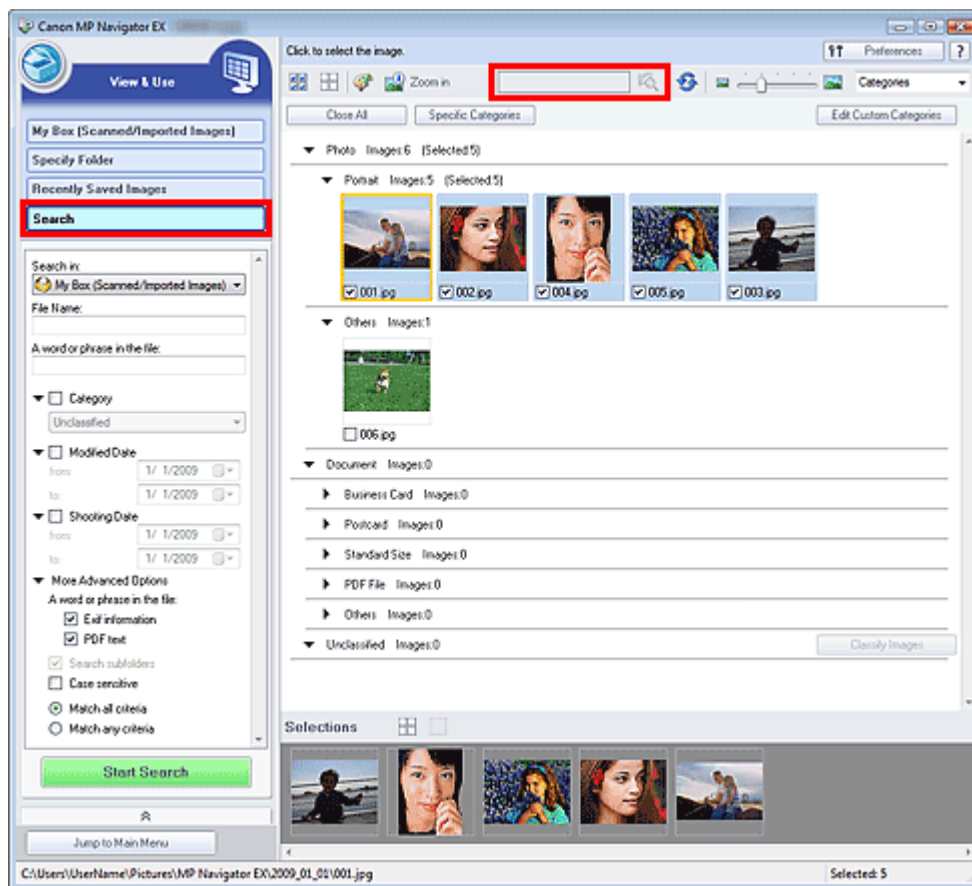

### Búsqueda rápida

En   (cuadro de texto) de la barra de herramientas, escriba una palabra o frase incluidas en el nombre del archivo, en la información Exif o el texto en PDF de la imagen que

desea buscar y, a continuación, haga clic en  (botón de búsqueda). En la información Exif, se puede buscar el texto de los campos Fabricante (Maker), Modelo (Model), Descripción (Description) y Comentario del usuario (User Comment).

### Búsqueda avanzada

Haga clic en Buscar (Search) a la izquierda de la pantalla para abrir las opciones de búsqueda. Introduzca la información de la imagen que desea buscar y, a continuación, haga clic en Iniciar búsqueda (Start Search).

The screenshot shows a search interface with the following elements:

- Search in:** A dropdown menu currently set to "My Box (Scanned/Imported Images)".
- File Name:** An empty text input field.
- A word or phrase in the file:** An empty text input field.
- Category:** A dropdown menu set to "Unclassified".
- Modified Date:** Two date pickers labeled "from:" and "to:", both set to "1/ 1/2009".
- Shooting Date:** Two date pickers labeled "from:" and "to:", both set to "1/ 1/2009".
- More Advanced Options:**
  - A word or phrase in the file:**
    - Exit information
    - PDF text
  - Search subfolders
  - Case sensitive
  - Match all criteria
  - Match any criteria

At the bottom of the interface is a green button labeled "Start Search".

- **Buscar en (Search in)**

Si sabe dónde buscar, seleccione la unidad, la carpeta o la red en cuestión en Especificar carpeta (Specify Folder).

- **Nombre de archivo (File Name)**

Si conoce el nombre del archivo, escríbalo.

- **Una palabra o frase del archivo (A word or phrase in the file)**

Escriba una palabra o frase que estén incluidas en los elementos seleccionados en Otras opciones avanzadas (More Advanced Options).

### **Importante**

- En el caso de los archivos PDF, sólo se podrán buscar aquellos creados con MP Navigator EX. No se pueden buscar archivos PDF creados o editados con otras aplicaciones. Además, las búsquedas de archivos PDF están disponibles sólo cuando se configura la búsqueda de palabras claves. Para obtener información sobre la creación de archivos PDF que permiten la búsqueda de palabras clave, consulte "[Cuadro de diálogo Configuración PDF \(PDF Settings\)](#)".
- No se pueden realizar búsquedas de archivos PDF protegidos con contraseña.

- **Categoría (Category)**

Las imágenes se pueden buscar por categoría.

- **Fecha de modificación (Modified Date)**

Para buscar las imágenes que se hayan actualizado durante un periodo de tiempo concreto, indique la fecha de inicio y de finalización del periodo.

- **Fecha de captura (Shooting Date)**

Para buscar imágenes que se hayan capturado en un periodo de tiempo concreto, indique la fecha de inicio y de finalización del periodo.

 **Nota**

- La fecha de captura corresponde a la fecha y hora en la que se crearon los datos, que se incluyen en la información Exif del documento.

**Otras opciones avanzadas (More Advanced Options)****• Una palabra o frase del archivo (A word or phrase in the file)**

En Una palabra o frase del archivo (A word or phrase in the file), seleccione los elementos que desee buscar. Si marca la casilla de verificación Información EXIF (Exif information), se buscará en el texto incluido en Fabricante (Maker), Modelo (Model), Descripción (Description) y Comentario del usuario (User Comment). Si marca la casilla de verificación Texto PDF (PDF text), se buscará en el texto de los archivos PDF.

 **Importante**

- No se pueden realizar búsquedas de texto en archivos PDF protegidos con contraseña.

**• Buscar en subcarpetas (Search subfolders)**

Marque esta casilla de verificación para buscar en las subcarpetas.

**• Distinguir mayúsculas/minúsculas (Case sensitive)**

Marque esta casilla de verificación para que la búsqueda distinga entre mayúsculas y minúsculas.

**• Coincidir con todos los criterios (Match all criteria)**

Busca los archivos que satisfagan todos los criterios especificados.

**• Coincidir con algún criterio (Match any criteria)**

Busca los archivos que satisfagan alguno de los criterios especificados.

**• Iniciar búsqueda (Start Search)**

Inicia la búsqueda.

**Tema relacionado**

► [Ventana Ver y usar \(View & Use\)](#)

[Principio de página ↕](#)

## Guía avanzada

Guía avanzada > Escaneado > Escaneado con aplicaciones incluidas > Funciones útiles de MP Navigator EX > Clasificación de imágenes en categorías

MP Navigator EX

## Clasificación de imágenes en categorías

Las imágenes escaneadas con MP Navigator EX se pueden mostrar por categorías. Puede clasificar automáticamente las imágenes sin clasificar, así como crear categorías personalizadas. Para cambiar una imagen de categoría, arrástrela de una categoría a otra.

### Nota

- Si se clasifican las imágenes en MP Navigator EX 2.0 o posterior y después se actualiza MP Navigator EX a la versión más reciente, la información de clasificación de la versión anterior se transfiere a la más reciente la primera vez que se inicia. Después de este primer inicio, no se puede transferir la información de clasificación.

1. Escanee documentos en MP Navigator EX, guárdelos y, a continuación, abra la ventana Ver y usar (View & Use) desde la pantalla del modo de navegación.

### Nota

- Consulte "[Probemos a escanear](#)" para escanear imágenes en MP Navigator EX.
- También podrá seleccionar imágenes guardadas en un equipo.  
➔ [Apertura de imágenes guardadas en un ordenador](#)

2. En  (Ordenar por), seleccione Categorías (Categories).

Las imágenes se ordenan automáticamente por categorías y aparecen en la ventana de miniaturas.



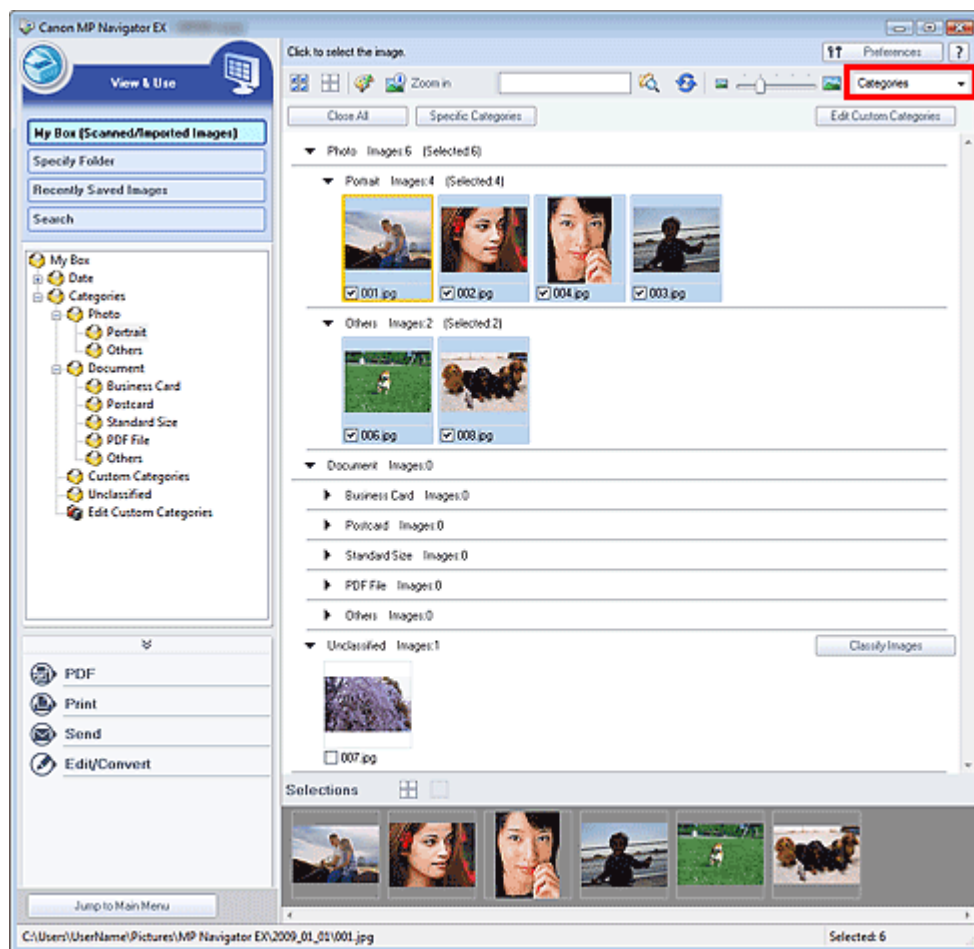

Las imágenes se clasifican en las siguientes categorías.

Fotos: Fotografía vertical (Portrait), Otros (Others)

Documentos: Tarjeta de visita (Business Card), Postal (Postcard), Tamaño estándar (Standard Size), Archivo PDF (PDF File), Otros (Others)

Categorías personalizadas: aquí se muestran las categorías personalizadas.

Para crear categorías personalizadas, consulte "[Creación de categorías personalizadas](#)".

Sin clasificar: aquí se muestran las imágenes que todavía no se han clasificado.

### Nota

- Haga clic en Clasificar imágenes (Classify Images) para clasificar automáticamente las imágenes que se muestran en la sección Sin clasificar (Unclassified). Haga clic en Cancelar (Cancel) para detener el proceso.
- La clasificación puede requerir bastante tiempo si hay muchas imágenes que clasificar.

### Importante

- Incluso si clasifica las imágenes guardadas en un medio extraíble como, por ejemplo, una memoria flash USB o un disco duro externo, la información de clasificación se perderá cuando extraiga el medio. La próxima vez, las imágenes aparecerán en la sección Sin clasificar (Unclassified).
- Las imágenes no se pueden clasificar cuando la opción Imágenes guardadas recientemente (Recently Saved Images) está seleccionada en la ventana Ver y usar (View & Use).

### Nota

- Es posible que algunas imágenes no se detecten correctamente y se clasifiquen en la categoría incorrecta. Si se da el caso, arrastre la imagen y suéltela en la categoría adecuada.
- Las imágenes guardadas en carpetas de red no se pueden clasificar.
- Las imágenes se pueden buscar por categoría. Consulte "[Búsqueda de imágenes](#)" para conocer los detalles.

## Creación de categorías personalizadas

1. En la ventana Ver y usar (View & Use), ordene las imágenes por categorías y haga clic en Editar categorías personalizadas (Edit Custom Categories).

Se abrirá el cuadro de diálogo Editar categorías personalizadas (Edit Custom Categories).

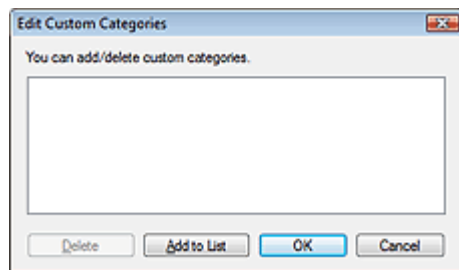

2. Haga clic en Agregar a la lista (Add to List).

Se abrirá el cuadro de diálogo Agregar categoría (Add Category).

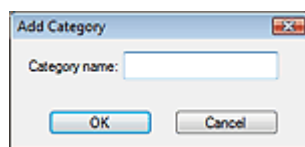

3. Escriba un valor en Nombre de categoría (Category name) y haga clic en Aceptar (OK).

### Nota

- Puede crear 20 categorías personalizadas como máximo.
- Cada nombre de categoría puede tener hasta 50 caracteres de un único byte.
- Haga doble clic en una categoría que haya creado para abrir el cuadro de diálogo Cambiar nombre de categoría (Change Category Name), en el que podrá cambiar el nombre de la categoría.
- Elija una categoría personalizada y haga clic en Eliminar (Delete) para eliminarla.

## Tema relacionado

- Ventana Ver y usar (View & Use)

## Guía avanzada

Guía avanzada > Escaneado > Escaneado con aplicaciones incluidas > Uso de imágenes en MP Navigator EX

MP Navigator EX

# Uso de imágenes en MP Navigator EX

Puede escanear imágenes usando MP Navigator EX y editar o imprimir las imágenes guardadas.

**Consulte las secciones correspondientes que figuran a continuación para ver los detalles sobre cómo se guardan las imágenes escaneadas.**

- **Guardado de imágenes escaneadas en un ordenador**
  - ➔ Cómo guardar
- **Guardado de imágenes escaneadas como archivos PDF**
  - ➔ Guardado como archivos PDF

**Consulte las secciones correspondientes a continuación para obtener información sobre cómo usar las imágenes o los archivos.**

- **Creación y edición de archivos PDF a partir de imágenes escaneadas**
  - ➔ Creación/edición de archivos PDF
- **Impresión de varias imágenes escaneadas a la vez o impresión con tamaño, calidad, etc. concretos**
  - ➔ Impresión de documentos
- **Impresión de fotografías escaneadas**
  - ➔ Impresión fotográfica
- **Envío de imágenes escaneadas por correo electrónico**
  - ➔ Envío por correo electrónico
- **Corrección o mejora de imágenes escaneadas o su conversión en texto**
  - ➔ Edición de archivos
- **Configuración de contraseñas para archivos PDF creados**
  - ➔ Configuración de contraseñas para los archivos PDF
  - ➔ Apertura/edición de archivos PDF protegidos con contraseña

Principio de página ↕

## Guía avanzada

Guía avanzada > Escaneado > Escaneado con aplicaciones incluidas > Utilización de imágenes en MP Navigator EX > Cómo guardar

MP Navigator EX

## Cómo guardar

Con MP Navigator EX se pueden guardar las imágenes escaneadas en un ordenador.

1. Seleccione las casillas de verificación de las imágenes que desee guardar y, a continuación, haga clic en Guardar (Save).

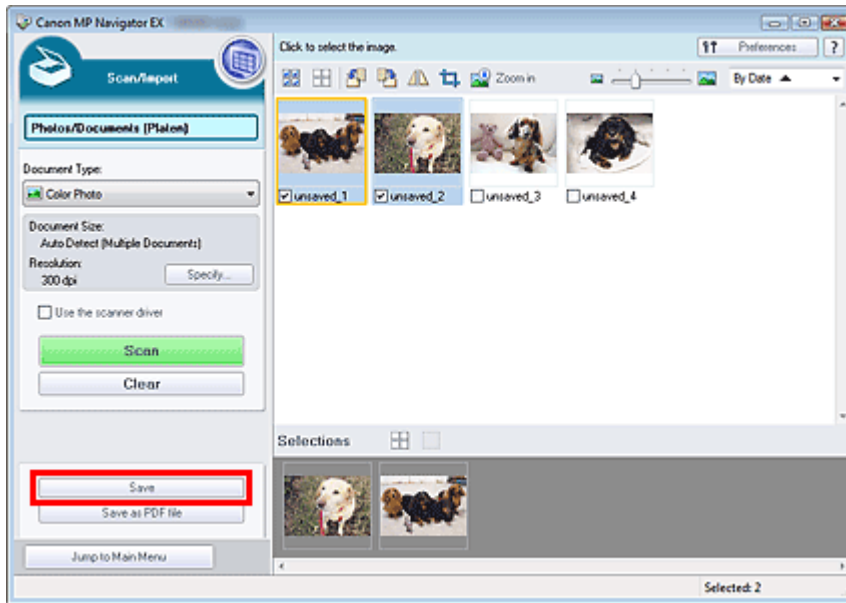

2. En el cuadro de diálogo Guardar (Save), especifique la configuración de guardado. Indique la carpeta de destino, el nombre de archivo y el tipo de archivo.

➔ Cuadro de diálogo Guardar (Save)

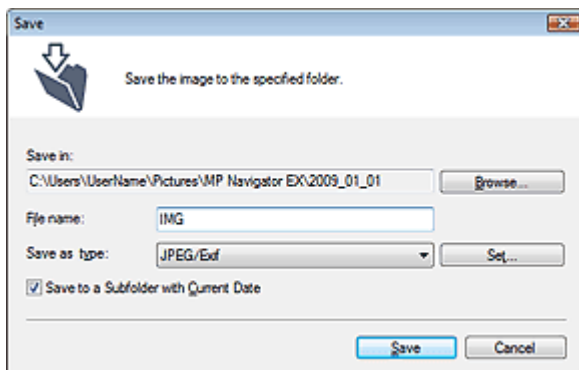

### Importante

- No se puede seleccionar JPEG/Exif cuando el Tipo de documento (Document Type) es Texto(OCR) (Text(OCR)).

### Nota

- De forma predeterminada, las siguientes carpetas se especifican como carpetas de destino.  
Windows Vista: carpeta MP Navigator EX dentro de la carpeta Imágenes (Pictures)  
Windows XP: carpeta MP Navigator EX dentro de la carpeta Mis imágenes (My Pictures)  
Windows 2000: carpeta MP Navigator EX dentro de la carpeta Mis imágenes (My Pictures)

### 3. Haga clic en Guardar (Save).

Las imágenes escaneadas se guardan según la configuración establecida.

Para seguir usando o editando las imágenes escaneadas en MP Navigator EX, haga clic en Abrir ubicación de guardado (Open saved location) en el cuadro de diálogo Guardado finalizado (Save Complete).

- ➡ Creación/editación de archivos PDF
- ➡ Impresión de documentos
- ➡ Impresión fotográfica
- ➡ Envío por correo electrónico
- ➡ Edición de archivos

[Principio de página ↕](#)

## Guía avanzada

Guía avanzada > Escaneado > Escaneado con aplicaciones incluidas > Utilización de imágenes en MP Navigator EX > Guardado como archivos PDF

MP Navigator EX

## Guardado como archivos PDF

Las imágenes escaneadas se pueden guardar como archivos PDF con MP Navigator EX.

1. Marque las casillas de verificación de las imágenes que desee guardar y, a continuación, haga clic en Guardar como archivo PDF (Save as PDF file).

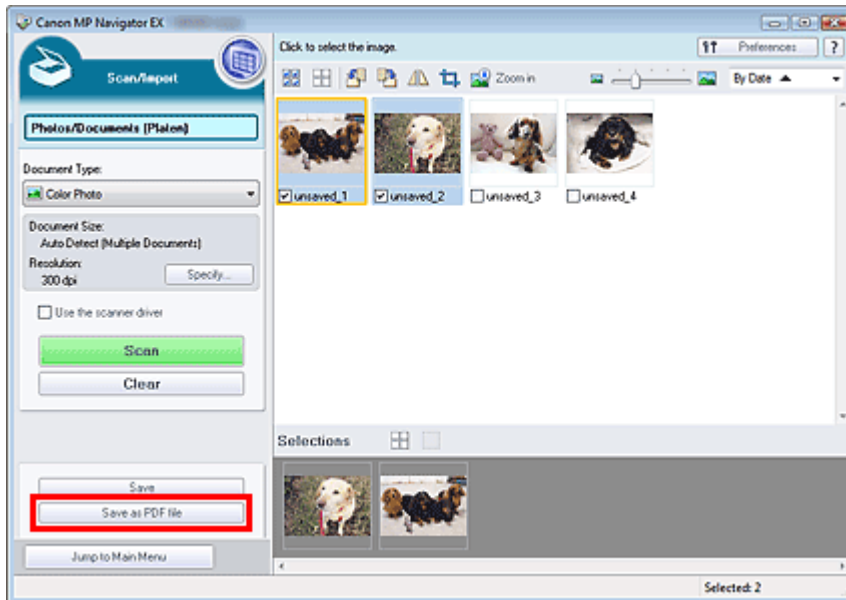

2. En el cuadro de diálogo Guardar como archivo PDF (Save as PDF file), especifique la configuración de guardado.

Indique el nombre y el tipo de archivo y la carpeta de destino.

➔ Cuadro de diálogo Guardar como archivo PDF (Save as PDF file)

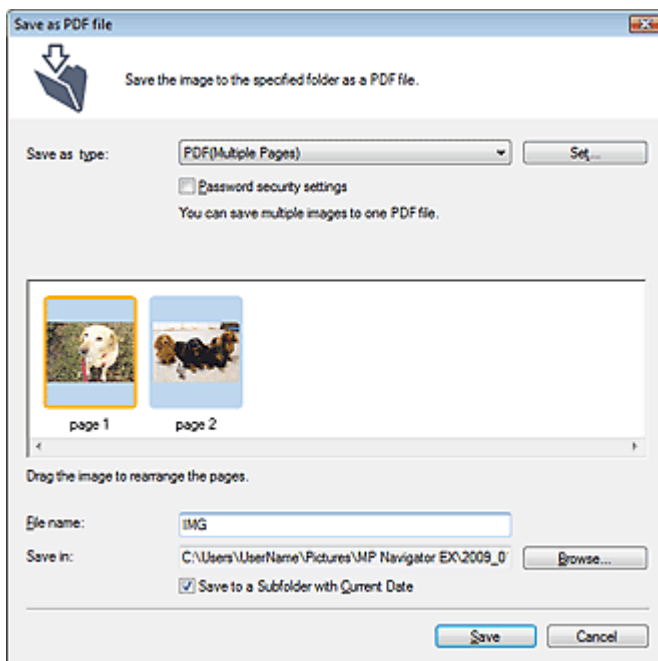

Elija uno de los siguientes tipos de archivos PDF:

- **PDF**

Permite guardar cada una de las imágenes seleccionadas como un archivo PDF independiente.

- **PDF (Varias páginas) (PDF(Multiple Pages))**

Permite guardar varias imágenes en un mismo archivo PDF.



#### Nota

---

- La opción PDF (Varias páginas) (PDF(Multiple Pages)) se muestra cuando se seleccionan varias imágenes.
- 

- **PDF (Agregar página) (PDF(Add Page))**

Permite agregar las imágenes escaneadas a un archivo PDF. Las imágenes se incluirán al final del archivo PDF. No es posible organizar las páginas del archivo PDF al que se agregan las imágenes.



#### Importante

---

- Las imágenes sólo se pueden agregar a archivos PDF creados con MP Navigator EX. No se pueden especificar archivos PDF creados con otras aplicaciones. Tampoco se pueden especificar archivos PDF editados con otras aplicaciones.
  - Si se edita un archivo PDF protegido mediante contraseña, las contraseñas se eliminarán. Restablezca las contraseñas.
- 



#### Nota

---

- De forma predeterminada, las siguientes carpetas se especifican como carpetas de destino.  
Windows Vista: carpeta MP Navigator EX dentro de la carpeta Imágenes (Pictures)  
Windows XP: carpeta MP Navigator EX dentro de la carpeta Mis imágenes (My Pictures)  
Windows 2000: carpeta MP Navigator EX dentro de la carpeta Mis imágenes (My Pictures)
  - Si lo desea, puede configurar contraseñas para los archivos PDF.  
➔ [Configuración de contraseñas para los archivos PDF](#)
- 

### 3. Haga clic en Guardar (Save).

Las imágenes escaneadas se guardan según la configuración establecida.

Para seguir usando o editando las imágenes escaneadas en MP Navigator EX, haga clic en Abrir ubicación de guardado (Open saved location) en el cuadro de diálogo Guardado finalizado (Save Complete).

- ➔ [Creación/editación de archivos PDF](#)
- ➔ [Impresión de documentos](#)
- ➔ [Impresión fotográfica](#)
- ➔ [Envío por correo electrónico](#)
- ➔ [Edición de archivos](#)

## Guía avanzada

Guía avanzada > Escaneado > Escaneado con aplicaciones incluidas > Utilización de imágenes en MP Navigator EX > Creación/edición de archivos PDF

MP Navigator EX

## Creación/edición de archivos PDF

Cree o edite archivos PDF usando MP Navigator EX. Después de escanear documentos y guardarlos, abra la ventana Ver y usar (View & Use) para crear archivos PDF, agregar y eliminar páginas, cambiarles el orden, etc.

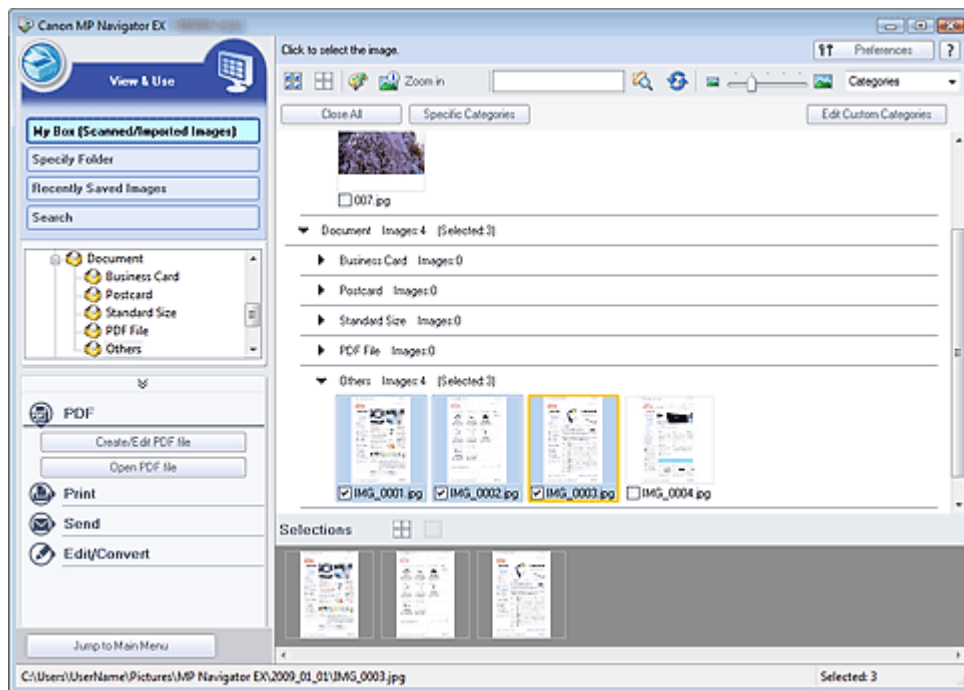

### Importante

- Puede crear o editar hasta 99 páginas usando MP Navigator EX.

### Nota

- Consulte "Probemos a escanear" para escanear imágenes en MP Navigator EX.
- También podrá seleccionar imágenes guardadas en un equipo.
  - ➔ Apertura de imágenes guardadas en un ordenador

## Creación/edición de archivos PDF con MP Navigator EX

1. Seleccione las imágenes y haga clic en PDF.

### Nota

- Puede seleccionar archivos PDF, JPEG, TIFF y BMP.

2. Haga clic en Crear/Editar archivo PDF (Create/Edit PDF file) en la lista.

### Importante

- En el caso de los archivos PDF, sólo se podrán editar aquellos creados con MP Navigator EX. No podrá editar archivos PDF creados con otras aplicaciones. Tampoco se podrán editar los archivos PDF editados previamente en otras aplicaciones.



### Nota

- Si se selecciona un archivo PDF protegido con contraseña, se solicitará introducir la contraseña.  
 ➔ [Apertura/edición de archivos PDF protegidos con contraseña](#)

### 3. Agregue o elimine páginas según sea necesario.

Para agregar un archivo existente, haga clic en **Agregar página (Add Page)** y seleccione el archivo. Para eliminar una página, selecciónela y haga clic en **Eliminar las páginas seleccionadas (Delete Selected Pages)**.

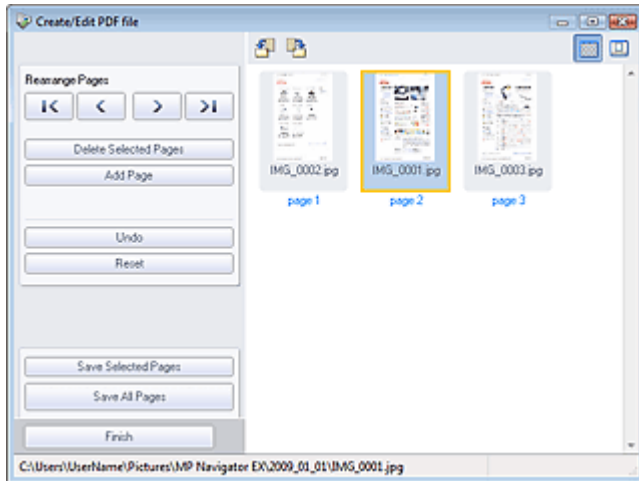

### Nota

- Puede agregar archivos PDF, JPEG, TIFF y BMP.
- Si se agrega un archivo PDF protegido con contraseña, se solicitará introducir la contraseña.

### 4. Modifique el orden de las páginas según sea necesario.

Use los iconos para cambiar el orden. Si lo desea, también puede arrastrar la miniatura y soltarla en la ubicación de destino.

### Nota

- Consulte "[Ventana Crear/Editar archivo PDF \(Create/Edit PDF file\)](#)" para obtener información acerca de la ventana **Crear/Editar archivo PDF (Create/Edit PDF file)**.

### 5. Haga clic en **Guardar las páginas seleccionadas (Save Selected Pages)** o **Guardar todas las páginas (Save All Pages)**.

Se abrirá el cuadro de diálogo **Guardar como archivo PDF (Save as PDF file)**.

➔ [Cuadro de diálogo Guardar como archivo PDF \(Save as PDF file\)](#)

### Importante

- No podrá guardar imágenes escaneadas con 10 501 o más píxeles horizontales y verticales.
- Si se edita un archivo PDF protegido mediante contraseña, las contraseñas se eliminarán. Restablezca las contraseñas en el cuadro de diálogo **Guardar como archivo PDF (Save as PDF file)**.  
 ➔ [Configuración de contraseñas para los archivos PDF](#)

### 6. Especifique la configuración de guardado en el cuadro de diálogo **Guardar como archivo PDF (Save as PDF file)** y, a continuación, haga clic en **Guardar (Save)**.

Las imágenes se guardarán según la configuración establecida.

## Apertura de archivos PDF en una aplicación

Se puede abrir los archivos PDF creados con MP Navigator EX en una aplicación asociada y editarlos o imprimirlos.

## 1. Seleccione los archivos PDF y haga clic en PDF.

### **Importante**

- En el caso de los archivos PDF, sólo se podrán seleccionar aquellos creados con MP Navigator EX. No podrá seleccionar archivos PDF creados con otras aplicaciones. Tampoco se podrán seleccionar los archivos PDF editados previamente en otras aplicaciones.

## 2. Haga clic en Abrir archivo PDF (Open PDF file) en la lista.

Se iniciará la aplicación que el sistema operativo tenga asociada a la extensión de archivo .pdf.

### **Importante**

- Los archivos PDF protegidos con contraseña no se pueden abrir en aplicaciones que no admitan seguridad PDF.
- Es posible que los archivos no se abran si no hay instalada una aplicación que se pueda asociar a los archivos PDF.

## 3. Use la aplicación para editar o imprimir el archivo.

Para obtener más detalles, consulte el manual de la aplicación.

### **Importante**

- En algunas aplicaciones, los comandos (imprimir, editar, etc.) restringidos mediante Contraseña para los permisos pueden ser distintos de los de MP Navigator EX.

[Principio de página ↕](#)

## Guía avanzada

Guía avanzada > Escaneado > Escaneado con aplicaciones incluidas > Utilización de imágenes en MP Navigator EX > Impresión de documentos

### MP Navigator EX

## Impresión de documentos

Puede imprimir varias imágenes escaneadas a la vez, imprimir con una calidad específica, etc. con MP Navigator EX.

1. Escanee documentos en MP Navigator EX, guárdelos y, a continuación, abra la ventana Ver y usar (View & Use) desde la pantalla del modo de navegación y seleccione las imágenes.

### Nota

- Consulte "[Probemos a escanear](#)" para escanear imágenes en MP Navigator EX.
- También podrá seleccionar imágenes guardadas en un equipo.
  - ➔ [Apertura de imágenes guardadas en un ordenador](#)

2. Haga clic en Imprimir (Print) y haga clic en Imprimir documento (Print Document) en la lista.

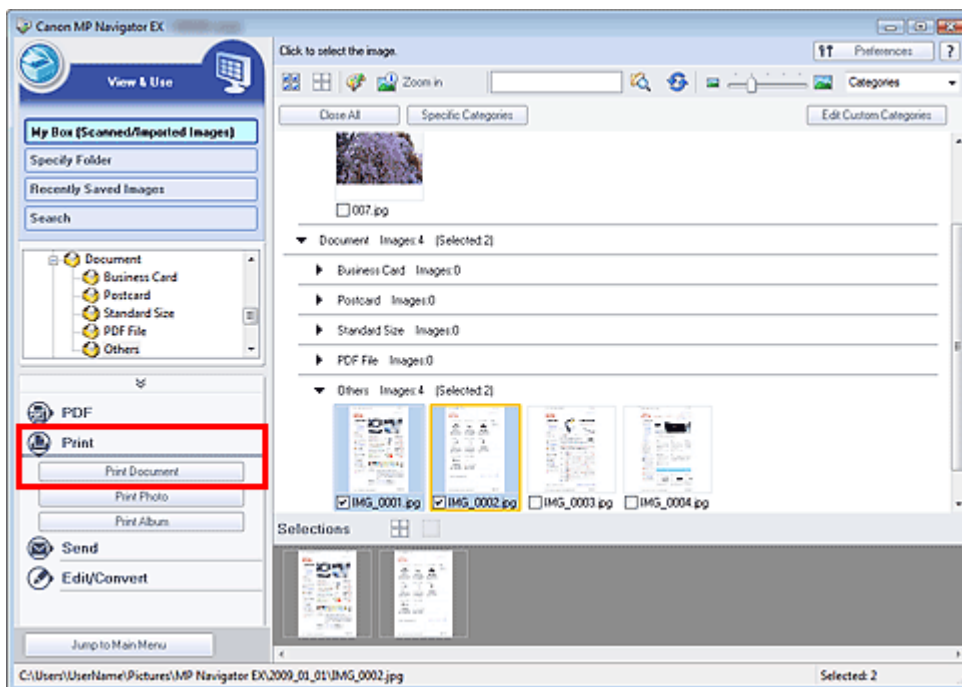

### Importante

- Si se selecciona un archivo PDF protegido con contraseña, se solicitará introducir la contraseña.
  - ➔ [Apertura/edición de archivos PDF protegidos con contraseña](#)

3. Especifique la configuración de impresión correspondiente.

En el cuadro de diálogo que se muestra, especifique la cantidad de copias, la calidad, la escala, etc.

➔ [Cuadro de diálogo Imprimir documento](#)

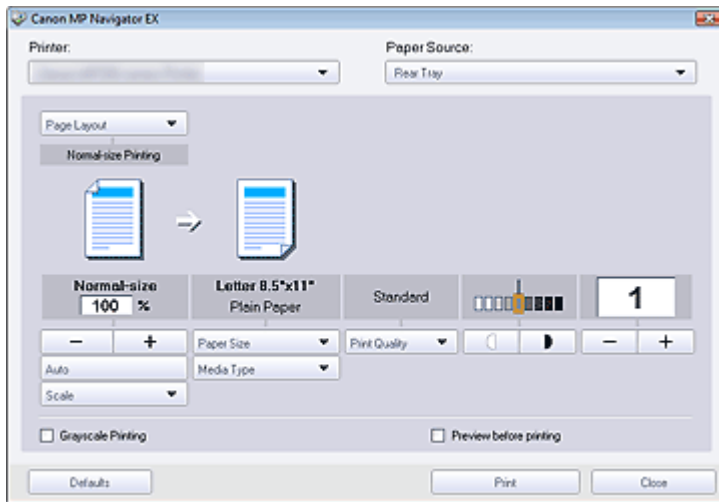

### ► Importante

- Con el tamaño normal (100%), size es posible que algunas imágenes se impriman pequeñas o con algunas partes recortadas. En este caso, seleccione la opción Auto para cambiar el tamaño de la impresión en función del tamaño del papel.

#### 4. Haga clic en Imprimir (Print).

Comenzará el proceso de impresión.

### 📖 Nota

- Al imprimir un archivo PDF de varias páginas con la opción Imprimir documento (Print Document), la impresión puede tardar más tiempo en función del ordenador. En tal caso, siga estos pasos y cambie la configuración.
  1. En el menú Inicio (Start), seleccione Panel de control (Control Panel).
  2. Haga clic en Impresoras (Printers).
  3. Haga clic con el botón secundario en el icono de la impresora y elija Propiedades (Properties).  
Se abrirá el cuadro de diálogo de propiedades de la impresora.
  4. Haga clic en la ficha Opciones avanzadas (Advanced).
  5. Elija la opción Imprimir usando la cola para que el programa termine más rápido (Spool print documents so program finishes printing faster).
  6. Seleccione Iniciar la impresión cuando la última página haya entrado en la cola (Start printing after last page is spooled).
  7. Después de imprimir, vuelva a establecer la configuración de la ficha Opciones avanzadas (Advanced) como Empezar a imprimir de inmediato (Start printing immediately).
- Para cancelar un trabajo durante el envío a la cola de impresión, haga clic en Cancelar (Cancel). Para cancelar la impresión, haga clic en Cancelar impresión (Cancel Printing) de la ventana de confirmación del estado de la impresora. Para abrir una ventana de confirmación del estado de la impresora, haga clic en el icono de la impresora de la barra de tareas.

## Guía avanzada

Guía avanzada > Escaneado > Escaneado con aplicaciones incluidas > Utilización de imágenes en MP Navigator EX > Impresión fotográfica

MP Navigator EX

## Impresión fotográfica

Puede imprimir fotos con MP Navigator EX o con una aplicación que se incluya con el equipo. Después de escanear documentos y guardarlos, abra la ventana Ver y usar (View & Use) para especificar cómo se deben imprimir las fotos.

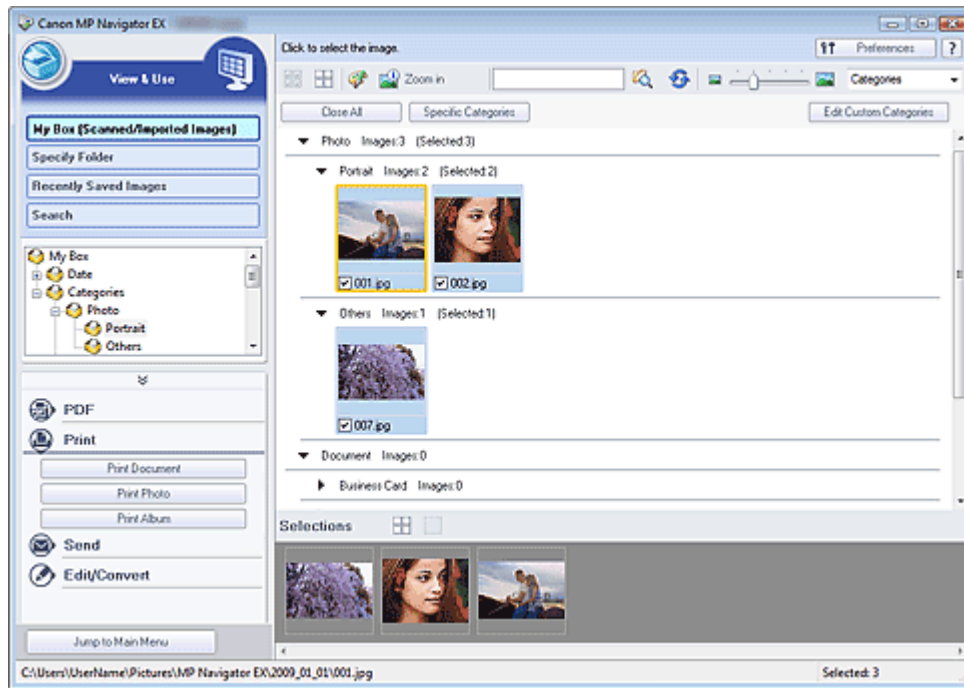

### Nota

- Consulte "Problemas a escanear" para escanear imágenes en MP Navigator EX.
- También podrá seleccionar imágenes guardadas en un equipo.
  - ➔ Apertura de imágenes guardadas en un ordenador

### Cuando se imprimen fotografías con Easy-PhotoPrint EX

Easy-PhotoPrint EX se puede utilizar para imprimir fotos en calidad alta o para hacer una composición e imprimir las imágenes.

1. Seleccione las imágenes y haga clic en Imprimir (Print).
2. Haga clic en Imprimir foto (Print Photo) o Imprimir álbum (Print Album) en la lista.  
Easy-PhotoPrint EX se iniciará. Consulte "Impresión fotográfica" para obtener más detalles.

### Nota

- Si Easy-PhotoPrint EX no está instalado, podrá imprimir con MP Navigator EX.

### Cuando se imprimen fotografías con MP Navigator EX

1. Seleccione las imágenes y haga clic en Imprimir (Print).

- Haga clic en Imprimir foto (Print Photo) de la lista.
- Especifique la configuración de impresión correspondiente.

En el cuadro de diálogo que se muestra, especifique el tamaño del papel, la cantidad de copias, etc.

➔ Cuadro de diálogo Imprimir foto (Print Photo)

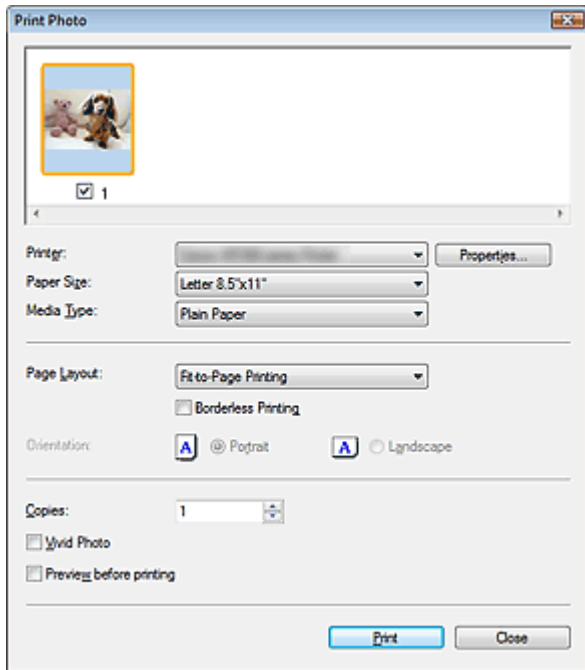

- Haga clic en Imprimir (Print).

Comenzará el proceso de impresión.

#### Nota

- Para cancelar un trabajo durante el envío a la cola de impresión, haga clic en Cancelar (Cancel). Para cancelar la impresión, haga clic en Cancelar impresión (Cancel Printing) de la ventana de confirmación del estado de la impresora. Para abrir una ventana de confirmación del estado de la impresora, haga clic en el icono de la impresora de la barra de tareas.

## Guía avanzada

Guía avanzada > Escaneado > Escaneado con aplicaciones incluidas > Utilización de imágenes en MP Navigator EX > Envío por correo electrónico

### MP Navigator EX

## Envío por correo electrónico

Las imágenes escaneadas se pueden enviar por correo electrónico.

### Importante

- MP Navigator EX es compatible con los siguientes programas de software de correo electrónico:
  - Windows Mail (Windows Vista)
  - Outlook Express (Windows XP/Windows 2000)
  - Microsoft Outlook

Si un programa de correo electrónico no funciona correctamente, asegúrese de que la configuración MAPI del programa se encuentre activada. Para activar la configuración MAPI, consulte el manual de instrucciones del programa de correo electrónico en cuestión.

1. Escanee documentos en MP Navigator EX, guárdelos y, a continuación, abra la ventana Ver y usar (View & Use) desde la pantalla del modo de navegación y seleccione las imágenes.

### Nota

- Consulte "[Probemos a escanear](#)" para escanear imágenes en MP Navigator EX.
- También podrá seleccionar imágenes guardadas en un equipo.
  - ➔ [Apertura de imágenes guardadas en un ordenador](#)

2. Haga clic en Enviar (Send) y seleccione Anexión a un mensaje (Attach to E-mail) en la lista.

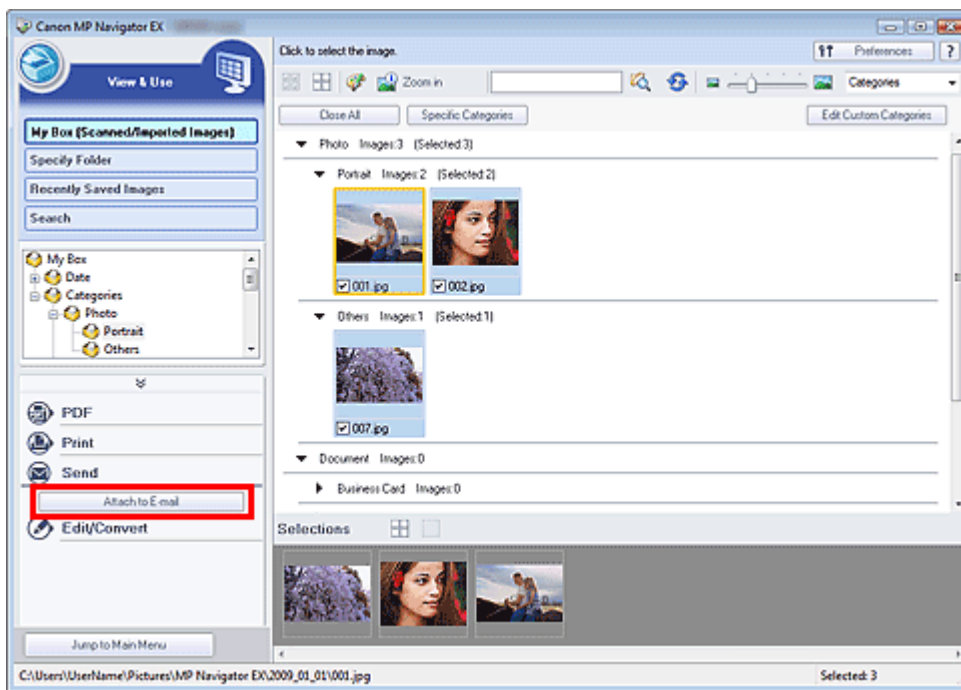

3. Establezca las opciones de guardado necesarias.

Especifique la carpeta de destino y el nombre de archivo.

➔ [Cuadro de diálogo Enviar por correo electrónico \(Send via E-mail\)](#)

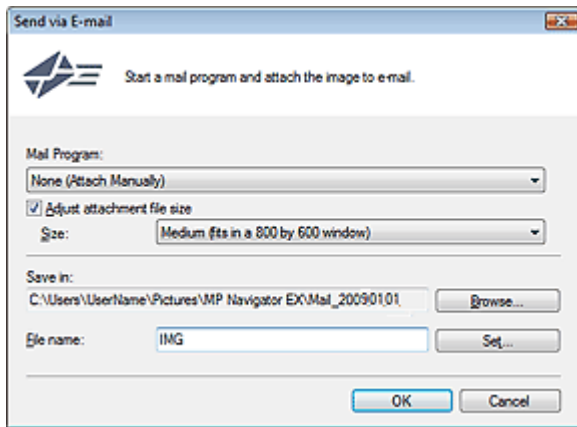

### Nota

- Al enviar imágenes JPEG por correo electrónico, puede seleccionar un tipo de compresión. Haga clic en Establecer... (Set...) para abrir un cuadro de diálogo en el que podrá seleccionar un tipo de compresión entre Alta (Baja compresión) (High(Low Compression)), Estándar (Standard) o Baja (Alta compresión) (Low(High Compression)).

#### 4. Haga clic en Aceptar (OK).

Los archivos se guardarán según esta configuración y se iniciará el programa de software del correo electrónico.

#### 5. Especifique el destinatario, introduzca el asunto y el mensaje y envíe el correo electrónico.

Para obtener más detalles, consulte el manual de instrucciones del programa de correo electrónico.

[Principio de página ↕](#)



## Guía avanzada

Guía avanzada > Escaneado > Escaneado con aplicaciones incluidas > Utilización de imágenes en MP Navigator EX > Edición de archivos

MP Navigator EX

## Edición de archivos

Puede editar imágenes o convertirlas en texto usando MP Navigator EX o una aplicación incluida con el equipo. Después de escanear documentos y guardarlos, abra la ventana Ver y usar (View & Use) para seleccionarlo que se debe hacer con las imágenes.

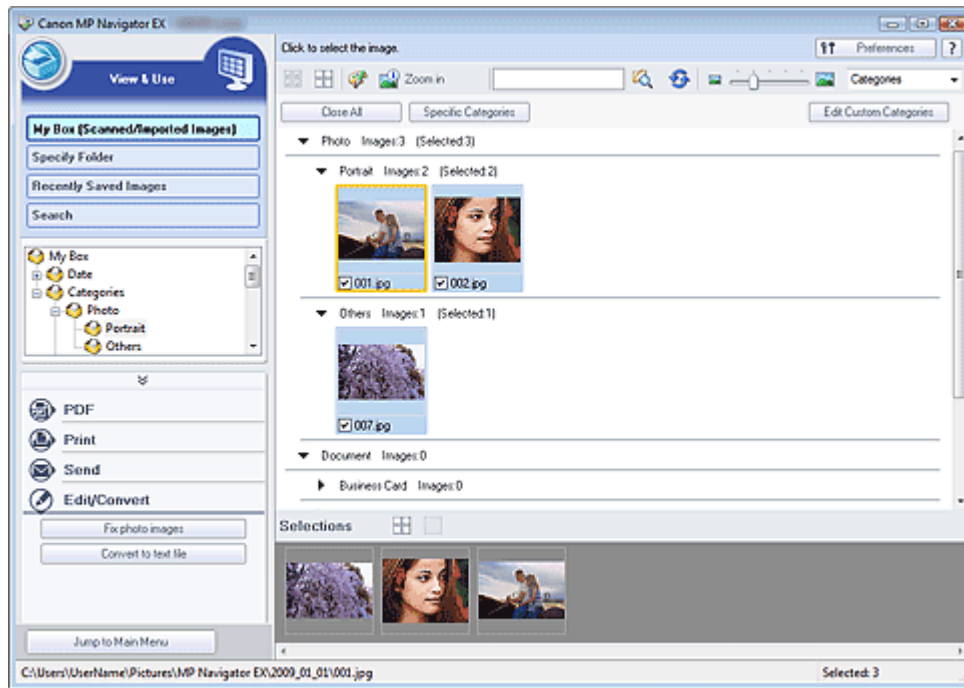

### Nota

- Consulte "[Probemos a escanear](#)" para escanear imágenes en MP Navigator EX.
- También podrá seleccionar imágenes guardadas en un equipo.
  - ➔ [Apertura de imágenes guardadas en un ordenador](#)

### Corrección de imágenes fotográficas

La ventana Corregir/Mejorar imágenes (Correct/Enhance Images) permite corregir y mejorar las imágenes.

1. Seleccione las imágenes y haga clic en Editar/Convertir (Edit/Convert).
2. Haga clic en Corregir imágenes fotográficas (Fix photo images) en la lista.  
Se abrirá la ventana Corregir/Mejorar imágenes (Correct/Enhance Images).
3. Corrija y mejore las imágenes en la ventana Corregir/Mejorar imágenes (Correct/Enhance Images).

### Nota

- Consulte "[Ventana Corregir/Mejorar imágenes \(Correct/Enhance Images\)](#)" para obtener más información sobre la ventana Corregir/Mejorar imágenes (Correct/Enhance Images).
- Consulte las secciones correspondientes que se indican a continuación acerca de la corrección o mejora de imágenes.

- ➔ Mejora y corrección de imágenes de forma automática
  - ➔ Mejora y corrección de imágenes de forma manual
- 

## Conversión de documentos en texto

Escanee el texto de revistas y periódicos y véalo en el Bloc de notas (incluido en Windows).

### Importante

- Los archivos PDF no se pueden convertir en texto.
- 

1. Seleccione las imágenes y haga clic en Editar/Convertir (Edit/Convert).
2. Posteriormente, haga clic en Convertir en archivo de texto (Convert to text file) en la lista.

Se inicia el Bloc de notas (incluido en Windows) y se muestra el texto para editarlo.

### Nota

- Sólo el texto que esté escrito en los idiomas que se pueden seleccionar en la ficha General se puede extraer al Bloc de notas (incluido en Windows). Haga clic en Establecer... (Set...) en la ficha General y especifique el idioma en función del idioma del documento que se vaya a escanear.  
Cuando se escanean varios documentos, se puede reunir el texto extraído en un archivo.  
➔ [Ficha General](#)
  - El texto que se muestra en el Bloc de notas (incluido en Windows) es orientativo únicamente. El texto de las imágenes de los siguientes tipos de documentos es posible que no se detecte correctamente.
    - Documentos con texto cuyo tamaño de fuente no se incluya en el intervalo de 8 a 40 puntos (a 300 ppp)
    - Documentos torcidos
    - Documentos colocados con la parte superior hacia abajo o documentos con texto con una orientación incorrecta (caracteres girados)
    - Documentos que incluyan fuentes especiales, efectos, cursiva o texto escrito a mano
    - Documentos con un espaciado de línea estrecho
    - Documentos con colores en el fondo del texto
    - Documentos escritos en varios idiomas
-

## Guía avanzada

Guía avanzada > Escaneado > Escaneado con aplicaciones incluidas > Utilización de imágenes en MP Navigator EX > Configuración de contraseñas para los archivos PDF

### MP Navigator EX

## Configuración de contraseñas para los archivos PDF

Establezca las contraseñas para abrir, editar e imprimir los archivos PDF.

Se pueden configurar dos contraseñas: una para abrir el archivo y otra para editarlo o imprimirlo.

### ► Importante

- Con Windows 2000, se requiere Internet Explorer 5.5 Service Pack 2 o posterior para usar esta función.
- No será posible abrir ni editar el documento si se le olvida la contraseña. Anote las contraseñas en un lugar seguro para consultarlas en el futuro.
- Los archivos PDF protegidos con contraseña no se pueden abrir en aplicaciones que no admitan seguridad PDF.
- En algunas aplicaciones, los comandos (imprimir, editar, etc.) restringidos mediante Contraseña para los permisos pueden ser distintos de los de MP Navigator EX.
- En los archivos PDF protegidos por contraseña no se puede buscar texto desde la ventana [Ver y usar \(View & Use\)](#).

1. Escanee los documentos en MP Navigator EX y, a continuación, haga clic en Guardar como archivo PDF (Save as PDF file).  
Otra forma de proceder consiste en editar los archivos existentes en la ventana Crear/Editar archivo PDF (Create/Edit PDF file) y, a continuación, hacer clic en Guardar las páginas seleccionadas (Save Selected Pages) o Guardar todas las páginas (Save All Pages).

Se abrirá el cuadro de diálogo Guardar como archivo PDF (Save as PDF file).

### ► Importante

- No se pueden establecer contraseñas cuando las imágenes se guardan automáticamente después de escanear, por ejemplo, desde la pantalla del modo de un clic o usando el panel de control del dispositivo.

### 📖 Nota

- Consulte "[Probemos a escanear](#)" para escanear las imágenes.
- Consulte "[Creación/edición de archivos PDF](#)" para crear archivos PDF a partir de imágenes existentes o para editar los archivos.

2. Seleccione la casilla de verificación Configuración de seguridad de la contraseña (Password security settings).

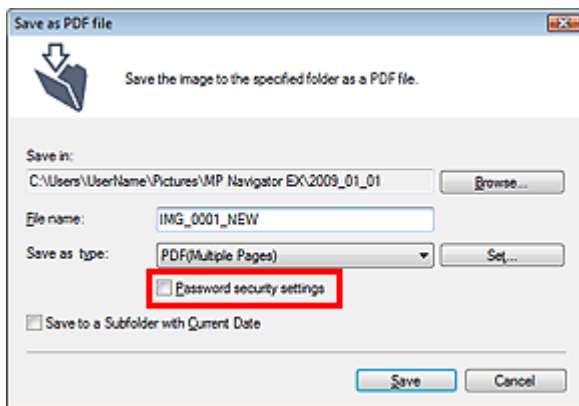
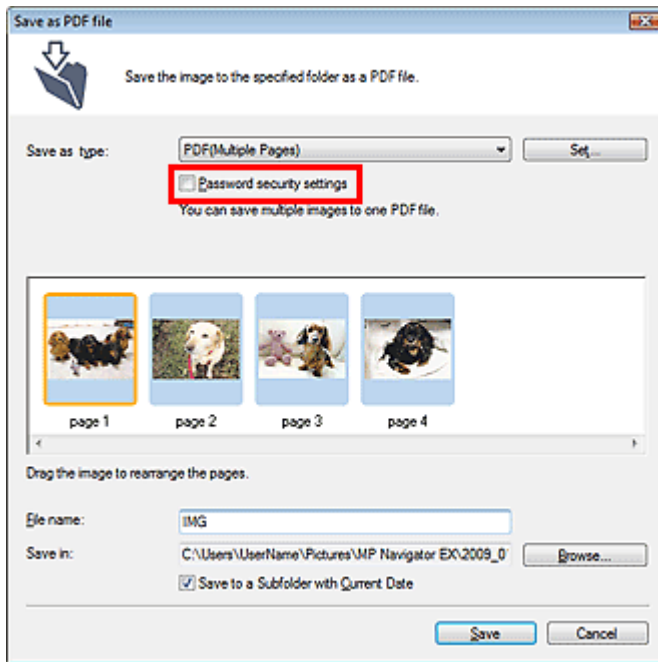

Se abrirá el cuadro de diálogo Configuración de seguridad de la contraseña (Password Security - Settings).

### Nota

- El cuadro de diálogo Configuración de seguridad de la contraseña (Password Security - Settings) se abre también haciendo clic en Establecer... (Set...) y seleccionando el valor Seguridad mediante contraseña (Password Security) del campo Seguridad (Security) del cuadro de diálogo Configuración PDF (PDF Settings).

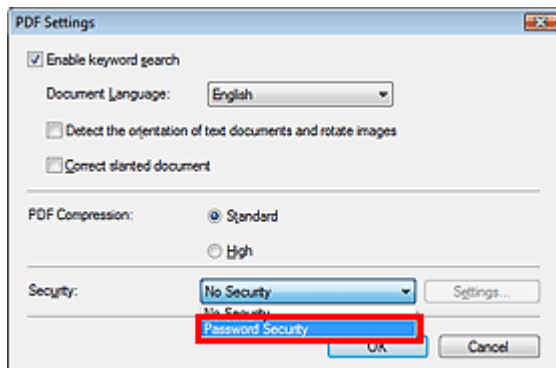

3. Seleccione Exigir contraseña para abrir el documento (Require a password to open the document) o Usar contraseña para restringir la impresión y la edición del documento y su configuración de seguridad (Use a password to restrict printing and editing of the document and its security settings) y, a continuación, escriba una

contraseña.

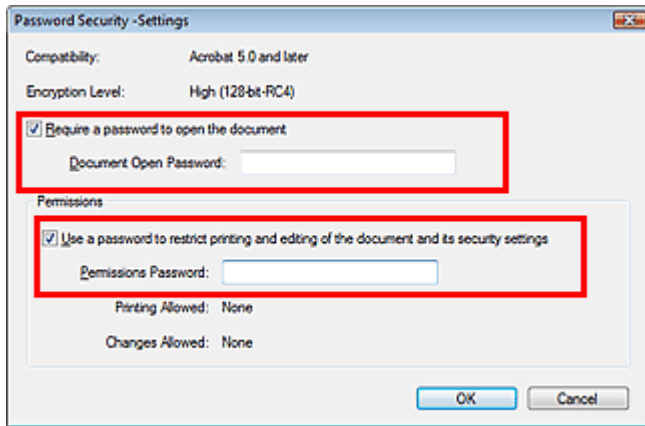

### ► Importante

- Para la contraseña se pueden utilizar hasta 32 caracteres alfanuméricos de un único byte. Las contraseñas distinguen entre mayúsculas y minúsculas.
- Marque las dos casillas de verificación para configurar una Contraseña para abrir documento (Document Open Password) y una Contraseña para los permisos (Permissions Password). No se puede usar la misma contraseña para los dos campos.

#### 4. Haga clic en Aceptar (OK).

Se abrirá el cuadro de diálogo Confirmar contraseña de apertura de documento (Confirm Document Open Password) o Confirmar contraseña para los permisos (Confirm Permissions Password).

#### Contraseña para abrir documento

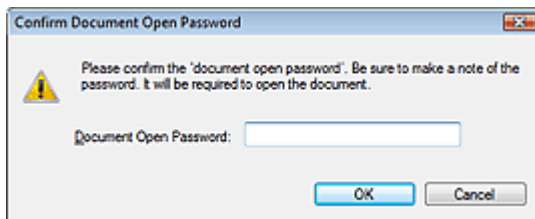

#### Contraseña para los permisos

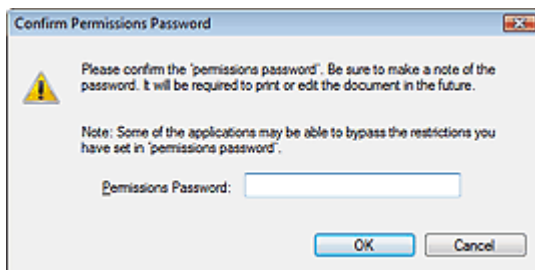

#### 5. Vuelva a escribir la contraseña y haga clic en Aceptar (OK).

Se volverá a abrir el cuadro de diálogo Guardar como archivo PDF (Save as PDF file).

### ► Importante

- Si cierra el cuadro de diálogo Guardar como archivo PDF (Save as PDF file) sin hacer clic en Guardar (Save), se borrarán los ajustes del cuadro de diálogo Configuración de seguridad de la contraseña (Password Security -Settings).
- Las contraseñas se eliminarán después de editar el archivo. Restablezca las contraseñas cuando guarde archivos editados.

 **Nota**

- 
- Si restablece las contraseñas mediante el cuadro de diálogo Configuración PDF (PDF Settings), se mostrará de nuevo el cuadro de diálogo Configuración PDF (PDF Settings). Haga clic en Aceptar (OK). Se volverá a abrir el cuadro de diálogo Guardar como archivo PDF (Save as PDF file).
- 

**6.** Haga clic en Guardar (Save).

Los archivos se guardarán según la configuración establecida.

**Tema relacionado**

- ▶ [Apertura/edición de archivos PDF protegidos con contraseña](#)

[Principio de página ↕](#)

## Guía avanzada

Guía avanzada > Escaneado > Escaneado con aplicaciones incluidas > Utilización de imágenes en MP Navigator EX > Apertura/edición de archivos PDF protegidos con contraseña

### MP Navigator EX

## Apertura/edición de archivos PDF protegidos con contraseña

Introduzca una contraseña para abrir, editar o imprimir archivos PDF protegidos por contraseña.

El método de introducción de la contraseña varía en función de la operación. A continuación se ofrecen algunos ejemplos.

### ► Importante

- Puede abrir, editar o imprimir sólo los archivos PDF cuya contraseña se haya establecido en MP Navigator EX. No podrá editar archivos PDF que se hayan modificado en otras aplicaciones o cuyas contraseñas se hayan establecido con otras aplicaciones. Sólo las versiones 1.1 y 2.0 de MP Navigator EX (o posteriores) admiten la apertura, edición e impresión de archivos PDF protegidos mediante contraseña.
- En Windows 2000, se necesita Internet Explorer 5.5 Service Pack 2 o una versión posterior para abrir, editar o imprimir los archivos PDF protegidos por contraseña.
- Las contraseñas distinguen entre mayúsculas y minúsculas.
- Puede crear o editar hasta 99 páginas usando MP Navigator EX.

### Introducción de una contraseña para abrir un archivo

1. En la ventana Ver y usar (View & Use), seleccione el archivo PDF que desee abrir y haga clic en  Acercar (Zoom in). Si lo desea, también puede hacer doble clic en el archivo PDF.

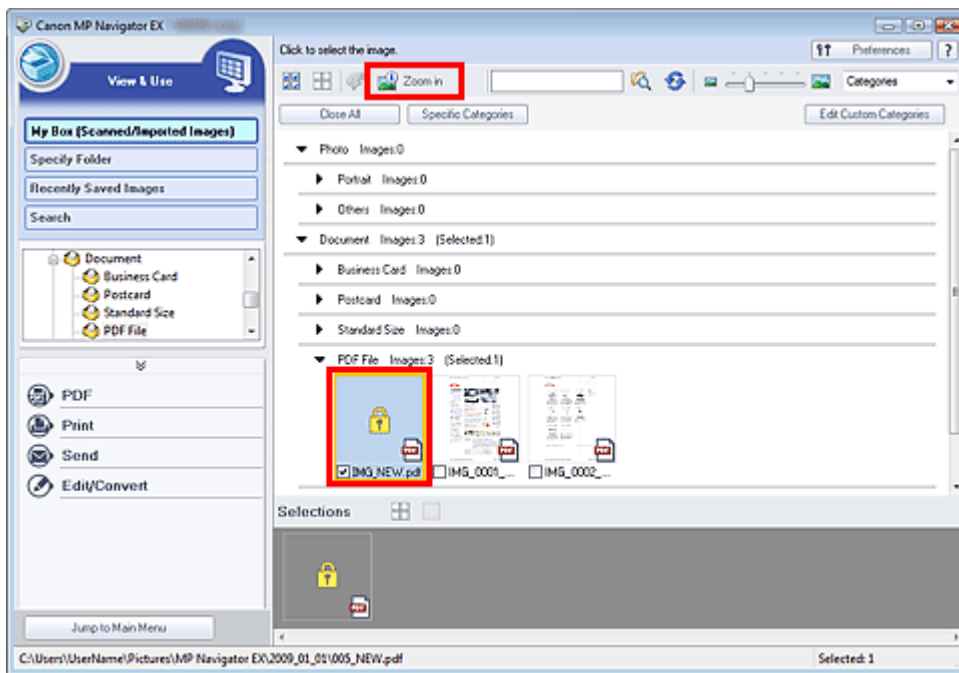

### Nota

- Sólo se requiere la Contraseña para abrir documento (Document Open Password). La Contraseña para los permisos (Permissions Password) no es obligatoria.
- Si se abre el cuadro de diálogo Acercar (Zoom in) con un icono de bloqueo, haga clic en Introducir contraseña (Enter Password).

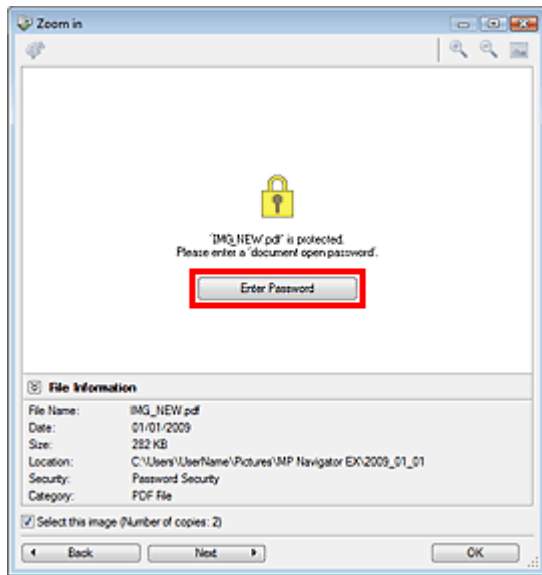

2. Se abre el cuadro de diálogo Contraseña (Password). Escriba la contraseña y haga clic en Aceptar (OK).

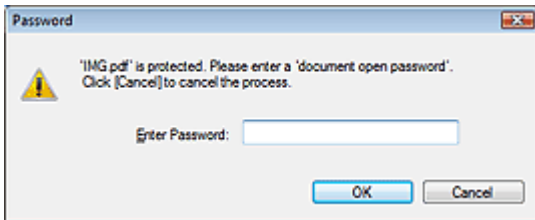

El archivo PDF se abrirá en el cuadro de diálogo Acercar (Zoom in).

### Nota

- Para volver a abrir el archivo después de cerrar el cuadro de diálogo Acercar (Zoom in), vuelva a escribir la contraseña.

## Introducción de una contraseña (Contraseña para los permisos) para editar o imprimir un archivo

1. En la ventana Ver y usar (View & Use), seleccione los archivos PDF y haga clic en PDF o en Imprimir (Print).



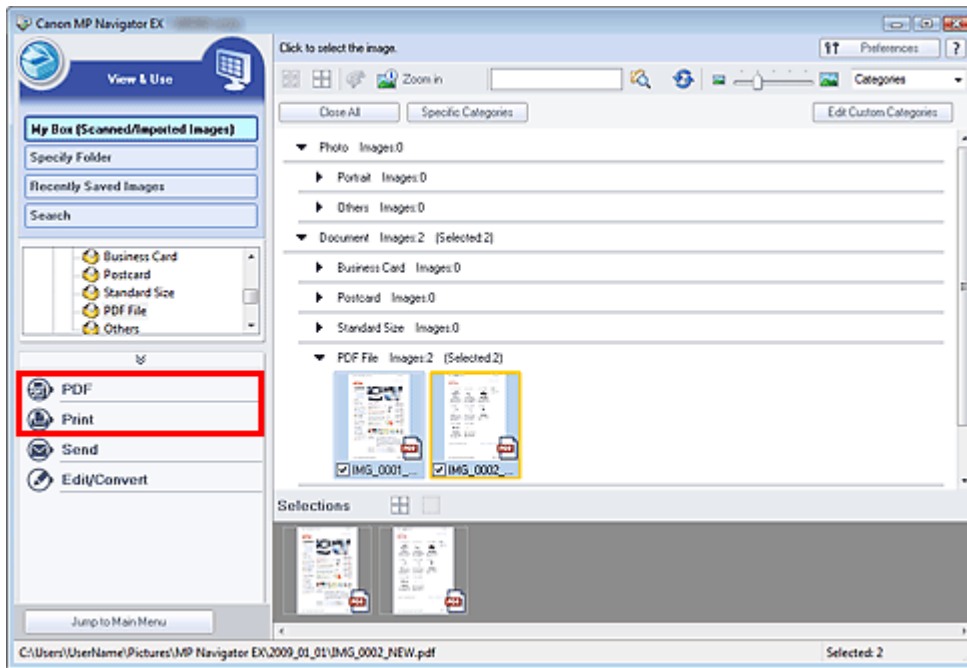

- Para crear o editar un archivo PDF, seleccione Crear/Editar archivo PDF (Create/Edit PDF file) en la lista. Para imprimir el archivo, haga clic en Imprimir documento (Print Document).

En el cuadro de diálogo Contraseña (Password), se le solicitará que introduzca la contraseña.

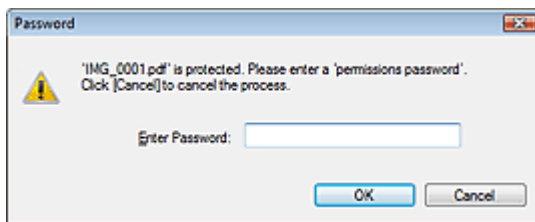

### Nota

- Si también se ha configurado la Contraseña para abrir documento (Document Open Password), se requerirá una Contraseña para abrir documento (Document Open Password), así como una Contraseña para los permisos (Permissions Password).

- Escriba la contraseña y haga clic en Aceptar (OK).

Se abrirá el cuadro de diálogo correspondiente.

### Importante

- Si se edita un archivo PDF protegido mediante contraseña, las contraseñas se eliminarán. Restablezca las contraseñas.
  - ➔ [Configuración de contraseñas para los archivos PDF](#)

### Tema relacionado

- ▶ [Configuración de contraseñas para los archivos PDF](#)

## Guía avanzada

Guía avanzada > Escaneado > Escaneado con aplicaciones incluidas > Pantallas de MP Navigator EX

MP Navigator EX

## Pantallas de MP Navigator EX

Conozca las funciones y las pantallas de MP Navigator EX.

### Ficha Escanear/Importar documentos o imágenes (Scan/Import Documents or Images)

➡ Pantalla Fotos/Documentos (Platina) (Photos/Documents (Platen)) (ventana Escanear/Importar (Scan/Import))

- Cuadro de diálogo Configuración de escaneado (Scan Settings) (fotos/documentos)
- Cuadro de diálogo Guardar (Save)
- Cuadro de diálogo Guardar como archivo PDF (Save as PDF file)

### Ficha Ver y usar imágenes del equipo (View & Use Images on your Computer)

➡ Ventana Ver y usar (View & Use)

- Ventana Crear/Editar archivo PDF (Create/Edit PDF file)
- Cuadro de diálogo Imprimir documento
- Cuadro de diálogo Imprimir foto (Print Photo)
- Cuadro de diálogo Enviar por correo electrónico (Send via E-mail)
- Ventana Corregir/Mejorar imágenes (Correct/Enhance Images)

### Ficha Escaneado personalizado con Un clic (Custom Scan with One-click) / Pantalla de modo de un clic

- ➡ Cuadro de diálogo Escaneado automático (Auto Scan)
- ➡ Cuadro de diálogo Guardar (Save) (Pantalla de modo de un clic)
- ➡ Cuadro de diálogo PDF
- ➡ Cuadro de diálogo Correo (Mail)
- ➡ Cuadro de diálogo OCR
- ➡ Cuadro de diálogo Personalizado (Custom)

### Cuadro de diálogo Preferencias (Preferences)

- ➡ Ficha General
- ➡ Ficha Configuración del botón de escaneado (Scanner Button Settings) (Guardar)

Principio de página ↕

## Guía avanzada

Guía avanzada > Escaneado > Escaneado con aplicaciones incluidas > Pantallas de MP Navigator EX > Pantalla de modo de navegación

### MP Navigator EX

## Pantalla de modo de navegación

Ésta es una de las pantallas de inicio de MP Navigator EX.

Seleccione el icono en la parte superior de la pantalla para mostrar cada ficha. Utilice cada una de las fichas según las tareas que desee llevar a cabo.

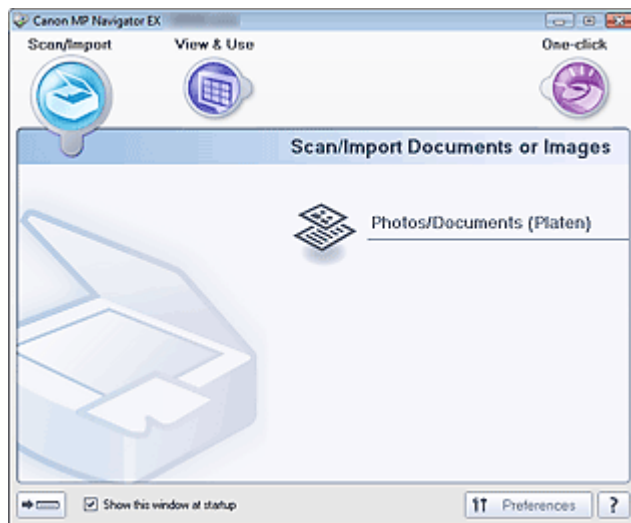

- **Escanear/Importar (Scan/Import)**

Escaneado de fotos y documentos.

➔ [Ficha Escanear/Importar documentos o imágenes \(Scan/Import Documents or Images\)](#)

- **Ver y usar (View & Use)**

Puede abrir imágenes guardadas en un ordenador e imprimirlas o adjuntarlas a un mensaje de correo electrónico. También podrá editarlas usando una aplicación incluida con el dispositivo.

➔ [Ficha Ver y usar imágenes del equipo \(View & Use Images on your Computer\)](#)

- **Un clic (One-click)**

Puede realizar tareas como escanear, guardar, etc. de una sola vez simplemente haciendo clic en el icono correspondiente.

➔ [Ficha Escaneado personalizado con Un clic \(Custom Scan with One-click\)](#)



- **(Cambiar de modo)**

Cambia a la pantalla de modo de un clic. En la pantalla de modo de un clic, puede realizar tareas como escanear, guardar, etc. de una sola vez simplemente haciendo clic en el icono correspondiente.

➔ [Pantalla de modo de un clic](#)

- **Mostrar esta ventana al inicio (Show this window at startup)**

Marque esta casilla de verificación para abrir el menú principal al inicio. Si esta casilla de verificación no está seleccionada, se abrirá la última pantalla que se haya utilizado.



- **Preferencias (Preferences)**

Se abrirá el cuadro de diálogo Preferencias (Preferences). En el cuadro de diálogo Preferencias (Preferences) se pueden hacer las configuraciones avanzadas para las funciones de MP Navigator EX.

➔ [Cuadro de diálogo Preferencias \(Preferences\)](#)



- **(Guía)**

Abre esta guía.

[Principio de página ↕](#)

## Guía avanzada

Guía avanzada > Escaneado > Escaneado con aplicaciones incluidas > Pantallas de MP Navigator EX > Ficha Escanear/Importar documentos o imágenes (Scan/Import Documents or Images)

MP Navigator EX

## Ficha Escanear/Importar documentos o imágenes (Scan/Import Documents or Images)

Sitúe el cursor en Escanear/Importar (Scan/Import) de la pantalla de modo de navegación para mostrar la ficha Escanear/Importar documentos o imágenes (Scan/Import Documents or Images).

Escaneado de fotos y documentos.

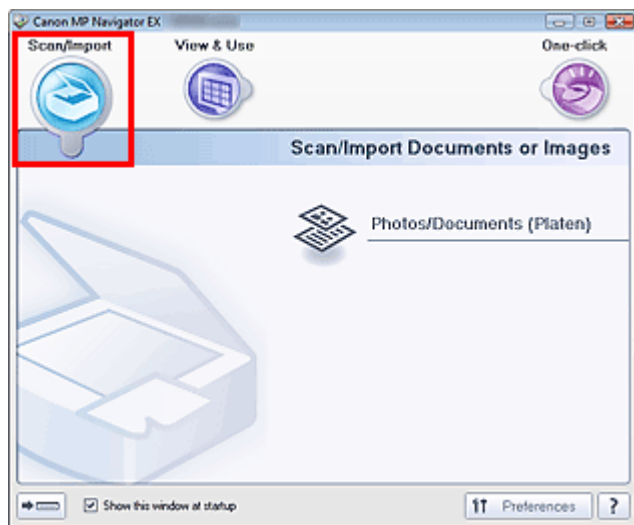

- **Fotos/Documentos (Platina) (Photos/Documents (Platen))**

Abre la ventana Escanear/Importar (Scan/Import). Escanee las fotos y los documentos colocados en la platina.

➔ [Pantalla Fotos/Documentos \(Platina\) \(Photos/Documents \(Platen\)\) \(ventana Escanear/Importar \(Scan/Import\)\)](#)

-  **(Cambiar de modo)**

Cambia a la pantalla de modo de un clic. En la pantalla de modo de un clic, puede realizar tareas como escanear, guardar, etc. de una sola vez simplemente haciendo clic en el icono correspondiente.

➔ [Pantalla de modo de un clic](#)

- **Mostrar esta ventana al inicio (Show this window at startup)**

Marque esta casilla de verificación para abrir el menú principal al inicio. Si esta casilla de verificación no está seleccionada, se abrirá la última pantalla que se haya utilizado.

-  **Preferencias (Preferences)**

Se abrirá el cuadro de diálogo Preferencias (Preferences). En el cuadro de diálogo Preferencias (Preferences) se pueden hacer las configuraciones avanzadas para las funciones de MP Navigator EX.

➔ [Cuadro de diálogo Preferencias \(Preferences\)](#)

-  **(Guía)**

Abre esta guía.

## Guía avanzada

Guía avanzada > Escaneado > Escaneado con aplicaciones incluidas > Pantallas de MP Navigator EX > Ficha Ver y usar imágenes del equipo (View & Use Images on your Computer)

### MP Navigator EX

## Ficha Ver y usar imágenes del equipo (View & Use Images on your Computer)

Sitúe el cursor en Ver y usar (View & Use) de la pantalla de modo de navegación para mostrar la ficha Ver y usar imágenes del equipo (View & Use Images on your Computer).

Puede abrir imágenes guardadas en un ordenador e imprimirlas o adjuntarlas a un mensaje de correo electrónico. También podrá editarlas usando una aplicación incluida con el dispositivo.

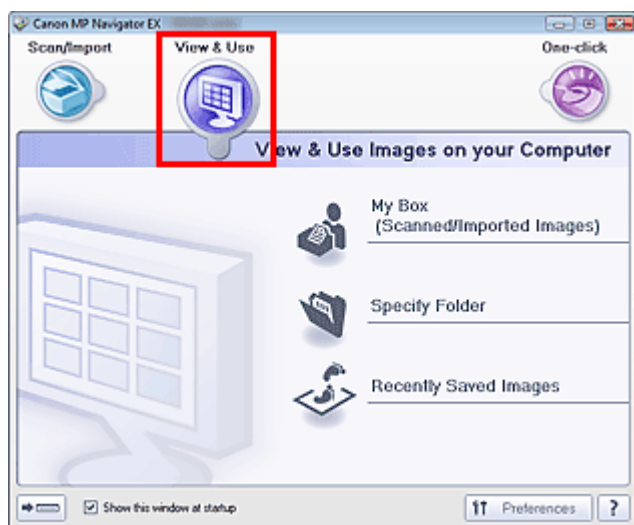

### • Mi buzón (Imágenes esc./importadas) (My Box (Scanned/Imported Images))

Abre la ventana Ver y usar (View & Use) con Mi buzón (Imágenes esc./importadas) (My Box (Scanned/Imported Images)) seleccionado.

Las imágenes de Mi buzón se pueden abrir y usar.

Mi buzón es una carpeta específica para guardar imágenes escaneadas con MP Navigator EX.

### 📖 Nota

- Las siguientes carpetas se especifican de forma predeterminada.
  - Windows Vista: carpeta MP Navigator EX dentro de la carpeta Imágenes (Pictures)
  - Windows XP: carpeta MP Navigator EX dentro de la carpeta Mis imágenes (My Pictures)
  - Windows 2000: carpeta MP Navigator EX dentro de la carpeta Mis imágenes (My Pictures)

### • Especificar carpeta (Specify Folder)

Abre la ventana Ver y usar (View & Use) con la opción Especificar carpeta (Specify Folder) seleccionada.

Las imágenes guardadas en carpetas específicas se pueden abrir y usar.

### • Imágenes guardadas recientemente (Recently Saved Images)

Abre la ventana Ver y usar (View & Use) con la opción Imágenes guardadas recientemente (Recently Saved Images) seleccionada.

Puede abrir y usar imágenes que se hayan escaneado o importado, que se hayan adjuntado a un correo electrónico o que se hayan enviado a una aplicación recientemente.

➡ Ventana Ver y usar (View & Use)

### • (Cambiar de modo)

Cambia a la pantalla de modo de un clic. En la pantalla de modo de un clic, puede realizar tareas como escanear, guardar, etc. de una sola vez simplemente haciendo clic en el icono correspondiente.

➡ Pantalla de modo de un clic

- **Mostrar esta ventana al inicio (Show this window at startup)**

Marque esta casilla de verificación para abrir el menú principal al inicio. Si esta casilla de verificación no está seleccionada, se abrirá la última pantalla que se haya utilizado.



- **Preferencias (Preferences)**

Se abrirá el cuadro de diálogo Preferencias (Preferences). En el cuadro de diálogo Preferencias (Preferences) se pueden hacer las configuraciones avanzadas para las funciones de MP Navigator EX.

➔ [Cuadro de diálogo Preferencias \(Preferences\)](#)



- **(Guía)**

Abre esta guía.

## Tema relacionado

► [Apertura de imágenes guardadas en un ordenador](#)

[Principio de página ↕](#)

## Guía avanzada

Guía avanzada > Escaneado > Escaneado con aplicaciones incluidas > Pantallas de MP Navigator EX > Ficha Escaneado personalizado con Un clic (Custom Scan with One-click)

MP Navigator EX

## Ficha Escaneado personalizado con Un clic (Custom Scan with One-click)

Sitúe el cursor en Un clic (One-click) en la pantalla de modo de navegación para mostrar la ficha Escaneado personalizado con Un clic (Custom Scan with One-click).

Puede realizar tareas como escanear, guardar, etc. de una sola vez simplemente haciendo clic en el icono correspondiente.

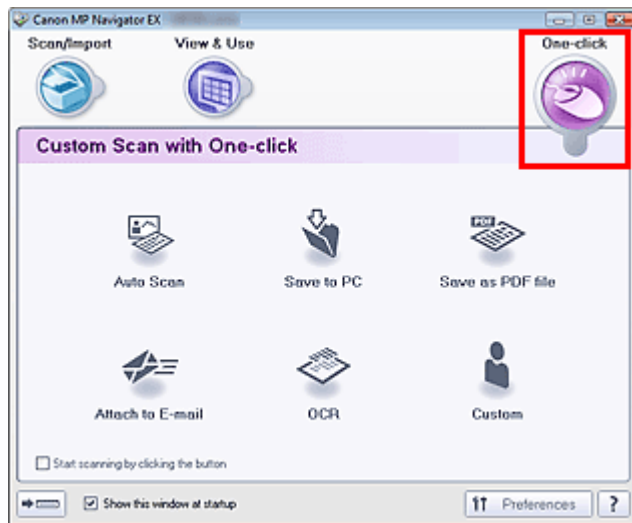

- **Escaneado automático (Auto Scan)**

Escanea los documentos detectando automáticamente el tipo de documento. El formato de archivo se establece automáticamente. Los archivos se guardan en un ordenador. Si es necesario, se puede aplicar la función Autocorrección de foto.

Al hacer clic en este icono, se abre el cuadro de diálogo Escaneado automático (Auto Scan), donde se puede especificar la configuración de guardado.

➔ Cuadro de diálogo Escaneado automático (Auto Scan)

- **Guardar en equipo (Save to PC)**

Escanea documentos o fotografías y los guarda en el ordenador. El tipo del documento se puede detectar automáticamente.

Al hacer clic en este icono, el cuadro de diálogo Guardar (Save) se abre y se puede especificar la configuración de escaneado y guardado.

➔ Cuadro de diálogo Guardar (Save) (Pantalla de modo de un clic)

- **Guardar como archivo PDF (Save as PDF file)**

Permite escanear documentos y guardarlos como archivos PDF.

Al hacer clic en este icono, el cuadro de diálogo PDF se abre y se puede especificar la configuración de escaneado y guardado, así como la de la aplicación.

➔ Cuadro de diálogo PDF

- **Anexión a un mensaje (Attach to E-mail)**

Permite escanear documentos o fotos y adjuntarlos a un correo electrónico.

Al hacer clic en este icono, el cuadro de diálogo Correo (Mail) se abre y se puede especificar la configuración de escaneado y guardado, así como la del programa de correo electrónico.

➔ Cuadro de diálogo Correo (Mail)

- **OCR**

Permite escanear documentos de texto a fin de extraer el texto de las imágenes y mostrarlo en el Bloc de notas (incluido en Windows).

Al hacer clic en este icono, el cuadro de diálogo OCR se abre y se puede especificar la configuración



de escaneado y guardado.

➔ Cuadro de diálogo OCR

### Nota

- Para obtener más información sobre los procedimientos, consulte el manual de la aplicación.

#### ● Personalizado (Custom)

Permite escanear documentos y abrirlos en una aplicación especificada. El tipo del documento se detecta automáticamente.

Al hacer clic en este icono, el cuadro de diálogo Personalizado (Custom) se abre y se puede especificar la configuración de escaneado y guardado, así como la de la aplicación.

➔ Cuadro de diálogo Personalizado (Custom)

### Nota

- Para obtener más información sobre los procedimientos, consulte el manual de la aplicación.

#### ● Iniciar escaneado al hacer clic en el botón (Start scanning by clicking the button)

Marque esta casilla de verificación y haga clic en un icono para comenzar a escanear inmediatamente.



#### (Cambiar de modo)

Cambia al modo de un clic. Se mostrará la pantalla de modo de un clic.

➔ Pantalla de modo de un clic

#### ● Mostrar esta ventana al inicio (Show this window at startup)

Marque esta casilla de verificación para abrir el menú principal al inicio. Si esta casilla de verificación no está seleccionada, se abrirá la última pantalla que se haya utilizado.



Preferences

#### Preferencias (Preferences)

Se abrirá el cuadro de diálogo Preferencias (Preferences). En el cuadro de diálogo Preferencias (Preferences) se pueden hacer las configuraciones avanzadas para las funciones de MP Navigator EX.

➔ Cuadro de diálogo Preferencias (Preferences)



#### (Guía)

Abre esta guía.

### Importante

- Las siguientes restricciones se aplican al escanear cuando Tipo de documento (Document Type) está establecido en Modo Auto (Auto Mode) en los cuadros de diálogo Guardar (Save) o Personalizado (Custom).  
Cuando desee convertir el texto de la imagen escaneada en datos de texto, especifique el Tipo de documento (Document Type) (no seleccione Modo Auto (Auto Mode)).

### Tema relacionado

► Escaneado fácil con un clic

## Guía avanzada

Guía avanzada > Escaneado > Escaneado con aplicaciones incluidas > Pantallas de MP Navigator EX > Pantalla Fotos/Documentos (Platina) (Photos/Documents (Platen)) (ventana Escanear/Importar (Scan/Import))

MP Navigator EX

## Pantalla Fotos/Documentos (Platina) (Photos/Documents (Platen)) (ventana Escanear/Importar (Scan/Import))

Coloque el cursor en Escanear/Importar (Scan/Import) de la pantalla de modo navegación y haga clic en Fotos/Documentos (Platina)(Photos/Documents (Platen)) para abrir la pantalla Fotos/Documentos (Platina)(Photos/Documents (Platen)) (ventana Escanear/Importar (Scan/Import)).

Abra esta ventana para escanear documentos desde la platina.

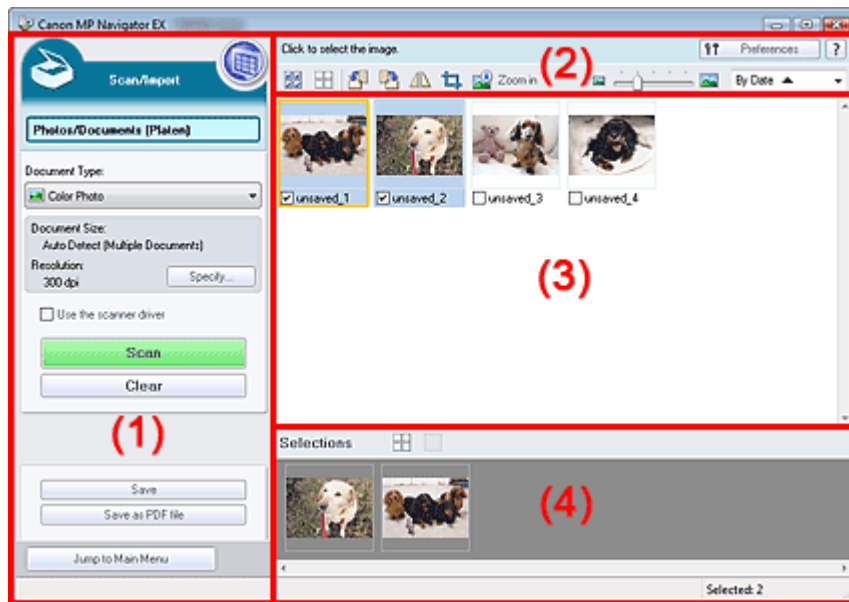

- (1) Botones de funcionamiento y configuración
- (2) Barra de herramientas
- (3) Ventana de miniaturas
- (4) Área de imágenes seleccionadas

### Botones de funcionamiento y configuración

-  (Ver y usar)  
Haga clic en esta opción cuando desee abrir imágenes y archivos PDF guardados en el ordenador. Se abrirá la ventana Ver y usar (View & Use).  
➔ Ventana Ver y usar (View & Use)
- **Fotos/Documentos (Platina) (Photos/Documents (Platen))**  
Muestra la pantalla para escanear fotos, documentos, revistas y otros materiales impresos.
- **Tipo de documento (Document Type)**  
Seleccione el tipo de documento que desee escanear.  
Escaneado de fotos: Foto en color (Color Photo) o Foto en blanco y negro (Black and White Photo)  
Escaneado de documentos de texto: Documento en color (Color Document), Documento en blanco y negro (Black and White Document) o Texto (OCR) (Text(OCR))  
Escaneado de revistas: Revista (Color) (Magazine(Color))

### Importante

- No es posible seleccionar el Tipo de documento (Document Type) si la casilla de verificación

Usar el controlador del escáner (Use the scanner driver) está seleccionada.

- **Especificar... (Specify...)**

Especifique el tamaño y la resolución del documento, y otros parámetros avanzados de escaneado.

➔ [Cuadro de diálogo Configuración de escaneado \(Scan Settings\) \(fotos/documentos\)](#)

### **Importante**

- La opción Especificar... (Specify...) no está disponible si la casilla de verificación Usar el controlador del escáner (Use the scanner driver) está seleccionada.

- **Usar el controlador del escáner (Use the scanner driver)**

Seleccione esta casilla de verificación si desea escanear con ScanGear (controlador de escáner).

Utilice ScanGear (controlador de escáner) para corregir las imágenes y ajustar los colores al escanear documentos.

- **Escanear (Scan)**

Comenzará el proceso de escaneado.

### **Nota**

- Este botón cambia a Abrir controlador de escáner (Open Scanner Driver) si la casilla de verificación Usar el controlador del escáner (Use the scanner driver) está seleccionada.

- **Abrir controlador de escáner (Open Scanner Driver)**

ScanGear (controlador de escáner) se inicia.

Consulte "[Pantallas de ScanGear \(controlador de escáner\)](#) " para obtener información detallada acerca de las pantallas de ScanGear (controlador de escáner).

### **Nota**

- Este botón cambia a Escanear (Scan) si la casilla de verificación Usar el controlador del escáner (Use the scanner driver) no está seleccionada.

- **Borrar (Clear)**

Elimina todas las imágenes de la ventana de miniaturas.

### **Nota**

- Las imágenes que no se hayan guardado en el ordenador se eliminarán. Para conservar las imágenes importantes, utilice la opción Guardar (Save) u otros métodos para guardarlas en un ordenador antes de hacer clic en Borrar (Clear).

- **Guardar (Save)**

Guarda las imágenes seleccionadas. Haga clic en esta opción para abrir el cuadro de diálogo Guardar (Save) y especificar la configuración para guardar.

➔ [Cuadro de diálogo Guardar \(Save\)](#)

- **Guardar como archivo PDF (Save as PDF file)**

Guarda las imágenes seleccionadas como archivos PDF. Haga clic en esta opción para abrir el cuadro de diálogo Guardar como archivo PDF (Save as PDF file) y especificar la configuración para guardar.

➔ [Cuadro de diálogo Guardar como archivo PDF \(Save as PDF file\)](#)

-  **Saltar al menú principal (Jump to Main Menu)**

Permite acceder al menú principal.

## Barra de herramientas

-  **Preferencias (Preferences)**

Se abrirá el cuadro de diálogo Preferencias (Preferences). En el cuadro de diálogo Preferencias (Preferences) se pueden hacer las configuraciones avanzadas para las funciones de MP Navigator EX.

➔ Cuadro de diálogo Preferencias (Preferences)

-  (Guía)

Abre esta guía.

- **Herramientas de edición**



- **(Seleccionar todos)**

- Selecciona todas las imágenes de la ventana de miniaturas.



- **(Cancelar todo)**

- Cancela todas las selecciones de imágenes de la ventana de miniaturas.



- **(Girar a la izquierda)**

- Gira la imagen de destino (destacada en naranja) 90 grados en el sentido contrario al de las agujas del reloj.



- **(Girar a la derecha)**

- Gira la imagen de destino (destacada en naranja) 90 grados en el sentido de las agujas del reloj.



- **(Invertir)**

- Invierte la imagen de destino (destacada en naranja) horizontalmente.



- **(Recorte)**

- Recorta la imagen de destino (destacada en naranja) en la ventana de miniaturas. Recortar significa seleccionar el área que se desea mantener de una foto y desechar el resto. Haga clic en este botón para abrir la ventana Recortar (Crop) y especificar el marco de recorte.



- **Acercar (Zoom in)**

- Amplía la imagen de destino (destacada en naranja). También puede ampliar la imagen haciendo doble clic en ella.



- **(Tamaño de visualización)**

- Cambia el tamaño de las imágenes en la ventana de miniaturas.



- **(Ordenar por)**

- Ordena las imágenes de la ventana de miniaturas por categorías o por fechas (en orden ascendente o descendente).

## Ventana de miniaturas

- **Ventana de miniaturas**

Se muestran las imágenes escaneadas.

Al seleccionar la casilla de verificación de una imagen, la imagen se muestra en el área de imágenes seleccionadas.



### Nota

- Las miniaturas pueden mostrarse como "?" si no hay suficiente memoria disponible para mostrar las imágenes.
- 

## Si las imágenes están ordenadas por Categorías (Categories)

- **Cerrar todo (Close All) / Abrir todo (Open All)**

-  **Cerrar todo (Close All)**

Oculto todas las imágenes.

-  **Abrir todo (Open All)**

Muestra todas las imágenes.

### **Nota**

---

- Haga clic en Cerrar todo (Close All) para cambiar a Abrir todo (Open All).
- 

### **Área de imágenes seleccionadas**

-  **(Cancelar todo)**

Cancela la selección de todas las imágenes del área de imágenes seleccionadas.

-  **(Cancelar selección)**

Cancelar la selección de la imagen de destino (destacada en naranja) en el área de imágenes seleccionadas.

- **Área de imágenes seleccionadas**

Se muestran las imágenes seleccionadas en la ventana de miniaturas.

### **Tema relacionado**

- ▶ [Escaneado de fotos y documentos](#)

[Principio de página ↕](#)

## Guía avanzada

Guía avanzada > Escaneado > Escaneado con aplicaciones incluidas > Pantallas de MP Navigator EX > Cuadro de diálogo Configuración de escaneado (Scan Settings) (fotos/documentos)

MP Navigator EX

## Cuadro de diálogo Configuración de escaneado (Scan Settings) (fotos/documentos)

El cuadro de diálogo Configuración de escaneado (Scan Settings) se abre al hacer clic en Especificar... (Specify...) de la ventana Escanear/Importar (Scan/Import).

El cuadro de diálogo Configuración de escaneado (Scan Settings) permite modificar los ajustes de escaneado avanzados.

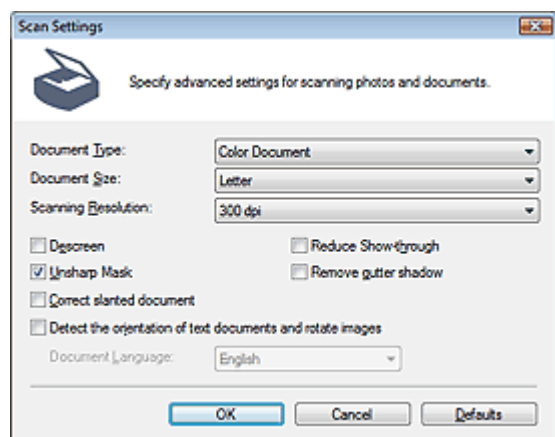

### • Tipo de documento (Document Type)

Seleccione el tipo de documento que desee escanear.

Escaneado de fotos: Foto en color (Color Photo) o Foto en blanco y negro (Black and White Photo)

Escaneado de documentos de texto: Documento en color (Color Document), Documento en blanco y negro (Black and White Document) o Texto (OCR) (Text(OCR))

Escaneado de revistas: Revista (Color) (Magazine(Color))

### ► Importante

- Para escanear correctamente, seleccione un tipo de documento que coincida con el documento que desee escanear.

### • Tamaño del documento (Document Size)

Seleccione el tamaño del documento que desee escanear.

Al seleccionar Personalizado (Custom), se abre una pantalla en la que se puede especificar el tamaño del documento. Seleccione un valor en Unidades (Units), introduzca los valores de Anchura (Width) y Altura (Height) y haga clic en Aceptar (OK).

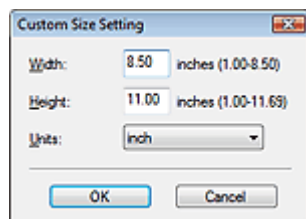

### ► Importante

- Si selecciona Detección automática (Auto Detect), es posible que la imagen no se escanee con la posición y el tamaño correctos. Si se da el caso, modifique el tamaño para que coincida con el tamaño real del documento (A4, Carta, etc.) y alinee una esquina del documento con la esquina con la flecha (marca de alineación) de la platina.
- No se puede seleccionar Detección automática (varios doc.) (Auto Detect (Multiple Documents))

ni Detección automática (Auto Detect) si el valor de Tipo de documento (Document Type) es Texto (OCR) (Text(OCR)).

#### ● Resolución de escaneado (Scanning Resolution)

Seleccione la resolución con la que desee escanear los documentos.

➔ Resolución

#### Nota

- Si el valor de Tipo de documento (Document Type) es Texto (OCR) (Text(OCR)), se puede seleccionar las resoluciones de escaneado indicadas a continuación.  
300 ppp / 400 ppp

#### ● Limpieza de pantalla (Descreen)

Seleccione esta casilla de verificación para reducir el efecto muaré.

Las fotos y las imágenes impresas están formadas por una serie de pequeños puntos. El "muaré" es un fenómeno que se da cuando se escanean fotografías o imágenes impresas con trama y aparecen gradaciones desiguales o patrones de líneas. Limpieza de pantalla (Descreen) es la función que permite reducir el efecto muaré.

#### Importante

- Esta casilla de verificación no se puede seleccionar si el valor de Tipo de documento (Document Type) es Foto en color (Color Photo), Foto en blanco y negro (Black and White Photo) o Texto (OCR) (Text(OCR)).

#### Nota

- El proceso de escaneado tarda más de lo normal si la opción Limpieza de pantalla (Descreen) está activada.

#### ● Reducir colores base (Reduce Show-through)

Seleccione esta casilla de verificación para dar nitidez al texto de un documento o reducir los colores base en periódicos.

#### Importante

- Esta casilla de verificación no se puede seleccionar si el valor de Tipo de documento (Document Type) es Foto en color (Color Photo), Foto en blanco y negro (Black and White Photo) o Texto (OCR) (Text(OCR)).

#### Nota

- Seleccione esta casilla de verificación si el Tipo de documento (Document Type) es un documento de texto y los colores base se muestran claramente en la imagen escaneada.

#### ● Nitidez de imagen (Unsharp Mask)

Seleccione esta casilla de verificación para destacar el contorno de los sujetos y enfocar la imagen.

#### Importante

- No se puede seleccionar esta casilla de verificación si el valor de Tipo de documento (Document Type) es Texto (OCR) (Text(OCR)).

#### ● Eliminar sombra de encuadernación (Remove gutter shadow)

Seleccione esta casilla de verificación para corregir las sombras que aparecen entre las páginas al escanear cuadernillos abiertos.

#### Importante

- No se puede seleccionar esta casilla de verificación si el Tamaño del documento (Document Size) es Detección automática (Auto Detect), Detección automática (varios doc.) (Auto Detect (Multiple Documents)) o Asistente de Stitch.
- Alinee el documento correctamente con la marca de alineación de la platina.

#### Nota

- Utilice la ficha Modo avanzado (Advanced Mode) de ScanGear para corregir las sombras de encuadernación al escanear documentos de tamaño no estándar o al establecer marcos de recorte personalizados.  
Para obtener información detallada, consulte Corrección sombra margen (Gutter Shadow Correction) en "[Configuración de imagen \(Image Settings\)](#)" (ficha Modo avanzado (Advanced Mode) de ScanGear).

- **Corregir documento torcido (Correct slanted document)**

Seleccione esta casilla de verificación para detectar el texto escaneado y corregir el ángulo (entre -0,1 y -10 grados o +0,1 y +10 grados) del documento.

### Importante

- Esta casilla de verificación no se puede seleccionar si el valor de Tipo de documento (Document Type) es Foto en color (Color Photo) o Foto en blanco y negro (Black and White Photo).
- Esta casilla de verificación no se puede seleccionar si el valor de Tamaño del documento (Document Size) es Asistente de Stitch.
- Quizá no sea posible corregir la inclinación de los siguientes tipos de documentos, ya que el texto no se detecta correctamente.
  - Documentos en los que las líneas de texto estén inclinadas más de 10 grados o cuyos ángulos varíen en distintas líneas
  - Documentos que contengan texto en horizontal y en vertical
  - Documentos con fuentes extremadamente grandes o pequeñas
  - Documentos con poco texto
  - Documentos con imágenes, figuras o texto escrito a mano
  - Documentos con líneas horizontales y verticales (tablas)

### Nota

- Si está activada la opción Corregir documento torcido (Correct slanted document), el escaneo puede tardar más de lo habitual.

- **Detectar la orientación de los documentos de texto y girar las imágenes (Detect the orientation of text documents and rotate images)**

Seleccione esta casilla de verificación para detectar la orientación del documento a partir del texto escaneado y girar la imagen escaneada para corregir la orientación. Seleccione el idioma del documento que va a escanear en Idioma del documento (Document Language).

### Importante

- Esta casilla de verificación no se puede seleccionar si el valor de Tipo de documento (Document Type) es Foto en color (Color Photo) o Foto en blanco y negro (Black and White Photo).
- Esta casilla de verificación no se puede seleccionar si el valor de Tamaño del documento (Document Size) es Asistente de Stitch.
- Es posible que esta función no proporcione resultados correctos dependiendo del idioma del documento. Sólo se admiten documentos de texto redactados en idiomas que se puedan seleccionar en Idioma del documento (Document Language).
- Quizá no sea posible corregir la orientación de los siguientes tipos de documentos, ya que el texto no se detecta correctamente. Si se da el caso, seleccione la imagen escaneada en la ventana de miniaturas de "[Pantalla Fotos/Documentos \(Platina\) \(Photos/Documents \(Platen\)\)](#)" ([ventana Escanear/Importar \(Scan/Import\)](#))" y gírela con las herramientas de edición.
  - La resolución está fuera del rango de entre 300 y 600 ppp
  - El tamaño de fuente está fuera del rango de entre 8 y 48 puntos
  - Documentos que incluyan fuentes especiales, efectos, cursiva o texto escrito a mano
  - Documentos con fondos con tramas

### Nota

- El escaneo tarda más de lo habitual si la opción Detectar la orientación de los documentos de texto y girar las imágenes (Detect the orientation of text documents and rotate images) está activada.

- **Idioma del documento (Document Language)**

Seleccione el idioma del documento que desee escanear.



### **Importante**

- Esta casilla de verificación no se puede seleccionar si el valor de Tipo de documento (Document Type) es Foto en color (Color Photo) o Foto en blanco y negro (Black and White Photo).
- Esta casilla de verificación no se puede seleccionar si el valor de Tamaño del documento (Document Size) es Asistente de Stitch.

#### ● **Predeterminado (Defaults)**

Restablece la configuración predeterminada.

[Principio de página ↕](#)

## Guía avanzada

Guía avanzada > Escaneado > Escaneado con aplicaciones incluidas > Pantallas de MP Navigator EX > Cuadro de diálogo Guardar (Save)

MP Navigator EX

## Cuadro de diálogo Guardar (Save)

El cuadro de diálogo Guardar (Save) se abre al hacer clic en Guardar (Save) de la ventana Escanear/Importar (Scan/Import).

En el cuadro de diálogo Guardar (Save), puede modificar la configuración empleada para guardar imágenes en un ordenador.

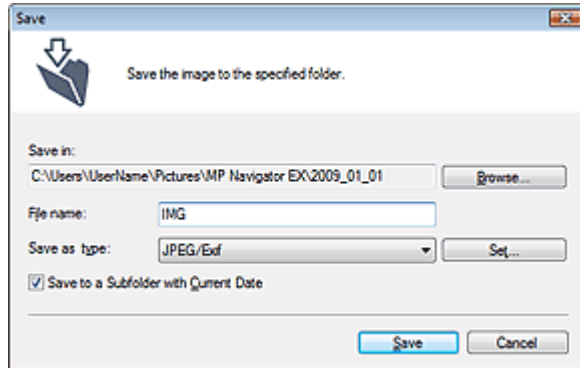

- **Guardar en (Save in)**

Muestra la carpeta en la que se deben guardar las imágenes escaneadas. Para cambiar la carpeta, haga clic en Examinar... (Browse...) para especificar una distinta.

Las siguientes carpetas se especifican de forma predeterminada.

Windows Vista: carpeta MP Navigator EX dentro de la carpeta Imágenes (Pictures)

Windows XP: carpeta MP Navigator EX dentro de la carpeta Mis imágenes (My Pictures)

Windows 2000: carpeta MP Navigator EX dentro de la carpeta Mis imágenes (My Pictures)

- **Nombre de archivo (File name)**

Introduzca el nombre de archivo de la imagen que desee guardar (hasta 64 caracteres). Al guardar varios archivos, se adjunta un número de 4 dígitos al nombre de cada archivo.

- **Tipo de archivo (Save as type)**

Seleccione un tipo de archivo para guardar las imágenes escaneadas.

Seleccione JPEG/Exif, TIFF o BMP.



### Importante

- No se puede seleccionar JPEG/Exif cuando el Tipo de documento (Document Type) es Texto(OCR) (Text(OCR)).

- **Establecer... (Set...)**

#### Si el valor de Tipo de archivo (Save as type) es JPEG/Exif

Puede especificar un tipo de compresión para los archivos JPEG. Seleccione Alta (Baja compresión) (High(Low Compression)), Estándar (Standard) o Baja (Alta compresión) (Low(High Compression)).

- **Guardar en una subcarpeta con la fecha actual (Save to a Subfolder with Current Date)**

Seleccione esta casilla de verificación para crear una subcarpeta en la carpeta especificada en Guardar en (Save in) con la fecha actual y guardar en ella los archivos escaneados. Se creará una subcarpeta con un nombre similar a "2009\_01\_01" (año\_mes\_día).

Si esta casilla de verificación no está seleccionada, los archivos se guardan directamente en la carpeta especificada en Guardar en (Save in).

## Guía avanzada

Guía avanzada > Escaneado > Escaneado con aplicaciones incluidas > Pantallas de MP Navigator EX > Cuadro de diálogo Guardar como archivo PDF (Save as PDF file)

MP Navigator EX

## Cuadro de diálogo Guardar como archivo PDF (Save as PDF file)

En el cuadro de diálogo Guardar como archivo PDF (Save as PDF file), puede modificar valores avanzados para guardar las imágenes escaneadas como archivos PDF. Puede guardar varios documentos como un archivo PDF o agregar páginas a un archivo PDF creado con MP Navigator EX.

### Importante

- No podrá guardar imágenes escaneadas con 10 501 o más píxeles horizontales y verticales.

## Cuadro de diálogo que se abre al hacer clic en Guardar como archivo PDF (Save as PDF file) en la ventana Escanear/Importar (Scan/Import)

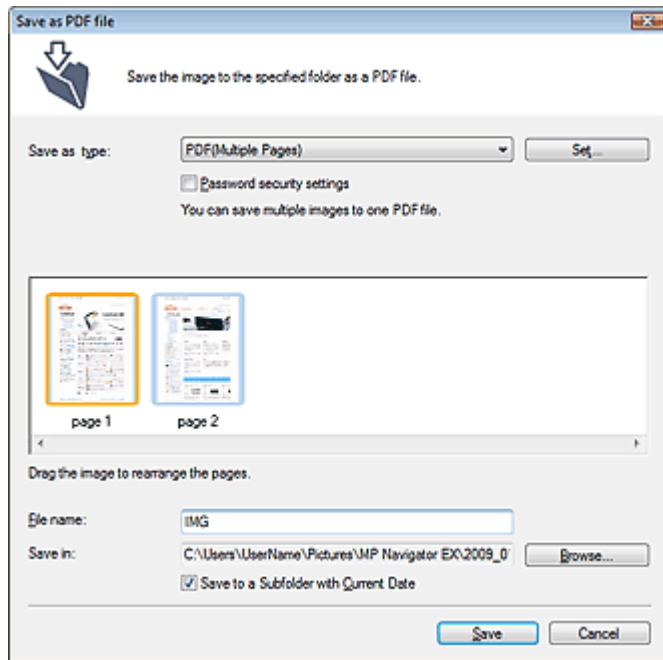

## Cuadro de diálogo que se abre al hacer clic en Guardar las páginas seleccionadas (Save Selected Pages) o Guardar todas las páginas (Save All Pages) de la ventana Crear/Editar archivo PDF (Create/Edit PDF file)

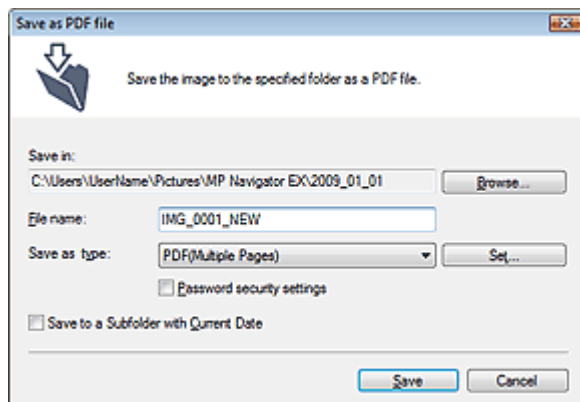

- **Tipo de archivo (Save as type)**

Seleccione un tipo de archivo PDF para guardar las imágenes escaneadas.

- **PDF**

Permite guardar cada una de las imágenes seleccionadas como un archivo PDF independiente.

- **PDF (Varias páginas) (PDF(Multiple Pages))**

Permite guardar varias imágenes en un mismo archivo PDF.



### Nota

- La opción PDF (Varias páginas) (PDF(Multiple Pages)) se muestra cuando se seleccionan varias imágenes.

- **PDF (Agregar página) (PDF(Add Page))**

Permite agregar las imágenes escaneadas a un archivo PDF. Las imágenes se incluirán al final del archivo PDF. No es posible organizar las páginas del archivo PDF al que se agregan las imágenes.



### Importante

- Las imágenes sólo se pueden agregar a archivos PDF creados con MP Navigator EX. No se pueden especificar archivos PDF creados con otras aplicaciones. Tampoco se pueden especificar archivos PDF editados con otras aplicaciones.
- Si se edita un archivo PDF protegido mediante contraseña, las contraseñas se eliminarán. Restablezca las contraseñas.  
➔ [Configuración de contraseñas para los archivos PDF](#)

- **Establecer... (Set...)**

Configure los valores avanzados para crear archivos PDF. Consulte " [Cuadro de diálogo Configuración PDF \(PDF Settings\)](#) " para conocer los detalles.

- **Configuración de seguridad de la contraseña (Password security settings)**

Seleccione esta casilla de verificación para abrir el cuadro de diálogo Configuración de seguridad de la contraseña (Password Security -Settings), desde el que podrá establecer contraseñas para abrir, editar e imprimir los archivos PDF creados.

➔ [Configuración de contraseñas para los archivos PDF](#)

- **Agregar a (Add to)**

Esta opción se muestra si se selecciona PDF (Agregar página) (PDF(Add Page)) en Tipo de archivo (Save as type) y especifica el archivo PDF al que desee agregar las imágenes. Para cambiar el archivo, haga clic en Examinar... (Browse...) para especificar uno distinto.



### Importante

- Las imágenes sólo se pueden agregar a archivos PDF creados con MP Navigator EX. No se pueden especificar archivos PDF creados con otras aplicaciones. Tampoco se pueden especificar archivos PDF editados con otras aplicaciones.

- **Nombre de archivo (File name)**

Introduzca el nombre de archivo de la imagen que desee guardar (hasta 64 caracteres). Al guardar varios archivos, se adjunta un número de 4 dígitos al nombre de cada archivo.

- **Guardar en (Save in)**

Muestra la carpeta en la que se deben guardar los archivos PDF. Para cambiar la carpeta, haga clic en Examinar... (Browse...) para especificar una distinta.

Las siguientes carpetas se especifican de forma predeterminada.

Windows Vista: carpeta MP Navigator EX dentro de la carpeta Imágenes (Pictures)

Windows XP: carpeta MP Navigator EX dentro de la carpeta Mis imágenes (My Pictures)

Windows 2000: carpeta MP Navigator EX dentro de la carpeta Mis imágenes (My Pictures)

- **Guardar en una subcarpeta con la fecha actual (Save to a Subfolder with Current Date)**

Seleccione esta casilla de verificación para crear una subcarpeta en la carpeta especificada en Guardar en (Save in) con la fecha actual y guardar en ella los archivos escaneados. Se creará una subcarpeta con un nombre similar a "2009\_01\_01" (año\_mes\_día).

Si esta casilla de verificación no está seleccionada, los archivos se guardan directamente en la carpeta especificada en Guardar en (Save in).

[Principio de página ↕](#)

## Guía avanzada

Guía avanzada > Escaneado > Escaneado con aplicaciones incluidas > Pantallas de MP Navigator EX > Cuadro de diálogo Configuración PDF (PDF Settings)

MP Navigator EX

## Cuadro de diálogo Configuración PDF (PDF Settings)

En el cuadro de diálogo Configuración PDF (PDF Settings), se puede especificar el tipo de compresión PDF y otros ajustes avanzados para crear archivos PDF.

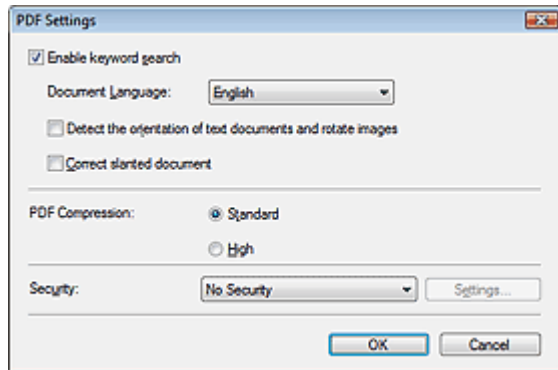

- **Habilitar búsqueda de palabras clave (Enable keyword search)**

Seleccione esta casilla de verificación para convertir caracteres de un documento en datos de texto. De este modo podrá realizar búsquedas sencillas por palabras clave.

- **Idioma del documento (Document Language)**

Seleccione el idioma del documento que desee escanear.

- **Detectar la orientación de los documentos de texto y girar las imágenes (Detect the orientation of text documents and rotate images)**

Seleccione esta casilla de verificación para detectar la orientación del documento a partir del texto escaneado y girar la imagen escaneada para corregir la orientación.

### ► Importante

- Es posible que esta función no proporcione resultados correctos dependiendo del idioma del documento. Sólo se admiten documentos de texto redactados en idiomas que se puedan seleccionar en Idioma del documento (Document Language).
- Quizá no sea posible corregir la orientación de los siguientes tipos de documentos, ya que el texto no se detecta correctamente.
  - La resolución está fuera del rango de entre 300 y 600 ppp
  - El tamaño de fuente está fuera del rango de entre 8 y 48 puntos
  - Documentos que incluyan fuentes especiales, efectos, cursiva o texto escrito a mano
  - Documentos con fondos con tramas

- **Corregir documento torcido (Correct slanted document)**

Seleccione esta casilla de verificación para detectar el texto escaneado y corregir el ángulo (entre -0,1 y -10 grados o +0,1 y +10 grados) del documento.

### ► Importante

- Quizá no sea posible corregir la inclinación de los siguientes tipos de documentos, ya que el texto no se detecta correctamente.
  - Documentos en los que las líneas de texto estén inclinadas más de 10 grados o cuyos ángulos varíen en distintas líneas
  - Documentos que contengan texto en horizontal y en vertical
  - Documentos con fuentes extremadamente grandes o pequeñas
  - Documentos con poco texto
  - Documentos con imágenes, figuras o texto escrito a mano
  - Documentos con líneas horizontales y verticales (tablas)

- **Compresión PDF (PDF Compression)**

Seleccione un tipo de compresión para guardar.

- **Estándar (Standard)**

Normalmente, esta configuración es la más recomendable.

- **Alto (High)**

Comprime el tamaño del archivo al guardarlo, lo que permite reducir la carga de la red o el servidor.

### **Importante**

- Las imágenes PDF altamente comprimidas se pueden degradar si se guardan repetidamente con la compresión alta.

### **Nota**

- Las siguientes imágenes se pueden comprimir con una eficacia alta.
  - Imágenes con resoluciones entre 75 y 600 ppp.

- **Seguridad (Security)**

Establezca contraseñas para abrir, editar e imprimir los archivos PDF creados.

### **Importante**

- Con Windows 2000, se requiere Internet Explorer 5.5 Service Pack 2 o posterior para usar esta función.
- Esta función no está disponible cuando las imágenes se guardan automáticamente después de escanear, por ejemplo, al escanear desde la pantalla de modo de un clic o al escanear mediante el panel de control del equipo.

### **Nota**

- Seleccione Seguridad mediante contraseña (Password Security) y establezca las contraseñas en el cuadro de diálogo Configuración de seguridad de la contraseña (Password Security - Settings).

➔ [Configuración de contraseñas para los archivos PDF](#)

## Guía avanzada

Guía avanzada > Escaneado > Escaneado con aplicaciones incluidas > Pantallas de MP Navigator EX > Ventana Ver y usar (View & Use)

MP Navigator EX

## Ventana Ver y usar (View & Use)

Sitúe el cursor en Ver y usar (View & Use) en la pantalla del modo de navegación y haga clic en Mi buzón (Imágenes esc./importadas) (My Box (Scanned/Imported Images)), Especificar carpeta (Specify Folder) o Imágenes guardadas recientemente (Recently Saved Images) para abrir la ventana Ver y usar (View & Use).

Abra esta ventana para ver o usar imágenes escaneadas o guardadas en un ordenador.

### Importante

- En el caso de los archivos PDF, sólo se mostrarán los creados con MP Navigator EX. No podrá ver archivos PDF creados con otras aplicaciones. Tampoco se mostrarán los archivos PDF editados en otras aplicaciones.

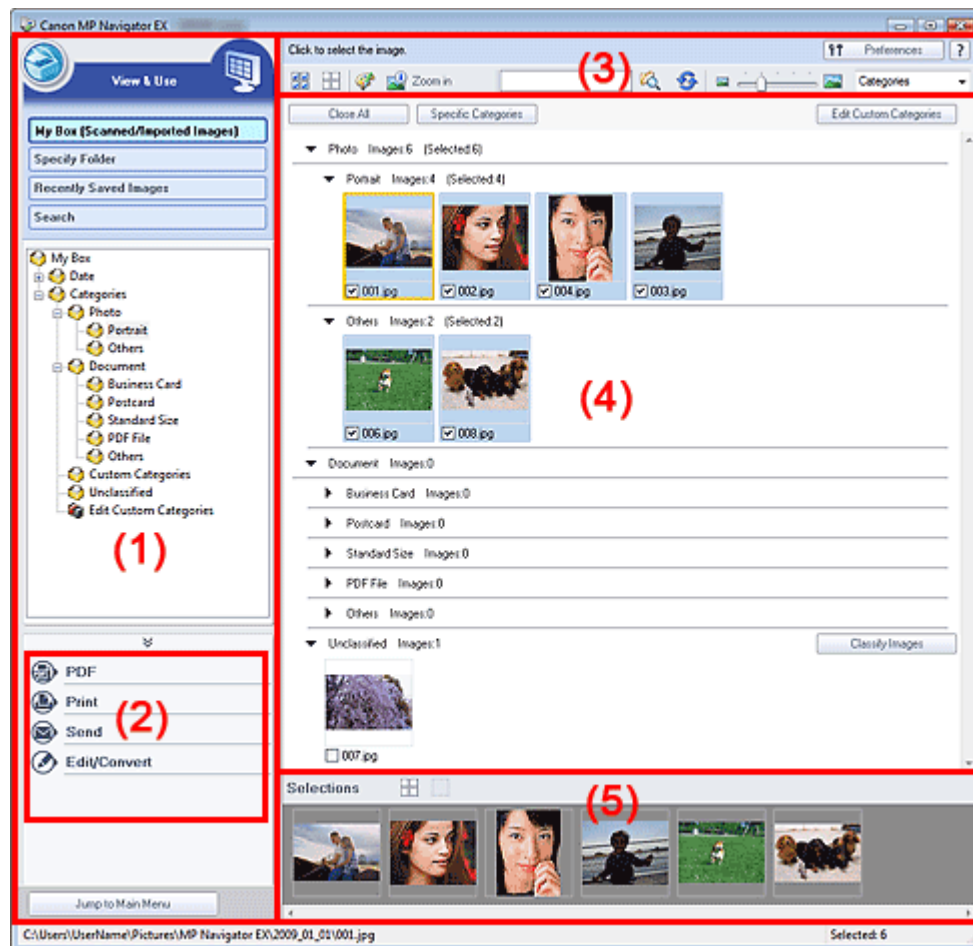

- Elementos de configuración de la pantalla
- Botones de gestión de las imágenes
- Barra de herramientas
- Ventana de miniaturas
- Área de imágenes seleccionadas

### Elementos de configuración de la pantalla



-  **(Escanear/Importar)**  
Haga clic en esta opción cuando desee escanear fotos, documentos, revistas y otros materiales impresos. Se abrirá la ventana Escanear/Importar (Scan/Import).  
➔ [Pantalla Fotos/Documentos \(Platina\) \(Photos/Documents \(Platen\)\) \(ventana Escanear/Importar \(Scan/Import\)\)](#)
- **Mi buzón (Imágenes esc./importadas) (My Box (Scanned/Imported Images))**  
Muestra las carpetas de imágenes (agrupadas según el año, año/mes y año/mes/fecha) de Mi buzón con la vista en forma de árbol. Seleccione una carpeta para mostrar su contenido en la ventana de miniaturas de la derecha.  
La fecha de la imagen es la fecha de escaneado, captura o actualización.
- **Especificar carpeta (Specify Folder)**  
Muestra todos los discos duros y carpetas en una vista de árbol. Seleccione una carpeta para mostrar las imágenes en la ventana de miniaturas de la derecha.  
Para cambiar el nombre a una carpeta sólo hay que seleccionarla y hacer clic en ella para que quede resaltado su nombre.
- **Imágenes guardadas recientemente (Recently Saved Images)**  
Las imágenes que se han escaneado o importado, enviado como archivo adjunto en un mensaje de correo o enviado a una aplicación recientemente, se muestran en la vista de árbol ordenadas por fechas. Seleccione una carpeta de Mes/Fecha/Año para mostrar las imágenes por fechas en la ventana de miniaturas de la derecha.  
La fecha de la imagen es la fecha de escaneado o envío.
- **Buscar (Search)**  
Se abrirán las opciones de búsqueda avanzadas.  
➔ [Búsqueda de imágenes](#)
-  **Saltar al menú principal (Jump to Main Menu)**  
Permite acceder al menú principal.



## Botones de gestión de las imágenes

- **Botones de gestión de las imágenes**  
Especifique lo que desea hacer con las imágenes seleccionadas. Consulte las secciones correspondientes a continuación para obtener información detallada acerca de cada botón.  
➔ [Creación/edición de archivos PDF](#)  
➔ [Impresión de documentos](#)  
➔ [Impresión fotográfica](#)  
➔ [Envío por correo electrónico](#)  
➔ [Edición de archivos](#)

### Nota

- Los botones de gestión de las imágenes se muestran si están instaladas las aplicaciones correspondientes.

## Barra de herramientas

-  **Preferencias (Preferences)**  
Se abrirá el cuadro de diálogo Preferencias (Preferences). En el cuadro de diálogo Preferencias (Preferences) se pueden hacer las configuraciones avanzadas para las funciones de MP Navigator EX.  
➔ [Cuadro de diálogo Preferencias \(Preferences\)](#)
-  **(Guía)**  
Abre esta guía.
- **Herramientas de edición**

- 
**(Seleccionar todos)**  
 Selecciona todas las imágenes de la ventana de miniaturas.



- 
**(Cancelar todo)**  
 Cancela todas las selecciones de imágenes de la ventana de miniaturas.

- 
**(Mejoras y correcciones de imágenes)**  
 Permite corregir la imagen de destino (destacada en naranja). Haga clic en este botón para abrir la ventana Corregir/Mejorar imágenes (Correct/Enhance Images), desde la que podrá corregir o mejorar las imágenes, así como ajustar el brillo, el contraste, etc.  
 ➔ [Ventana Corregir/Mejorar imágenes \(Correct/Enhance Images\)](#)

### Importante

- Las mejoras y correcciones de imágenes no se pueden aplicar a los archivos PDF ni a los archivos binarios de blanco y negro.

- 
**Acercar (Zoom in)**  
 Amplía la imagen de destino (destacada en naranja). También puede ampliar la imagen haciendo doble clic en ella. Puede comprobar todas las páginas al seleccionar un archivo PDF. También puede comprobar la información del archivo, como el nombre, la fecha, el tamaño y la configuración de seguridad. En los archivos PDF con la opción Contraseña para abrir documento (Document Open Password) activada, se mostrará un icono de candado.  
 ➔ [Apertura/edición de archivos PDF protegidos con contraseña](#)

-  **(Buscar)**  
 Introduzca una palabra o una frase incluida en el nombre del archivo, la información Exif o el texto PDF de la imagen que desee buscar y haga clic en  (botón Buscar). En la información Exif, se puede buscar el texto de los campos Fabricante (Maker), Modelo (Model), Descripción (Description) y Comentario del usuario (User Comment).

### Nota

- Se pueden buscar imágenes en Mi buzón (imág. escan./importadas) (My Box (Scanned/Imported Images)), Imágenes guardadas recientemente (Recently Saved Images) o en una carpeta seleccionada y sus subcarpetas.

- 
**(Actualizar)**  
 Actualiza el contenido de la ventana de miniaturas.
- 
**(Tamaño de visualización)**  
 Cambia el tamaño de las imágenes en la ventana de miniaturas.
- (Ordenar por)**

Ordena las imágenes de la ventana de miniaturas por categorías, fechas (ascendentes o descendentes) o nombres (ascendentes o descendentes). Las imágenes sólo se pueden ordenar por categorías si se muestran Mi buzón (Imágenes esc./importadas) (My Box (Scanned/Imported Images)) o Especificar carpeta (Specify Folder).

## Ventana de miniaturas

- Ventana de miniaturas**  
 Se muestran las imágenes escaneadas. Al seleccionar la casilla de verificación de una imagen, la imagen se muestra en el área de imágenes seleccionadas. Para cambiar el nombre a una imagen sólo hay que seleccionarla y hacer clic en el nombre de archivo para que quede resaltado. Arrastre y suelte una imagen para hacer lo siguiente.

- Cambiar de categoría dentro de la ventana de miniaturas
- Cambiar a la carpeta de una categoría que se muestre en Mi buzón (imág. escan./importadas) (My Box (Scanned/Imported Images))
- Copiar en una carpeta que se muestre en Especificar carpeta (Specify Folder)

### Importante

- En Windows 2000, se necesita Internet Explorer 5.5 Service Pack 2 o una versión posterior para abrir los archivos PDF protegidos por contraseña.
- Cuando se cambia el nombre de un archivo, no se puede cambiar de extensión (.jpg, .pdf, etc.).
- No se puede mover o copiar imágenes a las carpetas de fechas que se muestran en la vista de árbol de Mi buzón (imág. escan./importadas) (My Box (Scanned/Imported Images)) o Imágenes guardadas recientemente (Recently Saved Images).

### Nota

- En los archivos PDF con la opción Contraseña para abrir documento (Document Open Password) activada, se mostrará un icono de candado.
- Las miniaturas pueden mostrarse como "?" en los casos descritos a continuación.
  - Al abrir imágenes incompatibles
  - Si el tamaño de archivo es demasiado grande y no hay memoria suficiente para mostrar la imagen
  - Si el archivo está dañado

### Si las imágenes están ordenadas por Categorías (Categories)

Las imágenes escaneadas se muestran por categoría.

### Nota

- Es posible que algunas imágenes no se detecten correctamente y se clasifiquen en la categoría incorrecta. Si se da el caso, arrastre y suelte una imagen para cambiarla de una categoría a otra.

#### • Nombre de categoría Imágenes: N (Seleccionadas: n)

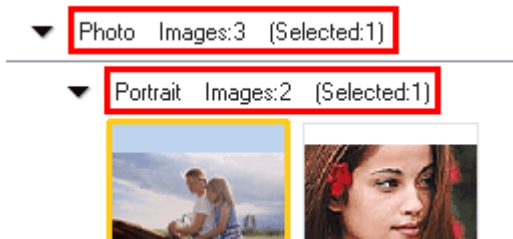

#### • Nombre de categoría

Se proporcionan las siguientes categorías.

Fotos: Fotografía vertical (Portrait), Otros (Others)

Documentos: Tarjeta de visita (Business Card), Postal (Postcard), Tamaño estándar (Standard Size), Archivo PDF (PDF File), Otros (Others)

Categorías personalizadas: aquí se muestran las categorías personalizadas.

Sin clasificar: aquí se muestran las imágenes que todavía no se han clasificado.

#### • Imágenes: N (Images: N)

Se muestra el número de imágenes clasificadas en la categoría.

#### • (Seleccionado: n) ((Selected: n))

Se muestra el número de imágenes cuya casilla de verificación está seleccionada.

### Nota

- Esta parte sólo se muestra si hay una o varias imágenes seleccionadas.

#### • Cerrar todo (Close All) / Abrir todo (Open All)

-  Cerrar todo (Close All)

Ocultas todas las imágenes.

-  **Abrir todo (Open All)**

Muestra todas las imágenes.

### Nota

- Nada más abrir la ventana Ver y usar (View & Use) u ordenar imágenes, todas las imágenes aparecen y se muestra Cerrar todo (Close All).
- Haga clic en Cerrar todo (Close All) para cambiar a Abrir todo (Open All).

- **Categ. específicas (Specific Categories) / Todas categorías (All Categories)**

Se pueden reducir las categorías para mostrar únicamente las imágenes que formen parte de las mismas. Si reduce las categorías, se mostrarán más imágenes en el área de la lista de miniaturas, permitiendo encontrar o mover las imágenes fácilmente.

Este botón sólo aparece si se muestran Mi buzón (Imágenes esc./importadas) (My Box (Scanned/Imported Images)) o Especificar carpeta (Specify Folder).

-  **Categ. específicas (Specific Categories)**

Muestra las categorías que contienen las imágenes, así como las imágenes que pertenecen a las mismas.

-  **Todas categorías (All Categories)**

Muestra todas las categorías e imágenes.

### Nota

- Haga clic en Categ. específicas (Specific Categories) para cambiar a Todas categorías (All Categories).

-  **Editar categorías personalizadas (Edit Custom Categories)**

Si se muestra Mi buzón (Imágenes esc./importadas) (My Box (Scanned/Imported Images)) o Especificar carpeta (Specify Folder), se abre el cuadro de diálogo Editar categorías personalizadas (Edit Custom Categories).

En el cuadro de diálogo Editar categorías personalizadas (Edit Custom Categories), puede agregar o eliminar las categorías mostradas en Categorías personalizadas (Custom Categories).

Consulte "[Clasificación de imágenes en categorías](#)" para obtener información detallada.

-  **Clasificar imágenes (Classify Images)**

Las imágenes importadas desde discos duros se muestran como Sin clasificar (Unclassified).

Haga clic en Clasificar imágenes (Classify Images) para clasificarlas automáticamente.

Este botón sólo aparece si se muestran Mi buzón (Imágenes esc./importadas) (My Box (Scanned/Imported Images)) o Especificar carpeta (Specify Folder).

### Nota

- La clasificación puede requerir bastante tiempo si hay muchas imágenes que clasificar.

## Área de imágenes seleccionadas

-  **(Cancelar todo)**

Cancela la selección de todas las imágenes del área de imágenes seleccionadas.

-  **(Cancelar selección)**

Cancelar la selección de la imagen de destino (destacada en naranja) en el área de imágenes seleccionadas.

- **Área de imágenes seleccionadas**

Se muestran las imágenes seleccionadas en la ventana de miniaturas.

## Tema relacionado

▶ [Apertura de imágenes guardadas en un ordenador](#)

[Principio de página](#)⤴

## Guía avanzada

Guía avanzada > Escaneado > Escaneado con aplicaciones incluidas > Pantallas de MP Navigator EX > Ventana Crear/Editar archivo PDF (Create/Edit PDF file)

MP Navigator EX

## Ventana Crear/Editar archivo PDF (Create/Edit PDF file)

Haga clic en PDF en la ventana Ver y usar (View & Use) y, a continuación, en Crear/Editar archivo PDF (Create/Edit PDF file) en la lista desde la que se abre la ventana Crear/Editar archivo PDF (Create/Edit PDF file).

En la ventana Crear/Editar archivo PDF (Create/Edit PDF file), se puede agregar o eliminar páginas y modificar el orden de las páginas de los archivos PDF creados con MP Navigator EX.

### Importante

- No podrá guardar imágenes escaneadas con 10 501 o más píxeles horizontales y verticales.
- Si se edita un archivo PDF protegido mediante contraseña, las contraseñas se eliminarán. Restablezca las contraseñas.
  - ➔ [Configuración de contraseñas para los archivos PDF](#)
- Puede crear o editar hasta 99 páginas usando MP Navigator EX.

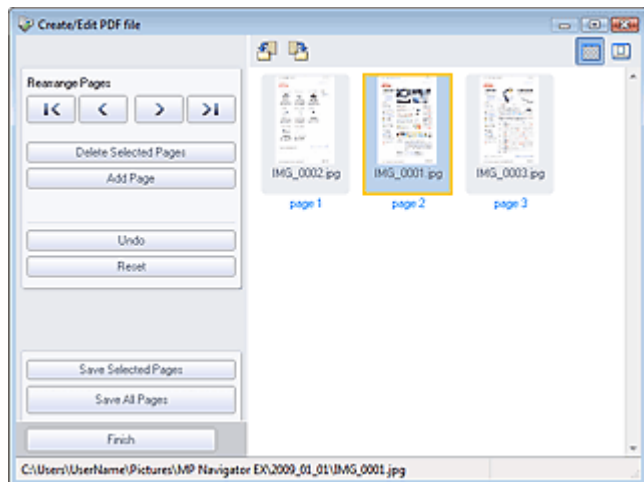

#### • Reorganizar páginas (Rearrange Pages)

Puede mover la imagen seleccionada (destacada en naranja).



- Mueve la imagen seleccionada al principio.



- Mueve la imagen seleccionada una página hacia arriba.



- Mueve la imagen seleccionada una página hacia abajo.



- Mueve la imagen seleccionada al final.

#### Nota

- También puede arrastrar y soltar imágenes para reorganizarlas.

#### • Eliminar las páginas seleccionadas (Delete Selected Pages)

Elimina la imagen seleccionada.

- **Agregar página (Add Page)**

Permite seleccionar y agregar un archivo PDF existente.

### Nota

- Para agregar un archivo PDF protegido por contraseña deberá proporcionar la contraseña.

- **Deshacer (Undo)**

Anula el último cambio realizado.

- **Restablecer (Reset)**

Anula todos los cambios realizados.

- **Guardar las páginas seleccionadas (Save Selected Pages)**

Abre el cuadro de diálogo Guardar como archivo PDF (Save as PDF file). Especifique la configuración de guardado. Sólo se guardará la página seleccionada.

### Nota

- Si hay varias páginas seleccionadas, se crea un archivo PDF de varias páginas.
- Consulte "[Cuadro de diálogo Guardar como archivo PDF \(Save as PDF file\)](#)" para obtener información acerca del cuadro de diálogo Guardar como archivo PDF (Save as PDF file).

- **Guardar todas las páginas (Save All Pages)**

Abre el cuadro de diálogo Guardar como archivo PDF (Save as PDF file). Especifique la configuración de guardado. Todos los archivos PDF de la lista se guardarán como un único archivo PDF.

- **Finalizar (Finish)**

Cierra la ventana Crear/Editar archivo PDF (Create/Edit PDF file).

- **Barra de herramientas**



- **(Girar a la izquierda)**

Gira la página 90 grados en el sentido contrario al de las agujas del reloj.



- **(Girar a la derecha)**

Gira la página 90 grados en el sentido de las agujas del reloj.



- **(Modo de vista preliminar)**

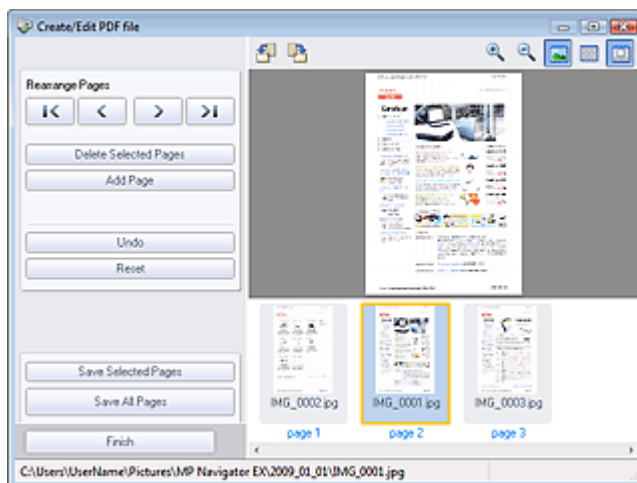

Cambia al modo de vista preliminar.

El archivo seleccionado se muestra en la vista preliminar.



- **(Ampliar)**

Amplía la imagen mostrada en la vista preliminar.

-  **(Reducir)**  
Reduce la imagen mostrada en la vista preliminar.
-  **(Pantalla completa)**  
Amplía o reduce la imagen para que se muestre completa en la vista preliminar.
-  **(Modo miniaturas)**  
Cambia al modo miniaturas. Se muestran miniaturas de los archivos.

[Principio de página](#) 



## Guía avanzada

Guía avanzada > Escaneado > Escaneado con aplicaciones incluidas > Pantallas de MP Navigator EX > Cuadro de diálogo Imprimir documento

MP Navigator EX

## Cuadro de diálogo Imprimir documento

Haga clic en Imprimir (Print) de la ventana Ver y usar (View & Use) y luego en Imprimir documento (Print Document) en la lista para abrir el cuadro de diálogo Imprimir documento.

En el cuadro de diálogo Imprimir documento, puede modificar valores avanzados para imprimir varias imágenes escaneadas al mismo tiempo.

### Nota

- Los valores del cuadro de diálogo Imprimir documento pueden variar dependiendo del modelo de impresora.

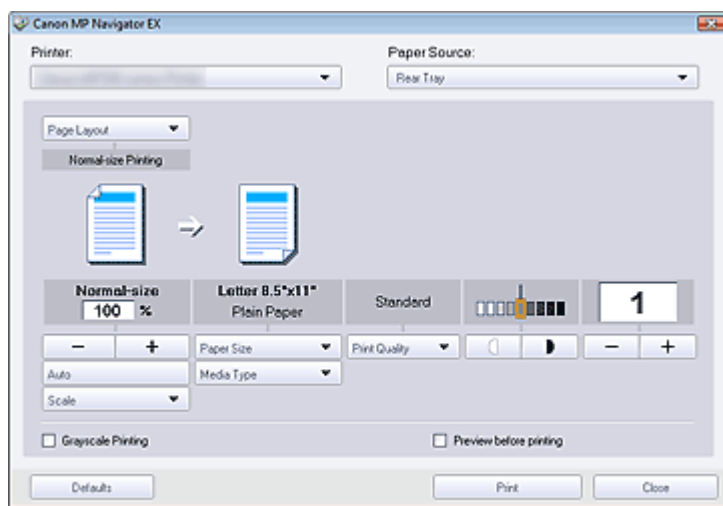

- **Impresora (Printer)**  
Seleccione la impresora que desee utilizar.
- **Fuente de papel (Paper Source)**  
Seleccione el origen del papel.
- **Formato de página (Page Layout)**  
Seleccione un tipo de impresión.
  - **Impresión en tamaño normal (Normal-size Printing)**  
Imprime una imagen por hoja.
  - **Impresión a escala (Scaled Printing)**  
Imprime todas las imágenes con la escala seleccionada (ampliada o reducida).
  - **Impresión ajustada a página (Fit-to-Page Printing)**  
Imprime una imagen con el tamaño del papel (ampliada o reducida).
  - **Impresión sin bordes (Borderless Printing)**  
Imprime la imagen en una hoja de papel completa, sin márgenes.
  - **Impr. diseño página (2 en 1) (Page Layout Printing (2 on 1))**  
Aplica un diseño de impresión con dos imágenes en cada hoja de papel.
  - **Impr. diseño página (4 en 1) (Page Layout Printing (4 on 1))**  
Aplica un diseño de impresión con cuatro imágenes en cada hoja de papel.
- **Ampliar/Reducir**

Amplía o reduce las imágenes que se van a imprimir.

-  **(Ampliar/Reducir)**

Imprime una imagen ampliada o reducida especificando una escala con incrementos del 1 %.

- **Auto**

La escala se ajusta automáticamente según la anchura detectada del papel y el tamaño de papel seleccionado. Dependiendo de su tamaño, la imagen se puede imprimir con un giro de 90 grados.

- **Escala (Scale)**

Selecciona una escala en la lista.

## Importante

- Con el tamaño normal (100 %size), es posible que algunas imágenes se impriman pequeñas o con algunas partes recortadas. En este caso, seleccione la opción Auto para cambiar el tamaño de la impresión en función del tamaño del papel.

- **Tamaño de papel (Paper Size)**

Selecciona el tamaño del papel para la impresión. Haga que el tamaño coincida con el del papel cargado en el dispositivo.

### Nota

- Los tamaños de papel que se pueden utilizar dependen de la impresora seleccionada.

- **Tipo de soporte (Media Type)**

Selecciona el tipo de papel para la impresión. La calidad de impresión puede fijarse dependiendo del tipo de papel.

### Nota

- Los tipos de papel seleccionables dependen de la impresora seleccionada.

- **Calidad de impresión (Print Quality)**

Selecciona la calidad de impresión.

- **Densidad**

Haga clic en  (Ajuste de la densidad) para seleccionar la densidad de impresión.

- **Copias**

Haga clic en  (Configuración de las copias) para seleccionar el número de copias que desee imprimir.

- **Impresión en escala de grises (Grayscale Printing)**

Seleccione esta casilla de verificación para imprimir el documento en blanco y negro.

- **Vista preliminar antes de imprimir (Preview before printing)**

Seleccione esta casilla de verificación para ver el resultado de la impresión antes de realizarla.

- **Predeterminado (Defaults)**

Restablece la configuración predeterminada.

- **Imprimir (Print)**

Inicie la impresión con la configuración especificada.

### Nota

- Para cancelar un trabajo durante el envío a la cola de impresión, haga clic en Cancelar (Cancel). Para cancelar la impresión, haga clic en Cancelar impresión (Cancel Printing) de la ventana de confirmación del estado de la impresora. Para abrir una ventana de confirmación del estado de la impresora, haga clic en el icono de la impresora de la barra de tareas.

## Guía avanzada

Guía avanzada > Escaneado > Escaneado con aplicaciones incluidas > Pantallas de MP Navigator EX > Cuadro de diálogo Imprimir foto (Print Photo)

MP Navigator EX

## Cuadro de diálogo Imprimir foto (Print Photo)

Haga clic en Imprimir (Print) en la ventana Ver y usar (View & Use) y, a continuación, en Imprimir foto (Print Photo) de la lista para desde la que se abre el cuadro de diálogo Imprimir foto (Print Photo).

### Importante

- El cuadro de diálogo Imprimir foto (Print Photo) no se abrirá si está instalada la aplicación Easy-PhotoPrint EX. En cambio, se abrirá Easy-PhotoPrint EX.
- Los archivos PDF no se pueden imprimir.

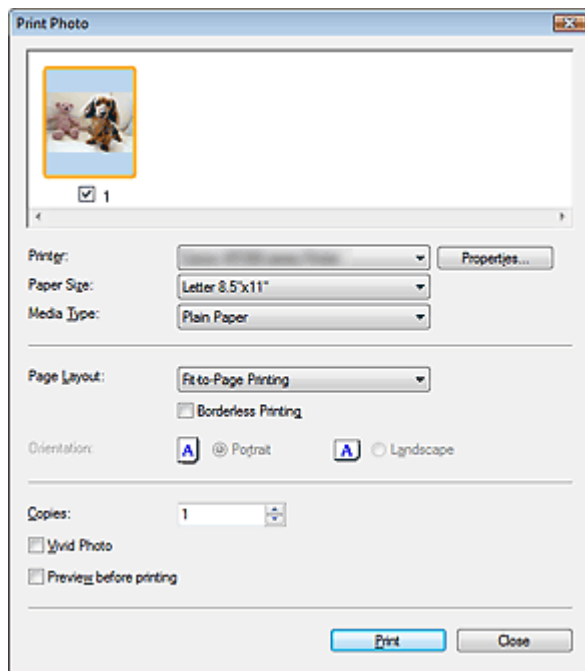

### Nota

- Haga doble clic en una imagen para mostrarla en otra ventana.

#### ● Impresora (Printer)

Seleccione la impresora que desee utilizar.

#### ● Propiedades... (Properties...)

Muestra la pantalla de configuración avanzada de la impresora seleccionada.

#### ● Tamaño del papel (Paper Size)

Selecciona el tamaño del papel para la impresión. Haga que el tamaño coincida con el del papel cargado en el dispositivo.

#### ● Tipo de soporte (Media Type)

Selecciona el tipo de papel para la impresión. La calidad de impresión puede fijarse dependiendo del tipo de papel.

#### ● Formato de página (Page Layout)

Seleccione un tipo de impresión.

- **Impresión en tamaño normal (Normal-size Printing)**  
Imprime una imagen por hoja.
- **Impresión ajustada a página (Fit-to-Page Printing)**

Imprime una imagen con el tamaño del papel (ampliada o reducida).

- **Impresión sin bordes (Borderless Printing)**

Seleccione esta casilla de verificación para imprimir la imagen en una hoja de papel completa sin márgenes.

 **Importante**

- El ajuste Formato de página (Page Layout) estará inhabilitado si se selecciona Impresión sin bordes (Borderless Printing).
- Este ajuste sólo está disponible con impresoras que admitan la impresión sin bordes.

- **Orientación (Orientation)**

Permite especificar la orientación de la impresión.

 **Importante**

- Este ajuste sólo está disponible si el Formato de página (Page Layout) es Impresión en tamaño normal (Normal-size Printing). En los demás casos, la imagen se gira automáticamente según el formato del papel.

- **Copias (Copies)**

Especifique el número de copias que desee imprimir.

- **Vivid Photo**

Seleccione esta casilla de verificación para imprimir la imagen con colores vivos.

- **Vista preliminar antes de imprimir (Preview before printing)**

Seleccione esta casilla de verificación para ver el resultado de la impresión antes de realizarla.

- **Imprimir (Print)**

Inicia la impresión.

 **Nota**

- Sólo se imprimirán las imágenes de la ventana de miniaturas cuya casilla de verificación esté seleccionada.

- **Cerrar (Close)**

Cierra el cuadro de diálogo sin imprimir la foto.

[Principio de página](#)<sup>↕</sup>

## Guía avanzada

Guía avanzada > Escaneado > Escaneado con aplicaciones incluidas > Pantallas de MP Navigator EX > Cuadro de diálogo Enviar por correo electrónico (Send via E-mail)

MP Navigator EX

## Cuadro de diálogo Enviar por correo electrónico (Send via E-mail)

Haga clic en Enviar (Send) en la ventana Ver y usar (View & Use) y luego en Anexión a un mensaje (Attach to E-mail) de la lista para abrir el cuadro de diálogo Enviar por correo electrónico (Send via E-mail).

En el cuadro de diálogo Enviar por correo electrónico (Send via E-mail), puede modificar valores avanzados para adjuntar imágenes a los mensajes de correo electrónico.

### Importante

- MP Navigator EX es compatible con los siguientes programas de software de correo electrónico:
  - Windows Mail (Windows Vista)
  - Outlook Express (Windows XP/Windows 2000)
  - Microsoft Outlook

Si un programa de correo electrónico no funciona correctamente, asegúrese de que la configuración MAPI del programa se encuentre activada. Para activar la configuración MAPI, consulte el manual de instrucciones del programa de correo electrónico en cuestión.

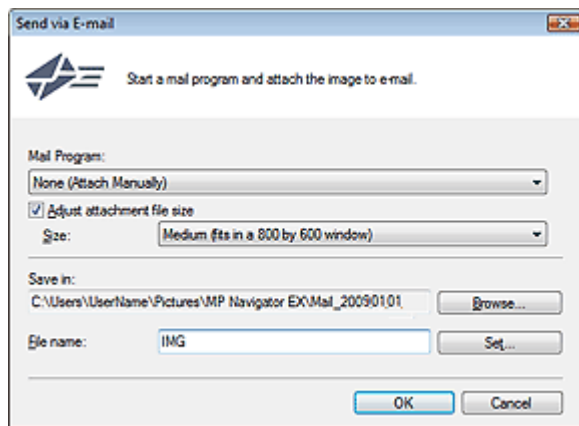

#### • Programa de correo (Mail Program)

Se mostrará el programa de correo electrónico configurado en las Preferencias (Preferences) de la pantalla de modo de navegación. Seleccione el programa de correo electrónico que desee utilizar.

#### • Ajustar el tamaño de archivo del adjunto. (Adjust attachment file size)

Si el valor de Tipo de archivo (Save as type) es JPEG y se selecciona esta casilla de verificación, podrá modificar el tamaño de las imágenes. Seleccione un tamaño en Tamaño (Size).

#### • Guardar en (Save in)

Muestra la carpeta en la que se deben guardar las imágenes. Para cambiar la carpeta, haga clic en Examinar... (Browse...) para especificar una distinta. Si se modifica el tamaño, se guardan las imágenes modificadas.

Las siguientes carpetas se especifican de forma predeterminada.

Windows Vista: carpeta MP Navigator EX dentro de la carpeta Imágenes (Pictures)

Windows XP: carpeta MP Navigator EX dentro de la carpeta Mis imágenes (My Pictures)

Windows 2000: carpeta MP Navigator EX dentro de la carpeta Mis imágenes (My Pictures)

#### • Nombre de archivo (File name)

Introduzca el nombre de archivo de la imagen que desee adjuntar (hasta 64 caracteres). Al guardar varios archivos, se adjunta un número de 4 dígitos al nombre de cada archivo.

#### • Establecer... (Set...)

Puede especificar un tipo de compresión para los archivos JPEG.

Seleccione Alta (Baja compresión) (High(Low Compression)), Estándar (Standard) o Baja (Alta compresión) (Low(High Compression)).

[Principio de página](#)

## Guía avanzada

Guía avanzada > Escaneado > Escaneado con aplicaciones incluidas > Pantallas de MP Navigator EX > Ventana  
 Corregir/Mejorar imágenes (Correct/Enhance Images)

MP Navigator EX

## Ventana Corregir/Mejorar imágenes (Correct/Enhance Images)

Haga clic en  (Mejoras y correcciones de imágenes) de la ventana Ver y usar (View & Use) o haga clic en Corregir imágenes fotográficas (Fix photo images) del área de botones de tareas para abrir la ventana Corregir/Mejorar imágenes (Correct/Enhance Images).

En la ventana Corregir/Mejorar imágenes (Correct/Enhance Images), puede establecer los ajustes avanzados, como mejoras y correcciones en las imágenes o ajustes del brillo y el contraste.

También puede mostrar la imagen de origen y la corregida una junto a la otra para la comparación.

### Importante

- Las mejoras y correcciones de imágenes no se pueden aplicar a los archivos PDF ni a los archivos binarios de blanco y negro.

### Nota

- La ventana Corregir/Mejorar imágenes (Correct/Enhance Images) también se puede abrir haciendo clic en  (Mejoras y correcciones de imágenes) del cuadro de diálogo Acercar (Zoom in).
- Puede que las correcciones de las imágenes de mayor tamaño requieran bastante tiempo.
- Consulte "Ventana Ver y usar (View & Use)" para obtener información sobre la ventana Ver y usar (View & Use).

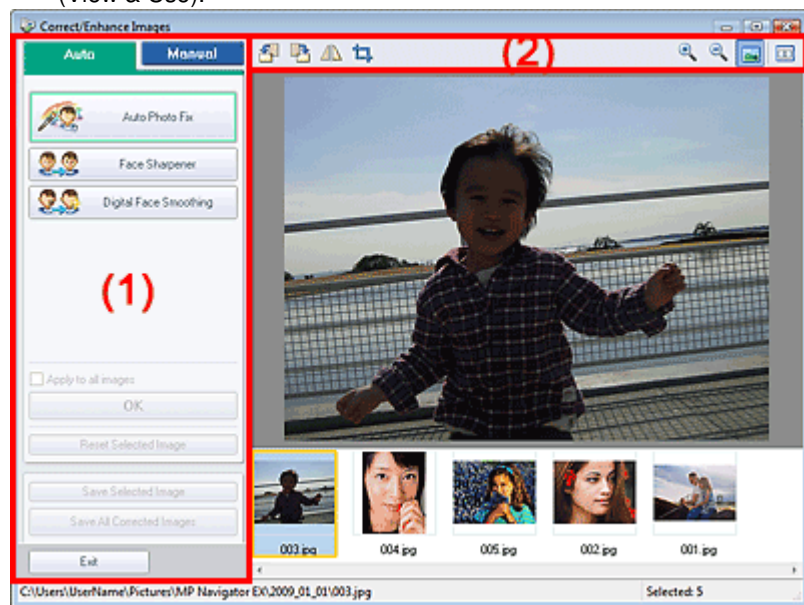

(1) Área de tareas

(2) Barra de herramientas

### Área de tareas

Las tareas y valores disponibles varían entre las fichas Auto y Manual.

Haga clic en Auto o Manual para abrir la ficha correspondiente.

### Ficha Auto

Utilice las funciones de la ficha Auto para aplicar correcciones y mejoras a toda la imagen.

Consulte "[Mejora y corrección de imágenes de forma automática](#) " para obtener información detallada.

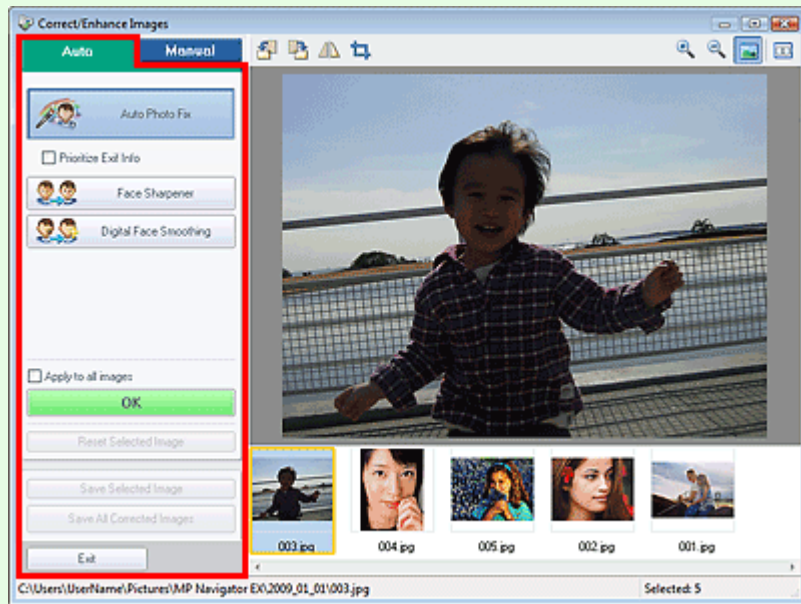

- **Autocorrección de foto (Auto Photo Fix)**

Aplica correcciones automáticas adecuadas para las fotos.

- **Priorizar información Exif (Prioritize Exif Info)**

Marque esta casilla de verificación para aplicar las correcciones basadas principalmente en los ajustes realizados en el momento del disparo.

Quite la marca de esta casilla de verificación para aplicar las correcciones basándose en los resultados del análisis de la imagen. Normalmente, esta configuración es la más recomendable.

### **Nota**

- Exif es un formato estándar para incrustar distintos datos de disparo en imágenes de cámaras digitales (JPEG).

- **Enfocar cara (Face Sharpener)**

Enfoca las caras desenfocadas.

Puede ajustar el nivel del efecto con el control deslizante.

- **Suavizado digital de rostros (Digital Face Smoothing)**

Embellece la piel puesto que elimina imperfecciones y arrugas.

Puede ajustar el nivel del efecto con el control deslizante.

- **Aplicar a todas las imágenes (Apply to all images)**

Aplica la corrección a todas las imágenes que se muestran en la lista de miniaturas.

- **Aceptar (OK)**

Aplica el efecto seleccionado a las imágenes elegidas o a todas las imágenes.

- **Restablecer imagen seleccionada (Reset Selected Image)**

Cancela todas las correcciones y mejoras aplicadas a la imagen seleccionada.

- **Guardar imagen seleccionada (Save Selected Image)**

Guarda las imágenes corregidas seleccionadas.

- **Guardar todas las imágenes corregidas (Save All Corrected Images)**

Guarda todas las imágenes corregidas que se muestran en la lista de miniaturas.

- **Salir (Exit)**

Cierra la ventana Corregir/Mejorar imágenes (Correct/Enhance Images).



Utilice Ajustar (Adjust) para ajustar el brillo y el contraste, o para enfocar toda la imagen.

Utilice Corregir/Mejorar (Correct/Enhance) para corregir/mejorar áreas específicas.

Consulte "[Mejora y corrección de imágenes de forma manual](#)" para obtener información detallada.

## Ajuste

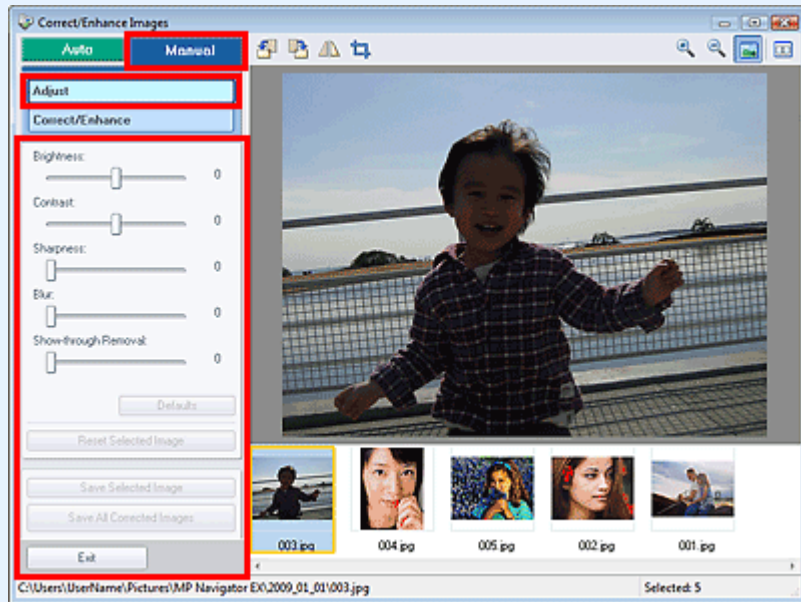

- **Brillo (Brightness)**

Permite ajustar el brillo de toda la imagen.

Mueva el control deslizante hacia la izquierda para oscurecer la imagen y hacia la derecha, para iluminarla.

- **Contraste (Contrast)**

Permite ajustar el contraste de la imagen. Ajuste el contraste cuando la imagen tenga poco volumen por la falta de contraste.

Mueva el control deslizante hacia la izquierda para disminuir el contrastes y hacia la derecha, para aumentarlo.

- **Nitidez (Sharpness)**

Enfatiza el contorno de los objetos para enfocar la imagen. Ajuste la nitidez cuando la foto esté desenfocada o el texto esté borroso.

Mueva el control deslizante hacia la derecha para dar más nitidez a la imagen.

- **Difuminar (Blur)**

Difumina el contorno de los objetos para suavizar la imagen.

Mueva el control deslizante hacia la derecha para suavizar la imagen.

- **Eliminar colores base (Show-through Removal)**

Elimina los colores base del texto de la cara opuesta o elimina el color base. Ajuste el nivel de colores base para evitar que el texto de la cara opuesta de un documento fino o el color base del documento aparezcan en la imagen.

Mueva el control deslizante hacia la derecha para aumentar el efecto de eliminación de colores base.

- **Predeterminado (Defaults)**

Restablece todos los ajustes (brillo, contraste, nitidez, difuminado y eliminación de colores base).

- **Restablecer imagen seleccionada (Reset Selected Image)**

Cancela todas las correcciones, mejoras y ajustes aplicados a la imagen seleccionada.

- **Guardar imagen seleccionada (Save Selected Image)**

Guarda las imágenes corregidas seleccionadas.

- **Guardar todas las imágenes corregidas (Save All Corrected Images)**

Guarda todas las imágenes corregidas que se muestran en la lista de miniaturas.

- **Salir (Exit)**

Cierra la ventana Corregir/Mejorar imágenes (Correct/Enhance Images).

## Corrección/Mejora

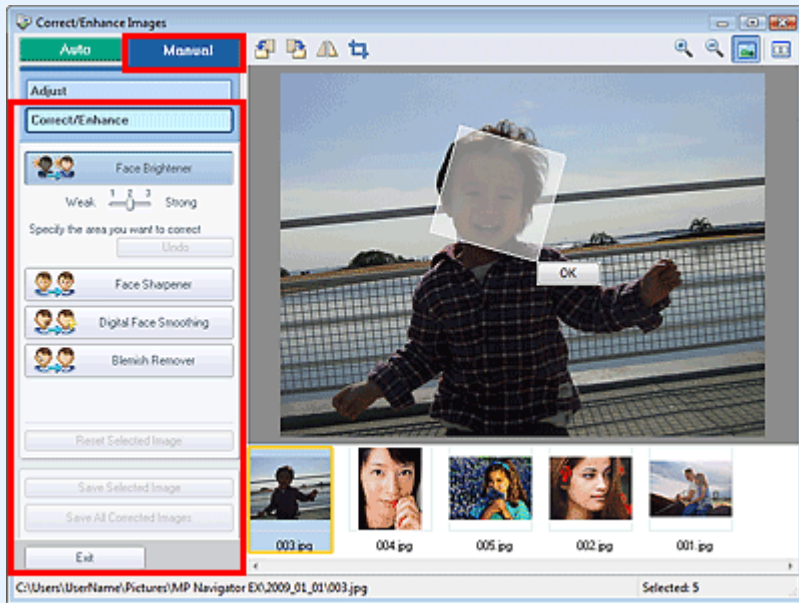

- **Aclarador de caras (Face Brightener)**  
Corrige toda la imagen de forma que se aplique más brillo al área facial seleccionada. Puede ajustar el nivel del efecto con el control deslizante.
- **Enfocar cara (Face Sharpener)**  
Corrige la imagen completa para dar más nitidez a la cara. Permite especificar el área a la que se desea aplicar el efecto. Puede ajustar el nivel del efecto con el control deslizante.
- **Suavizado digital de rostros (Digital Face Smoothing)**  
Embellece la piel puesto que elimina imperfecciones y arrugas. Permite especificar el área a la que se desea aplicar el efecto. Puede ajustar el nivel del efecto con el control deslizante.
- **Eliminador de imperfecciones (Blemish Remover)**  
Elimina lunares. Permite especificar el área a la que se desea aplicar el efecto.
- **Aceptar (OK)**  
Aplica el efecto seleccionado al área especificada.
- **Deshacer (Undo)**  
Cancela la última corrección.
- **Restablecer imagen seleccionada (Reset Selected Image)**  
Cancela todas las correcciones, mejoras y ajustes aplicados a la imagen seleccionada.
- **Guardar imagen seleccionada (Save Selected Image)**  
Guarda las imágenes corregidas seleccionadas.
- **Guardar todas las imágenes corregidas (Save All Corrected Images)**  
Guarda todas las imágenes corregidas que se muestran en la lista de miniaturas.
- **Salir (Exit)**  
Cierra la ventana Corregir/Mejorar imágenes (Correct/Enhance Images).

## Barra de herramientas

- **Barra de herramientas**



- **(Girar a la izquierda)**

Gira la imagen 90 grados en el sentido contrario al de las agujas del reloj.

-  **(Girar a la derecha)**

Gira la imagen 90 grados en el sentido de las agujas del reloj.

-  **(Invertir)**

Invierte la imagen horizontalmente.

-  **(Recorte)**

Recortar significa seleccionar el área que se desea mantener de una foto y desechar el resto. En la ventana mostrada, arrastre el marco blanco para especificar el área de recorte. Mueva el cursor dentro del marco blanco y arrástrelo para mover el área de recorte.

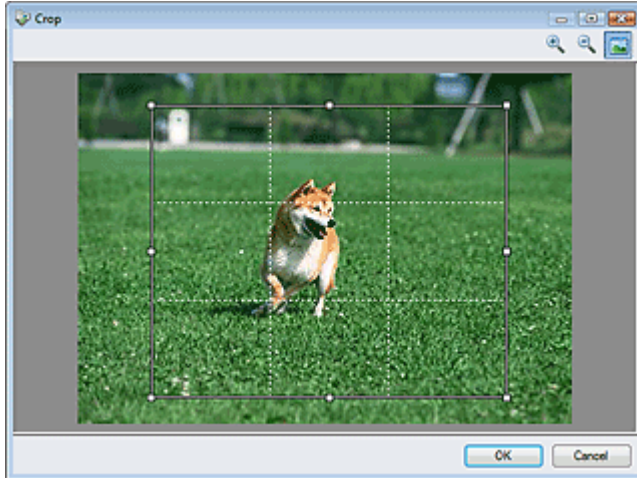

### **Nota**

- Coloque los sujetos principales a lo largo de las líneas blancas discontinuas o en las intersecciones para crear una imagen equilibrada.

-  **(Ampliar)**

Permite ampliar la imagen que se muestra.

-  **(Reducir)**

Permite reducir la imagen que se muestra.

-  **(Pantalla completa)**

Permite ampliar o reducir la imagen para mostrarla a pantalla completa.

-  **(Comparar)**

Abre la imagen original para realizar una comparación. La imagen original se muestra a la izquierda y la corregida, a la derecha.

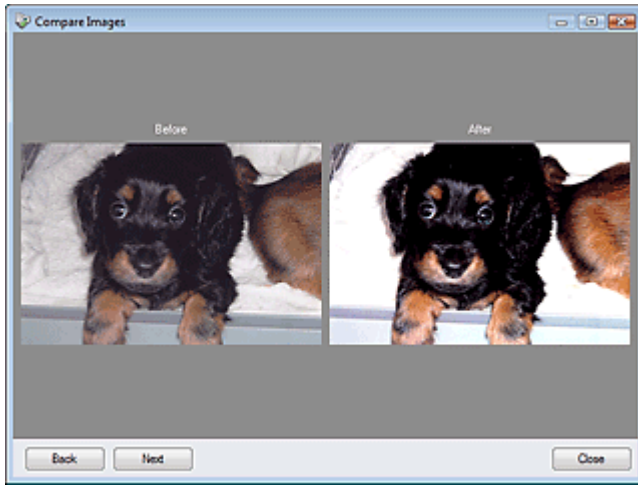

Principio de página ↕

## Guía avanzada

Guía avanzada > Escaneado > Escaneado con aplicaciones incluidas > Pantallas de MP Navigator EX > Pantalla de modo de un clic

MP Navigator EX

## Pantalla de modo de un clic

Haga clic en  (Cambiar de modo), en la parte inferior izquierda de la pantalla de modo de navegación para mostrar la pantalla de modo de un clic.

Puede realizar tareas como escanear, guardar, etc. de una sola vez simplemente haciendo clic en el icono correspondiente.

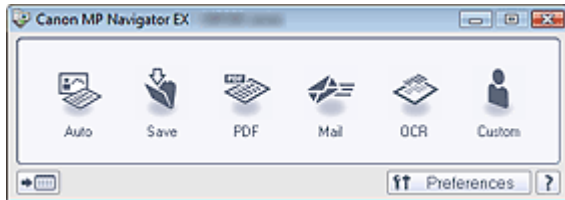

- **Auto**

Escanea los documentos detectando automáticamente el tipo de documento. El formato de archivo se establece automáticamente. Los archivos se guardan en un ordenador. Si es necesario, se puede aplicar la función Autocorrección de foto.

Al hacer clic en este icono, se abre el cuadro de diálogo Escaneado automático (Auto Scan), donde se puede especificar la configuración de guardado.

➔ [Cuadro de diálogo Escaneado automático \(Auto Scan\)](#)

- **Guardar (Save)**

Escanea documentos o fotografías y los guarda en el ordenador. El tipo del documento se puede detectar automáticamente.

Al hacer clic en este icono, el cuadro de diálogo Guardar (Save) se abre y se puede especificar la configuración de escaneado y guardado.

➔ [Cuadro de diálogo Guardar \(Save\) \(Pantalla de modo de un clic\)](#)

- **PDF**

Permite escanear documentos y guardarlos como archivos PDF.

Al hacer clic en este icono, el cuadro de diálogo PDF se abre y se puede especificar la configuración de escaneado y guardado, así como la de la aplicación.

➔ [Cuadro de diálogo PDF](#)

- **Correo (Mail)**

Permite escanear documentos o fotos y adjuntarlos a un correo electrónico.

Al hacer clic en este icono, el cuadro de diálogo Correo (Mail) se abre y se puede especificar la configuración de escaneado y guardado, así como la del programa de correo electrónico.

➔ [Cuadro de diálogo Correo \(Mail\)](#)

- **OCR**

Permite escanear documentos de texto a fin de extraer el texto de las imágenes y mostrarlo en el Bloc de notas (incluido en Windows).

Al hacer clic en este icono, el cuadro de diálogo OCR se abre y se puede especificar la configuración de escaneado y guardado.

➔ [Cuadro de diálogo OCR](#)



### Nota

- Para obtener más información sobre los procedimientos, consulte el manual de la aplicación.

- **Personalizado (Custom)**

Permite escanear documentos y abrirlos en una aplicación especificada. El tipo del documento se detecta automáticamente.

Al hacer clic en este icono, el cuadro de diálogo Personalizado (Custom) se abre y se puede especificar la configuración de escaneado y guardado, así como la de la aplicación.

➔ Cuadro de diálogo Personalizado (Custom)

### Nota

- Para obtener más información sobre los procedimientos, consulte el manual de la aplicación.

#### • (Cambiar de modo)

Cambia al modo de navegación. Se abrirá la pantalla del modo de navegación.

➔ Ficha Escaneado personalizado con Un clic (Custom Scan with One-click)

#### • Preferencias (Preferences)

Se abrirá el cuadro de diálogo Preferencias (Preferences). En el cuadro de diálogo Preferencias (Preferences) se pueden hacer las configuraciones avanzadas para las funciones de MP Navigator EX.

➔ Cuadro de diálogo Preferencias (Preferences)

#### • (Guía)

Abre esta guía.

### Importante

- Las siguientes restricciones se aplican al escanear cuando Tipo de documento (Document Type) está establecido en Modo Auto (Auto Mode) en los cuadros de diálogo Guardar (Save) o Personalizado (Custom).  
Cuando desee convertir el texto de la imagen escaneada en datos de texto, especifique el Tipo de documento (Document Type) (no seleccione Modo Auto (Auto Mode)).

### Tema relacionado

► Escaneado fácil con un clic

Principio de página 

## Guía avanzada

Guía avanzada > Escaneado > Escaneado con aplicaciones incluidas > Pantallas de MP Navigator EX > Cuadro de diálogo Escaneado automático (Auto Scan)

MP Navigator EX

## Cuadro de diálogo Escaneado automático (Auto Scan)

Haga clic en Escaneado automático (Auto Scan) de la ficha Escaneado personalizado con Un clic (Custom Scan with One-click) o haga clic en Auto en la pantalla del modo Un clic para abrir el cuadro de diálogo Escaneado automático (Auto Scan).

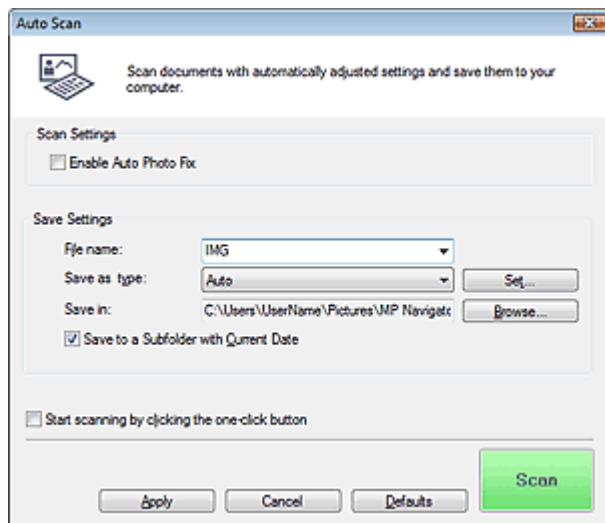

### Importante

- Los siguientes tipos de documentos no se pueden escanear correctamente. En tal caso, haga clic en otro icono del modo Un clic o en la ficha Escaneado personalizado con Un clic (Custom Scan with One-click) y especifique el tipo o tamaño del documento.
  - Documentos que no sean fotografías, postales, tarjetas de visita, revistas, periódicos, documentos de texto y CD/DVD
  - Fotos de tamaño A4
  - Documentos de texto de tamaño inferior a 2L (5 x 7 pulgadas) (127 x 178 mm), como páginas de encuadernaciones en rústica con la separación para el lomo
  - Documentos impresos en papel blanco fino
  - Documentos anchos, como fotos panorámicas
- Las etiquetas de CD o DVD que sean reflectantes puede que no se escaneen correctamente.
- Coloque los documentos correctamente en función del tipo de documento que vaya a escanear. De lo contrario, es posible que los documentos no se escaneen correctamente. Consulte "[Colocación de los documentos](#)" para obtener información detallada sobre cómo colocar los documentos.

### Nota

- Para reducir el muaré, haga clic en otro icono del modo Un clic o en la ficha Escaneado personalizado con Un clic (Custom Scan with One-click) y ajuste Tipo de documento (Document Type) como Revista (Magazine).

## Configuración de escaneado (Scan Settings)

### ● Activar autocorrección de foto (Enable Auto Photo Fix)

Seleccione esta casilla de verificación para analizar la imagen fotográfica y aplicar automáticamente las correcciones adecuadas.

Esta función está disponible cuando Auto o JPEG/Exif están seleccionados para Tipo de archivo (Save as type) en Guardar configuración (Save Settings).

**Importante**

- Cuando Tipo de archivo (Save as type) es Auto, el tono de color básico de los tipos de documento siguientes puede cambiar con respecto a su original puesto que se corrigen como fotos. En tal caso, quite la marca de selección de la casilla de verificación y escanee.
  - Postales y tarjetas de visita
- Es posible que los documentos de texto no se escaneen correctamente puesto que, dependiendo de cómo se coloquen, se pueden corregir como fotos. En tal caso, quite la marca de selección de la casilla de verificación y escanee.

**Nota**

- Si se selecciona un formato distinto de JPEG/Exif en Tipo de archivo (Save as type) y, a continuación, se selecciona esta casilla de verificación, aparecerá un mensaje y Tipo de archivo (Save as type) se establecerá en Auto.

**Guardar configuración (Save Settings)**● **Nombre de archivo (File name)**

Introduzca el nombre de archivo de la imagen que desee guardar (hasta 64 caracteres). Al guardar varios archivos, se adjunta un número de 4 dígitos al nombre de cada archivo.

● **Tipo de archivo (Save as type)**

Seleccione un tipo de archivo para guardar las imágenes escaneadas. Seleccione Auto, JPEG/Exif, TIFF, BMP o PDF.

**Importante**

- Si Tipo de archivo (Save as type) es Auto, el formato de archivo puede ser diferente dependiendo de cómo se coloque el documento. Consulte "[Colocación de los documentos](#)" para obtener información detallada sobre cómo colocar los documentos.
- Los documentos grandes (como las fotos de tamaño A4) que no se pueden colocar alejados de los bordes o la flecha (marca de alineación) de la platina quizás no se guarden con el formato de archivo correcto si el valor de Tipo de archivo (Save as type) es Auto. Si se da el caso, seleccione un formato de archivo adecuado para el documento que se va a escanear.
- No es posible agregar imágenes a archivos PDF protegidos por contraseña.

**Nota**

- Si está seleccionado el parámetro Auto, los archivos se guardan con los siguientes formatos según el tipo de documento.
  - Fotos, postales, CD/DVD y tarjetas de visita: JPEG
  - Revistas, periódicos y documentos de texto: PDF
  - Puede cambiar el formato de archivo en Establecer... (Set...).

● **Establecer... (Set...)****Si el valor de Tipo de archivo (Save as type) es Auto**

Se puede especificar el formato de archivo con el que se desee guardar las imágenes. Seleccione un formato de archivo para Documento (Document) y Foto (Photo).

**Si el valor de Tipo de archivo (Save as type) es JPEG/Exif**

Puede especificar un tipo de compresión para los archivos JPEG. Seleccione Alta (Baja compresión) (High(Low Compression)), Estándar (Standard) o Baja (Alta compresión) (Low(High Compression)).

**Si el valor de Tipo de archivo (Save as type) es PDF**

Configure los valores avanzados para crear archivos PDF. Consulte "[Cuadro de diálogo Configuración PDF \(PDF Settings\)](#)" para conocer los detalles.

● **Guardar en (Save in)**

Muestra la carpeta en la que se deben guardar las imágenes escaneadas. Para cambiar la carpeta,



haga clic en Examinar... (Browse...) para especificar una distinta.

Las siguientes carpetas se especifican de forma predeterminada.

Windows Vista: carpeta MP Navigator EX dentro de la carpeta Imágenes (Pictures)

Windows XP: carpeta MP Navigator EX dentro de la carpeta Mis imágenes (My Pictures)

Windows 2000: carpeta MP Navigator EX dentro de la carpeta Mis imágenes (My Pictures)

- **Guardar en una subcarpeta con la fecha actual (Save to a Subfolder with Current Date)**

Seleccione esta casilla de verificación para crear una subcarpeta en la carpeta especificada en Guardar en (Save in) con la fecha actual y guardar en ella los archivos escaneados. Se creará una subcarpeta con un nombre similar a "2009\_01\_01" (año\_mes\_día).

Si esta casilla de verificación no está seleccionada, los archivos se guardan directamente en la carpeta especificada en Guardar en (Save in).

- **Iniciar el escaneo al hacer clic en el botón de un clic (Start scanning by clicking the one-click button)**

Seleccione esta casilla de verificación para empezar a escanear al hacer clic en un icono.

- **Aplicar (Apply)**

Guarda y aplica la configuración especificada.

Haga clic en Cancelar (Cancel) en lugar de en Aplicar (Apply) para cancelar la configuración especificada.

- **Cancelar (Cancel)**

Cancela la configuración especificada. Se cierra la ventana actual.

- **Predeterminado (Defaults)**

Devuelve todos los valores de configuración de la pantalla a los valores predeterminados.

- **Escanear (Scan)**

Escanea y guarda los documentos con la configuración especificada.

Si el valor de Tipo de archivo (Save as type) es Auto, se muestra un cuadro de diálogo de confirmación. Haga clic en Abrir manual (Open Manual) para abrir esta guía (si está instalada).

[Principio de página](#)

## Guía avanzada

Guía avanzada > Escaneado > Escaneado con aplicaciones incluidas > Pantallas de MP Navigator EX > Cuadro de diálogo Guardar (Save) (pantalla de modo de un clic)

MP Navigator EX

## Cuadro de diálogo Guardar (Save) (pantalla de modo de un clic)

Haga clic en Guardar en equipo (Save to PC) de la ficha Escaneado personalizado con Un clic (Custom Scan with One-click) o haga clic en Guardar (Save) en la pantalla de modo de un clic para abrir el cuadro de diálogo Guardar (Save).

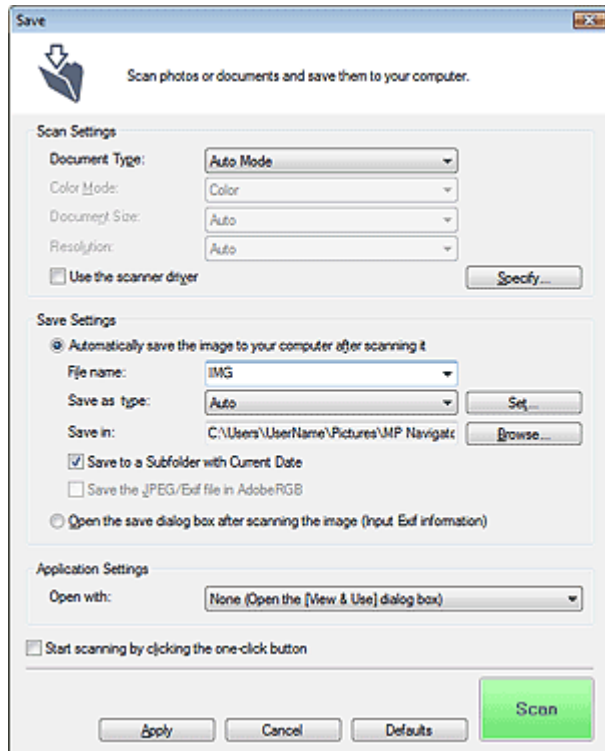

### Configuración de escaneado (Scan Settings)

- **Tipo de documento (Document Type)**

Seleccione el tipo de documento que desee escanear. Si está seleccionado Modo Auto (Auto Mode), el tipo de documento se detecta automáticamente. En tal caso, los valores Modo de color (Color Mode), Tamaño del documento (Document Size) y Resolución (Resolution) también se establecen automáticamente.

### Importante

- Los siguientes tipos de documentos no se pueden escanear correctamente con el Modo Auto (Auto Mode). En este caso, especifique el tipo o tamaño del documento.
  - Documentos que no sean fotografías, postales, tarjetas de visita, revistas, periódicos, documentos de texto y CD/DVD
  - Fotos de tamaño A4
  - Documentos de texto de tamaño inferior a 2L (5 x 7 pulgadas) (127 x 178 mm), como páginas de encuadernaciones en rústica con la separación para el lomo
  - Documentos impresos en papel blanco fino
  - Documentos anchos, como fotos panorámicas
- Las etiquetas de CD o DVD que sean reflectantes puede que no se escaneen correctamente.
- Coloque los documentos correctamente en función del tipo de documento que vaya a escanear. De lo contrario, es posible que los documentos no se escaneen correctamente. Consulte "[Colocación de los documentos](#)" para obtener información detallada sobre cómo

colocar los documentos.

## Nota

- Para reducir el muaré, establezca Tipo de documento (Document Type) en Revista (Magazine).

### ● Modo de color (Color Mode)

Seleccione cómo se debe escanear el documento.

### ● Tamaño del documento (Document Size)

Seleccione el tamaño del documento que desee escanear.

Al seleccionar Personalizado (Custom), se abre una pantalla en la que se puede especificar el tamaño del documento. Seleccione un valor en Unidades (Units), introduzca los valores de Anchura (Width) y Altura (Height) y haga clic en Aceptar (OK).

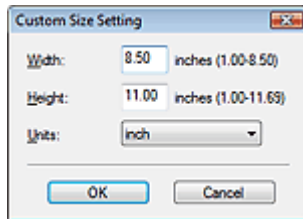

## Importante

- Si selecciona Detección automática (Auto Detect), es posible que la imagen no se escanee con la posición y el tamaño correctos. Si se da el caso, modifique el tamaño para que coincida con el tamaño real del documento (A4, Carta, etc.) y alinee una esquina del documento con la esquina con la flecha (marca de alineación) de la platina.

### ● Resolución (Resolution)

Seleccione la resolución con la que desee escanear los documentos.

➔ Resolución

### ● Usar el controlador del escáner (Use the scanner driver)

Seleccione esta casilla de verificación para acceder a la pantalla de ScanGear (controlador de escáner) y modificar los valores de escaneado avanzados.

Modo de color (Color Mode), Tamaño del documento (Document Size), Resolución (Resolution) y otros valores del cuadro de diálogo Guardar (Save) quedarán desactivados. Especifique estos valores en la pantalla de ScanGear (controlador de escáner).

### ● Especificar... (Specify...)

Haga clic para abrir el cuadro de diálogo Configuración de escaneado (Scan Settings) en el que podrá establecer los valores de escaneado avanzados.

➔ Cuadro de diálogo Configuración de escaneado (Scan Settings)

## Guardar configuración (Save Settings)

### ● Guardar automáticamente la imagen en el equipo después de escanearla (Automatically save the image to your computer after scanning it)

Seleccione esta opción para guardar las imágenes en el ordenador después de escanearlas.

Se mostrarán los parámetros Nombre de archivo (File name), Tipo de archivo (Save as type) y Guardar en (Save in).

## Importante

- Si selecciona esta función, no podrá establecer contraseñas para los archivos PDF.

### ● Nombre de archivo (File name)

Introduzca el nombre de archivo de la imagen que desee guardar (hasta 64 caracteres). Al guardar varios archivos, se adjunta un número de 4 dígitos al nombre de cada archivo.

### ● Tipo de archivo (Save as type)

Seleccione un tipo de archivo para guardar las imágenes escaneadas.

Seleccione Auto, JPEG/Exif, TIFF o BMP. La opción Auto se muestra cuando el Tipo de documento (Document Type) es Modo Auto (Auto Mode). Al guardar como archivos PDF, seleccione PDF, PDF (Varias páginas) (PDF(Multiple Pages)) o PDF (Agregar página) (PDF(Add Page)).

### Importante

- Si el valor de Tipo de documento (Document Type) es Modo Auto (Auto Mode) y Tipo de archivo (Save as type) es Auto, el formato de archivo puede ser diferente dependiendo de cómo coloque el documento.  
Consulte "[Colocación de los documentos](#)" para obtener información detallada sobre cómo colocar los documentos.
- Los documentos grandes (como las fotos de tamaño A4) que no se pueden colocar alejados de los bordes o la flecha (marca de alineación) de la platina quizás no se guarden con el formato de archivo correcto si el valor de Tipo de archivo (Save as type) es Auto. Si se da el caso, seleccione un formato de archivo adecuado para el documento que se va a escanear.
- No es posible agregar imágenes a archivos PDF protegidos por contraseña.
- No se puede seleccionar JPEG/Exif si el Modo de color (Color Mode) es Blanco y negro (Black and White).

### Nota

- Si está seleccionado el parámetro Auto, los archivos se guardan con los siguientes formatos según el tipo de documento.  
Fotos, postales, CD/DVD y tarjetas de visita: JPEG  
Revistas, periódicos y documentos de texto: PDF  
Puede cambiar el formato de archivo en Establecer... (Set...).  
Dependiendo de la aplicación, puede que no sea posible abrir las imágenes guardadas como archivos PDF. Si se da el caso, seleccione una opción distinta de Auto en Tipo de archivo (Save as type).
- Si elige JPEG/Exif cuando Tipo de documento (Document Type) no es Modo Auto (Auto Mode), se podrá seleccionar la casilla de verificación Guardar archivo JPEG/Exif en AdobeRGB (Save the JPEG/Exif file in AdobeRGB).

#### ● Establecer... (Set...)

##### Si el valor de Tipo de archivo (Save as type) es Auto

Se puede especificar el formato de archivo con el que se desee guardar las imágenes. Seleccione un formato de archivo para Documento (Document) y Foto (Photo).

##### Si el valor de Tipo de archivo (Save as type) es JPEG/Exif

Puede especificar un tipo de compresión para los archivos JPEG. Seleccione Alta (Baja compresión) (High(Low Compression)), Estándar (Standard) o Baja (Alta compresión) (Low(High Compression)).

##### Si Tipo de archivo (Save as type) es PDF, PDF (Varias páginas) (PDF(Multiple Pages)) o PDF (Agregar página) (PDF(Add Page))

Configure los valores avanzados para crear archivos PDF. Consulte "[Cuadro de diálogo Configuración PDF \(PDF Settings\)](#)" para conocer los detalles.

#### ● Guardar en (Save in)

Muestra la carpeta en la que se deben guardar las imágenes escaneadas. Para cambiar la carpeta, haga clic en Examinar... (Browse...) para especificar una distinta.

Las siguientes carpetas se especifican de forma predeterminada.

Windows Vista: carpeta MP Navigator EX dentro de la carpeta Imágenes (Pictures)

Windows XP: carpeta MP Navigator EX dentro de la carpeta Mis imágenes (My Pictures)

Windows 2000: carpeta MP Navigator EX dentro de la carpeta Mis imágenes (My Pictures)

#### ● Guardar en una subcarpeta con la fecha actual (Save to a Subfolder with Current Date)

Seleccione esta casilla de verificación para crear una subcarpeta en la carpeta especificada en Guardar en (Save in) con la fecha actual y guardar en ella los archivos escaneados. Se creará una subcarpeta con un nombre similar a "2009\_01\_01" (año\_mes\_día).

Si esta casilla de verificación no está seleccionada, los archivos se guardan directamente en la carpeta especificada en Guardar en (Save in).

#### ● Guardar archivo JPEG/Exif en AdobeRGB (Save the JPEG/Exif file in AdobeRGB)

Seleccione esta casilla de verificación para guardar las imágenes en colores que correspondan a Adobe RGB.

### **Importante**

- Esta función sólo está disponible cuando Tipo de archivo (Save as type) es JPEG/Exif y Tipo de documento (Document Type) no es Modo Auto (Auto Mode).
- Esta función no estará disponible si no se ha instalado el perfil Adobe RGB.

### **Nota**

- No es posible elegir este ajuste si la casilla de verificación Usar el controlador del escáner (Use the scanner driver) está seleccionada.
- Si guarda una imagen con la casilla de verificación Guardar archivo JPEG/Exif en AdobeRGB (Save the JPEG/Exif file in AdobeRGB) seleccionada, se agregará un carácter de subrayado al principio del nombre de archivo. (Ejemplo: \_Imagen0001.jpg)

#### ● **Abrir el cuadro de diálogo para guardar tras escanear la imagen (introducir información EXIF) (Open the save dialog box after scanning the image (Input Exif information))**

Seleccione esta opción para abrir el cuadro de diálogo Guardar (Save) después de escanear las imágenes y especificar la configuración de guardado, como la carpeta de destino, el nombre de archivo y la información Exif.

➔ [Cuadro de diálogo Guardar \(Save\)](#)

### **Nota**

- Para establecer contraseñas para archivos PDF, seleccione Abrir el cuadro de diálogo para guardar tras escanear la imagen (introducir información EXIF) (Open the save dialog box after scanning the image (Input Exif information)). Después de escanear, podrá establecer las contraseñas en el cuadro de diálogo Guardar (Save).

➔ [Configuración de contraseñas para los archivos PDF](#)

## Configuración de la aplicación (Application Settings)

#### ● **Abrir con (Open with)**

Puede seleccionar si desea abrir la ventana Ver y usar (View & Use) o el Explorador después de guardar las imágenes.

#### ● **Iniciar el escaneo al hacer clic en el botón de un clic (Start scanning by clicking the one-click button)**

Seleccione esta casilla de verificación para empezar a escanear al hacer clic en un icono.

#### ● **Aplicar (Apply)**

Guarda y aplica la configuración especificada.

Haga clic en Cancelar (Cancel) en lugar de en Aplicar (Apply) para cancelar la configuración especificada.

#### ● **Cancelar (Cancel)**

Cancela la configuración especificada. Se cierra la ventana actual.

#### ● **Predeterminado (Defaults)**

Devuelve todos los valores de configuración de la pantalla a los valores predeterminados.

#### ● **Escanear (Scan)**

Escanea y guarda los documentos con la configuración especificada.

Si el valor de Tipo de archivo (Save as type) es Auto, se muestra un cuadro de diálogo de confirmación. Haga clic en Abrir manual (Open Manual) para abrir esta guía (si está instalada).

[Principio de página](#)

## Guía avanzada

Guía avanzada > Escaneado > Escaneado con aplicaciones incluidas > Pantallas de MP Navigator EX > Cuadro de diálogo Configuración de escaneado (Scan Settings)

MP Navigator EX

## Cuadro de diálogo Configuración de escaneado (Scan Settings)

Establezca la configuración avanzada para escanear con un clic o usando el panel de control del equipo.

El cuadro de diálogo Configuración de escaneado (Scan Settings) se abre cuando se hace clic en Especificar... (Specify...) de un cuadro de diálogo para establecer los ajustes del escaneado.

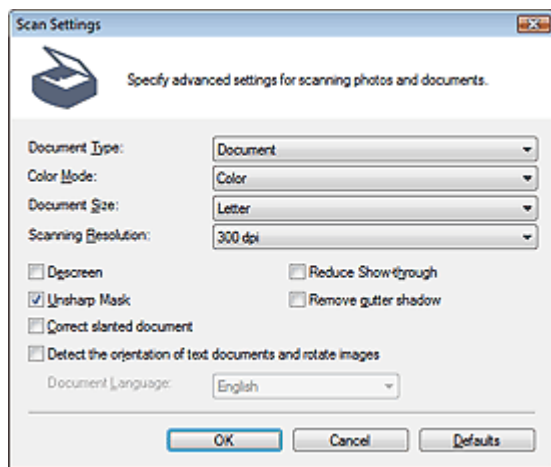

### Nota

- Los elementos mostrados varían en función del tipo de documento y el modo en que se ha abierto la pantalla.

#### • Tipo de documento (Document Type)

Seleccione el tipo de documento que desee escanear. Si está seleccionado Modo Auto (Auto Mode) o Escaneado automático (Auto Scan) el tipo de documento se detecta automáticamente.

En tal caso, los valores de Modo de color (Color Mode), Tamaño del documento (Document Size), etc. también se establecen automáticamente.

### Importante

- Para escanear correctamente, seleccione un tipo de documento que coincida con el documento que desee escanear.
- Si se abre desde la ficha Configuración del botón de escaneado (Scanner Button Settings) del cuadro de diálogo Preferencias (Preferences), se muestra el Tipo de documento (Document Type) especificado en la ficha Configuración del botón de escaneado (Scanner Button Settings) y no se puede modificar en este cuadro de diálogo.

#### • Modo de color (Color Mode)

Seleccione cómo se debe escanear el documento.

##### • Color

Este modo procesa la imagen en 256 niveles (8 bits) de rojo (R(ed)), verde (G(reen)) y azul (B(lue)).

##### • Escala de grises (Grayscale)

Este modo procesa la imagen en 256 niveles (8 bits) de blanco y negro.

##### • Blanco y negro (Black and White)

Este modo procesa la imagen en blanco y negro. El contraste de la imagen se divide en ciertos

niveles (nivel de umbral) en blanco y negro y se procesa como dos colores.

### Nota

- Modo de color (Color Mode) no se muestra en el cuadro de diálogo Configuración de escaneo (Scan Settings) abierto desde la ficha Configuración del botón de escaneo (Scanner Button Settings) del cuadro de diálogo Preferencias (Preferences).

#### • Tamaño del documento (Document Size)

Seleccione el tamaño del documento que desee escanear.

Al seleccionar Personalizado (Custom), se abre una pantalla en la que se puede especificar el tamaño del documento. Seleccione un valor en Unidades (Units), introduzca los valores de Anchura (Width) y Altura (Height) y haga clic en Aceptar (OK).

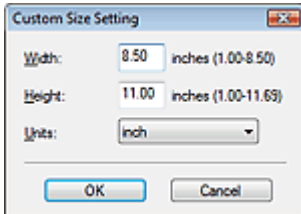

### Importante

- Si selecciona Detección automática (Auto Detect), es posible que la imagen no se escanee con la posición y el tamaño correctos. Si se da el caso, modifique el tamaño para que coincida con el tamaño real del documento (A4, Carta, etc.) y alinee una esquina del documento con la esquina con la flecha (marca de alineación) de la platina.

#### • Resolución de escaneo (Scanning Resolution)

Seleccione la resolución con la que desee escanear los documentos.

➔ Resolución

#### • Limpieza de pantalla (Descreen)

Seleccione esta casilla de verificación para reducir el efecto muaré.

Las fotos y las imágenes impresas están formadas por una serie de pequeños puntos. El "muaré" es un fenómeno que se da cuando se escanean fotografías o imágenes impresas con trama y aparecen gradaciones desiguales o patrones de líneas. Limpieza de pantalla (Descreen) es la función que permite reducir el efecto muaré.

### Nota

- El proceso de escaneo tarda más de lo normal si la opción Limpieza de pantalla (Descreen) está activada.

#### • Reducir colores base (Reduce Show-through)

Seleccione esta casilla de verificación para dar nitidez al texto de un documento o reducir los colores base en periódicos.

### Nota

- Seleccione esta casilla de verificación si el Tipo de documento (Document Type) es un documento de texto y los colores base se muestran claramente en la imagen escaneada.

#### • Nitidez de imagen (Unsharp Mask)

Seleccione esta casilla de verificación para destacar el contorno de los sujetos y enfocar la imagen.

#### • Eliminar sombra de encuadernación (Remove gutter shadow)

Seleccione esta casilla de verificación para corregir las sombras que aparecen entre las páginas al escanear cuadernillos abiertos.

### Importante

- No se puede seleccionar esta casilla de verificación si el Tamaño del documento (Document Size) es Detección automática (Auto Detect), Detección automática (varios doc.) (Auto Detect (Multiple Documents)) o Asistente de Stitch.
- Alinee el documento correctamente con la marca de alineación de la platina.



 **Nota**

- Utilice la ficha Modo avanzado (Advanced Mode) de ScanGear para corregir las sombras de encuadernación al escanear documentos de tamaño no estándar o al establecer marcos de recorte personalizados.  
Para obtener información detallada, consulte Corrección sombra margen (Gutter Shadow Correction) en "Configuración de imagen (Image Settings)" (ficha Modo avanzado (Advanced Mode) de ScanGear).

- **Corregir documento torcido (Correct slanted document)**

Seleccione esta casilla de verificación para detectar el texto escaneado y corregir el ángulo (entre -0,1 y -10 grados o +0,1 y +10 grados) del documento.

 **Importante**

- Esta casilla de verificación no se puede seleccionar si el valor de Tamaño del documento (Document Size) es Asistente de Stitch.
- Quizá no sea posible corregir la inclinación de los siguientes tipos de documentos, ya que el texto no se detecta correctamente.
  - Documentos en los que las líneas de texto estén inclinadas más de 10 grados o cuyos ángulos varíen en distintas líneas
  - Documentos que contengan texto en horizontal y en vertical
  - Documentos con fuentes extremadamente grandes o pequeñas
  - Documentos con poco texto
  - Documentos con imágenes, figuras o texto escrito a mano
  - Documentos con líneas horizontales y verticales (tablas)

 **Nota**

- Si está activada la opción Corregir documento torcido (Correct slanted document), el escaneo puede tardar más de lo habitual.

- **Activar autocorrección de foto (Enable Auto Photo Fix) (cuando se escanea con Escaneo automático (Auto Scan) desde el panel de control)**

Seleccione esta casilla de verificación para analizar la imagen fotográfica y aplicar automáticamente las correcciones adecuadas.

Esta función está disponible cuando se selecciona Auto o JPEG/Exif para Tipo de archivo (Save as type) de Guardar configuración (Save Settings) de la ficha Configuración del botón de escaneo (Scanner Button Settings) del cuadro de diálogo Preferencias (Preferences).

 **Importante**

- Cuando Tipo de archivo (Save as type) es Auto, el tono de color básico de los tipos de documento siguientes puede cambiar con respecto a su original puesto que se corrigen como fotos. En tal caso, quite la marca de selección de la casilla de verificación y escanee.
  - Postales y tarjetas de visita
- Es posible que los documentos de texto no se escaneen correctamente puesto que, dependiendo de cómo se coloquen, se pueden corregir como fotos. En tal caso, quite la marca de selección de la casilla de verificación y escanee.

 **Nota**

- Si se selecciona un formato distinto de JPEG/Exif en Tipo de archivo (Save as type) y, a continuación, se selecciona esta casilla de verificación, aparecerá un mensaje y Tipo de archivo (Save as type) se establecerá en Auto.

- **Detectar la orientación de los documentos de texto y girar las imágenes (Detect the orientation of text documents and rotate images)**

Seleccione esta casilla de verificación para detectar la orientación del documento a partir del texto escaneado y girar la imagen escaneada para corregir la orientación. Seleccione el idioma del documento que va a escanear en Idioma del documento (Document Language).

 **Importante**

- Esta casilla de verificación no se puede seleccionar si el valor de Tamaño del documento (Document Size) es Asistente de Stitch.



- Es posible que esta función no proporcione resultados correctos dependiendo del idioma del documento. Sólo se admiten documentos de texto redactados en idiomas que se puedan seleccionar en Idioma del documento (Document Language).
- Quizá no sea posible corregir la orientación de los siguientes tipos de documentos, ya que el texto no se detecta correctamente.
  - La resolución está fuera del rango de entre 300 y 600 ppp
  - El tamaño de fuente está fuera del rango de entre 8 y 48 puntos
  - Documentos que incluyan fuentes especiales, efectos, cursiva o texto escrito a mano
  - Documentos con fondos con tramas

### Nota

- El escaneo tarda más de lo habitual si la opción Detectar la orientación de los documentos de texto y girar las imágenes (Detect the orientation of text documents and rotate images) está activada.

### ● Idioma del documento (Document Language)

Seleccione el idioma del documento que desee escanear.

### Importante

- Esta casilla de verificación no se puede seleccionar si el valor de Tamaño del documento (Document Size) es Asistente de Stitch.

### ● Predeterminado (Defaults)

Restablece la configuración predeterminada.

[Principio de página](#)

## Guía avanzada

Guía avanzada > Escaneado > Escaneado con aplicaciones incluidas > Pantallas de MP Navigator EX

> Cuadro de diálogo Guardar (Save)

MP Navigator EX

## Cuadro de diálogo Guardar (Save)

El cuadro de diálogo Guardar (Save) se abre al escanear desde Guardar en equipo (Save to PC) de la ficha Escaneado personalizado con Un clic (Custom Scan with One-click) o desde Guardar (Save) de la pantalla del modo Un clic, después de seleccionar Abrir cuadro diálogo almacenamiento tras escanear imagen (entrada infor. Exif) (Open the save dialog box after scanning the image (Input Exif information)).

Se puede especificar el tipo de archivo y el destino mientras se ven las miniaturas.

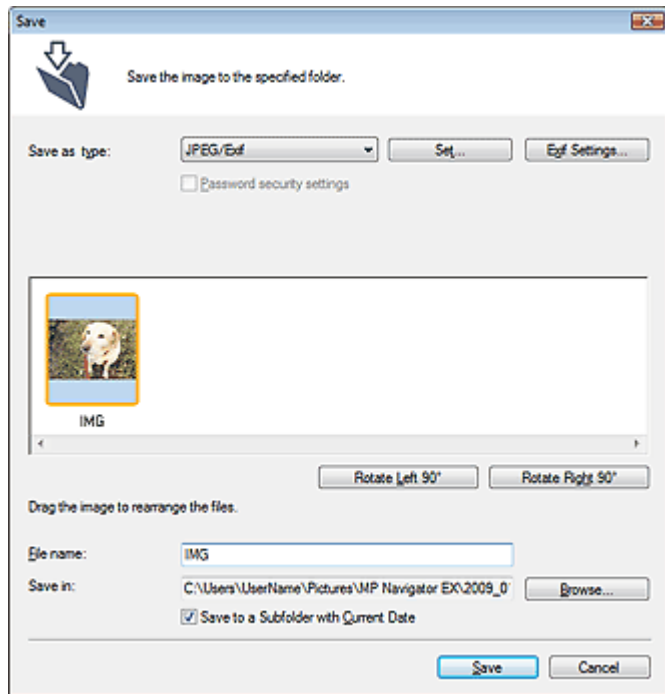

- **Tipo de archivo (Save as type)**

Seleccione un tipo de archivo para guardar las imágenes escaneadas.

Seleccione JPEG/Exif, TIFF, BMP, PDF, PDF (Varias páginas) (PDF(Multiple Pages)) o PDF (Agregar página) (PDF(Add Page)).

- **PDF**

Permite guardar cada una de las imágenes seleccionadas como un archivo PDF independiente.

- **PDF (Varias páginas) (PDF(Multiple Pages))**

Permite guardar varias imágenes en un mismo archivo PDF.

### Nota

- La opción PDF (Varias páginas) (PDF(Multiple Pages)) se muestra cuando se escanean varias imágenes.

- **PDF (Agregar página) (PDF(Add Page))**

Permite agregar las imágenes escaneadas a un archivo PDF. Las imágenes se incluirán al final del archivo PDF. No es posible organizar las páginas del archivo PDF al que se agregan las imágenes.

### Importante

- Las imágenes sólo se pueden agregar a archivos PDF creados con MP Navigator EX. No se pueden especificar archivos PDF creados con otras aplicaciones. Tampoco se pueden

especificar archivos PDF editados con otras aplicaciones.

- Si se edita un archivo PDF protegido mediante contraseña, las contraseñas se eliminarán. Restablezca las contraseñas.

➔ [Configuración de contraseñas para los archivos PDF](#)

## Importante

- Las opciones PDF, PDF (Varias páginas) (PDF(Multiple Pages)) y PDF (Agregar página) (PDF(Add Page)) no se pueden seleccionar cuando se escanean imágenes mediante el panel de control del equipo.
- No se puede seleccionar JPEG/Exif si el Modo de color (Color Mode) es Blanco y negro (Black and White).

### ● Establecer... (Set...)

#### Si el valor de Tipo de archivo (Save as type) es JPEG/Exif

Puede especificar un tipo de compresión para los archivos JPEG. Seleccione Alta (Baja compresión) (High(Low Compression)), Estándar (Standard) o Baja (Alta compresión) (Low(High Compression)).

#### Si Tipo de archivo (Save as type) es PDF, PDF (Varias páginas) (PDF(Multiple Pages)) o PDF (Agregar página) (PDF(Add Page))

Configure los valores avanzados para crear archivos PDF. Consulte " [Cuadro de diálogo Configuración PDF \(PDF Settings\)](#) " para conocer los detalles.

### ● Configuración de Exif... (Exif Settings...)

Si el ajuste de Tipo de archivo (Save as type) es JPEG/Exif, puede introducir información Exif en el archivo que desee guardar.

➔ [Cuadro de diálogo Configuración de Exif \(Exif Settings\)](#)

### ● Configuración de seguridad de la contraseña (Password security settings)

Seleccione esta casilla de verificación para abrir el cuadro de diálogo Configuración de seguridad de la contraseña (Password Security -Settings), desde el que podrá establecer contraseñas para abrir, editar e imprimir los archivos PDF creados.

➔ [Configuración de contraseñas para los archivos PDF](#)

## Nota

- Esta función sólo está disponible si el ajuste de Tipo de archivo (Save as type) es PDF, PDF (Varias páginas) (PDF(Multiple Pages)) o PDF (Agregar página) (PDF(Add Page)).

### ● Agregar a (Add to)

Esta opción se muestra si se selecciona PDF (Agregar página) (PDF(Add Page)) en Tipo de archivo (Save as type) y especifica el archivo PDF al que desee agregar las imágenes. Para cambiar el archivo, haga clic en Examinar... (Browse...) para especificar uno distinto.

## Importante

- Las imágenes sólo se pueden agregar a archivos PDF creados con MP Navigator EX. No se pueden especificar archivos PDF creados con otras aplicaciones. Tampoco se pueden especificar archivos PDF editados con otras aplicaciones.

### ● Girar a la izquierda 90° (Rotate Left 90°)/Girar a la derecha 90° (Rotate Right 90°)

Gira las imágenes escaneadas 90 grados en el sentido de las agujas del reloj o en sentido contrario. Seleccione la imagen que desee girar y haga clic en Girar a la izquierda 90° (Rotate Left 90°) o Girar a la derecha 90° (Rotate Right 90°).

### ● Nombre de archivo (File name)

Introduzca el nombre de archivo de la imagen que desee guardar (hasta 64 caracteres). Al guardar varios archivos, se adjunta un número de 4 dígitos al nombre de cada archivo.

### ● Guardar en (Save in)

Muestra la carpeta en la que se deben guardar las imágenes escaneadas. Para cambiar la carpeta, haga clic en Examinar... (Browse...) para especificar una distinta.

Las siguientes carpetas se especifican de forma predeterminada.

Windows Vista: carpeta MP Navigator EX dentro de la carpeta Imágenes (Pictures)

Windows XP: carpeta MP Navigator EX dentro de la carpeta Mis imágenes (My Pictures)

Windows 2000: carpeta MP Navigator EX dentro de la carpeta Mis imágenes (My Pictures)

- **Guardar en una subcarpeta con la fecha actual (Save to a Subfolder with Current Date)**

Seleccione esta casilla de verificación para crear una subcarpeta en la carpeta especificada en Guardar en (Save in) con la fecha actual y guardar en ella los archivos escaneados. Se creará una subcarpeta con un nombre similar a "2009\_01\_01" (año\_mes\_día).

Si esta casilla de verificación no está seleccionada, los archivos se guardan directamente en la carpeta especificada en Guardar en (Save in).

[Principio de página](#)

## Guía avanzada

Guía avanzada > Escaneado > Escaneado con aplicaciones incluidas > Pantallas de MP Navigator EX > Cuadro de diálogo Configuración de Exif (Exif Settings)

MP Navigator EX

## Cuadro de diálogo Configuración de Exif (Exif Settings)

Puede introducir la información Exif en un archivo para guardarla. Exif es un formato estándar para incrustar distintos datos de disparo en imágenes de cámaras digitales (JPEG). La información Exif incrustada en las imágenes escaneadas permite organizarlas e imprimirlas con las imágenes de cámaras digitales.

El cuadro de diálogo Configuración de Exif (Exif Settings) sólo se puede abrir si el ajuste de Tipo de archivo (Save as type) es JPEG/Exif.

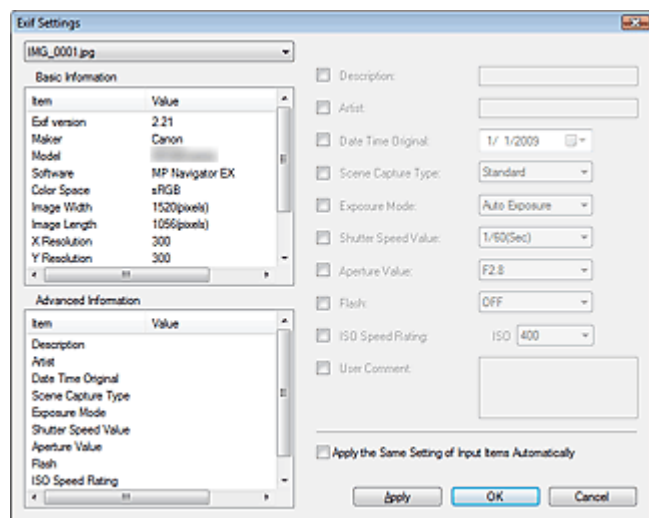

- **Información básica (Basic Information)**

Muestra la información obtenida automáticamente a partir del equipo o del software.

- **Información avanzada (Advanced Information)**

Muestra la información especificada en el lado derecho de la pantalla.

- **Área de configuración Información avanzada (Advanced Information)**

Puede introducir la información Exif, como el título y los datos de disparo. Seleccione la casilla de verificación de los elementos que desee especificar e introduzca o seleccione la información.

- **Aplicar misma conf. elementos entrada automáticamente (Apply the Same Setting of Input Items Automatically)**

Marque esta casilla de verificación para mostrar automáticamente la información especificada para la imagen anterior.

- **Aplicar (Apply)**

Después de especificar toda la información necesaria, haga clic en Aplicar (Apply) para incrustarla en la imagen. La información se mostrará en Información avanzada (Advanced Information).

- **Aceptar (OK)**

Incrusta la información especificada en la imagen y cierra la pantalla. La información especificada se guarda.

- **Cancelar (Cancel)**

Cancela los ajustes y cierra la pantalla.

La información se incrusta cuando se hace clic en Cancelar (Cancel) después de haber hecho clic en Aplicar (Apply).

## Guía avanzada

Guía avanzada > Escaneado > Escaneado con aplicaciones incluidas > Pantallas de MP Navigator EX

> Cuadro de diálogo PDF

MP Navigator EX

## Cuadro de diálogo PDF

Haga clic en Guardar como archivo PDF (Save as PDF file) en la ficha Escaneado personalizado con Un clic (Custom Scan with One-click) o haga clic en PDF en la pantalla de modo de un clic para abrir el cuadro de diálogo PDF.

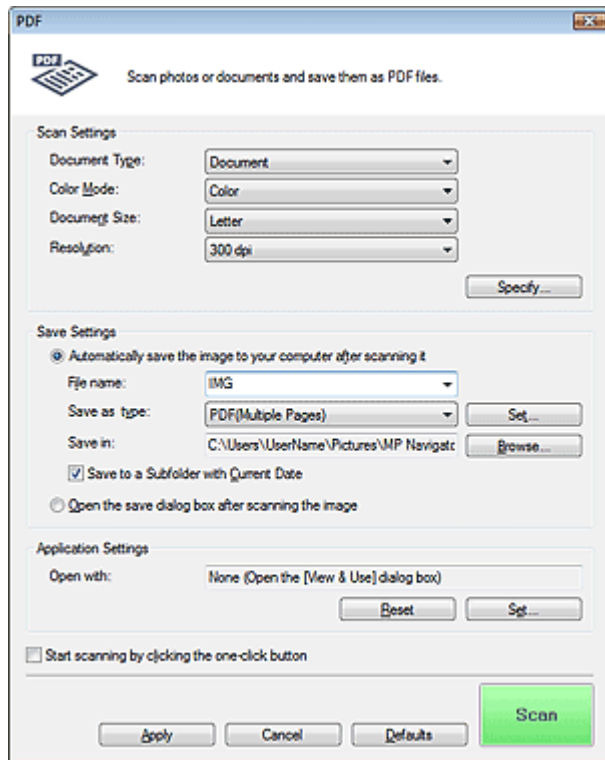

### Configuración de escaneado (Scan Settings)

- **Tipo de documento (Document Type)**

Seleccione el tipo de documento que desee escanear.

- **Modo de color (Color Mode)**

Seleccione cómo se debe escanear el documento.

- **Tamaño del documento (Document Size)**

Seleccione el tamaño del documento que desee escanear.

Al seleccionar Personalizado (Custom), se abre una pantalla en la que se puede especificar el tamaño del documento. Seleccione un valor en Unidades (Units), introduzca los valores de Anchura (Width) y Altura (Height) y haga clic en Aceptar (OK).

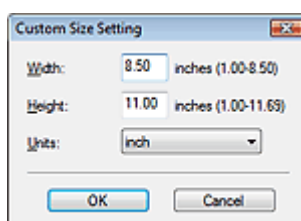

**Importante**

- Si selecciona Detección automática (Auto Detect), es posible que la imagen no se escanee con la posición y el tamaño correctos. Si se da el caso, modifique el tamaño para que coincida con el tamaño real del documento (A4, Carta, etc.) y alinee una esquina del documento con la esquina con la flecha (marca de alineación) de la platina.

- **Resolución (Resolution)**

Seleccione la resolución con la que desee escanear los documentos.

➔ Resolución

- **Especificar... (Specify...)**

Haga clic para abrir el cuadro de diálogo Configuración de escaneado (Scan Settings) en el que podrá establecer los valores de escaneado avanzados.

➔ Cuadro de diálogo Configuración de escaneado (Scan Settings)

## Guardar configuración (Save Settings)

- **Guardar automáticamente la imagen en el equipo después de escanearla (Automatically save the image to your computer after scanning it)**

Seleccione esta opción para guardar las imágenes en el ordenador después de escanearlas.

Se mostrarán los parámetros Nombre de archivo (File name), Tipo de archivo (Save as type) y Guardar en (Save in).



### Importante

- Si selecciona esta función, no podrá establecer contraseñas para los archivos PDF.

- **Nombre de archivo (File name)**

Introduzca el nombre de archivo de la imagen que desee guardar (hasta 64 caracteres). Al guardar varios archivos, se adjunta un número de 4 dígitos al nombre de cada archivo.

- **Tipo de archivo (Save as type)**

Seleccione un tipo de archivo para guardar las imágenes escaneadas.

Seleccione PDF, PDF (Varias páginas) (PDF(Multiple Pages)) o PDF (Agregar página) (PDF(Add Page)).

- **PDF**

Permite guardar cada una de las imágenes seleccionadas como un archivo PDF independiente.

- **PDF (Varias páginas) (PDF(Multiple Pages))**

Permite guardar varias imágenes en un mismo archivo PDF.

- **PDF (Agregar página) (PDF(Add Page))**

Permite agregar las imágenes escaneadas a un archivo PDF. Las imágenes se incluirán al final del archivo PDF. No es posible organizar las páginas del archivo PDF al que se agregan las imágenes.



### Importante

- No es posible agregar imágenes a archivos PDF protegidos por contraseña.



### Nota

- Haga clic en Establecer... (Set...) para abrir el cuadro de diálogo Configuración PDF (PDF Settings), en el que podrá especificar el tipo de compresión PDF y otros valores avanzados para la creación de archivos PDF.

➔ Cuadro de diálogo Configuración PDF (PDF Settings)

- Consulte "Creación/edición de archivos PDF" para eliminar o reorganizar las páginas de los archivos PDF guardados.

- **Guardar en (Save in)**

Muestra la carpeta en la que se deben guardar las imágenes escaneadas. Para cambiar la carpeta, haga clic en Examinar... (Browse...) para especificar una distinta.

Las siguientes carpetas se especifican de forma predeterminada.

Windows Vista: carpeta MP Navigator EX dentro de la carpeta Imágenes (Pictures)

Windows XP: carpeta MP Navigator EX dentro de la carpeta Mis imágenes (My Pictures)  
Windows 2000: carpeta MP Navigator EX dentro de la carpeta Mis imágenes (My Pictures)

- **Guardar en una subcarpeta con la fecha actual (Save to a Subfolder with Current Date)**

Seleccione esta casilla de verificación para crear una subcarpeta en la carpeta especificada en Guardar en (Save in) con la fecha actual y guardar en ella los archivos escaneados. Se creará una subcarpeta con un nombre similar a "2009\_01\_01" (año\_mes\_día).

Si esta casilla de verificación no está seleccionada, los archivos se guardan directamente en la carpeta especificada en Guardar en (Save in).

- **Abrir el cuadro de diálogo de guardado después de escanear la imagen (Open the save dialog box after scanning the image)**

Seleccione esta opción para abrir el cuadro de diálogo Guardar como archivo PDF (Save as PDF file) después de escanear las imágenes y especificar la configuración de guardado, como la carpeta de destino y el nombre de archivo.

➔ [Cuadro de diálogo Guardar como archivo PDF \(Save as PDF file\)](#)



### Nota

- Para establecer contraseñas para archivos PDF, seleccione Abrir el cuadro de diálogo de guardado después de escanear la imagen (Open the save dialog box after scanning the image). Después de escanear, podrá establecer las contraseñas en el cuadro de diálogo Guardar como archivo PDF (Save as PDF file).

➔ [Configuración de contraseñas para los archivos PDF](#)

## Configuración de la aplicación (Application Settings)

- **Abrir con (Open with)**

Especifique una aplicación con la que desee abrir las imágenes escaneadas. Arrastre y suelte el icono de una aplicación que admita el formato de archivo mostrado en Tipo de archivo (Save as type). La aplicación especificada se iniciará cuando se hayan escaneado las imágenes.



### Importante

- Dependiendo de la aplicación especificada, es posible que las imágenes no se muestren correctamente o que la aplicación no se inicie.

- **Restablecer (Reset)**

Cancela la configuración de la aplicación.

- **Establecer... (Set...)**

Permite seleccionar la aplicación que se va a iniciar.

- **Iniciar el escaneo al hacer clic en el botón de un clic (Start scanning by clicking the one-click button)**

Seleccione esta casilla de verificación para empezar a escanear al hacer clic en un icono.

- **Aplicar (Apply)**

Guarda y aplica la configuración especificada.

Haga clic en Cancelar (Cancel) en lugar de en Aplicar (Apply) para cancelar la configuración especificada.

- **Cancelar (Cancel)**

Cancela la configuración especificada. Se cierra la ventana actual.

- **Predeterminado (Defaults)**

Devuelve todos los valores de configuración de la pantalla a los valores predeterminados.

- **Escanear (Scan)**

Escanea y guarda documentos PDF con la configuración especificada.



## Guía avanzada

Guía avanzada > Escaneado > Escaneado con aplicaciones incluidas > Pantallas de MP Navigator EX > Cuadro de diálogo Guardar como archivo PDF (Save as PDF file)

MP Navigator EX

## Cuadro de diálogo Guardar como archivo PDF (Save as PDF file)

El cuadro de diálogo Guardar como archivo PDF (Save as PDF file) se abre al escanear desde Guardar como archivo PDF (Save as PDF file) de la ficha Escaneado personalizado con Un clic (Custom Scan with One-click) o desde PDF de la pantalla de modo de un clic, después de seleccionar Abrir el cuadro de diálogo de guardado después de escanear la imagen (Open the save dialog box after scanning the image).

En el cuadro de diálogo Guardar como archivo PDF (Save as PDF file), puede establecer los ajustes para guardar imágenes en un ordenador.

### Importante

- No podrá guardar imágenes escaneadas con 10 501 o más píxeles horizontales y verticales.

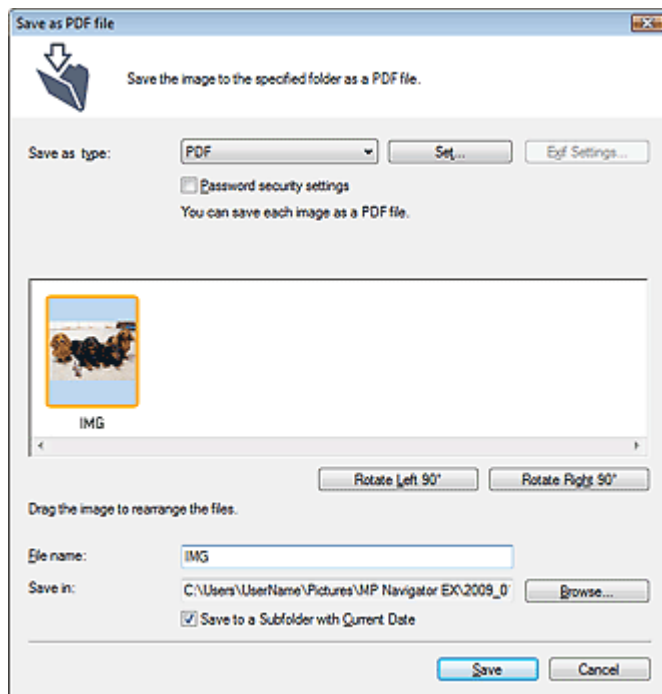

#### • Tipo de archivo (Save as type)

Seleccione un tipo de archivo PDF para guardar las imágenes escaneadas.

##### • PDF

Permite guardar cada una de las imágenes seleccionadas como un archivo PDF independiente.

##### • PDF (Varias páginas) (PDF(Multiple Pages))

Permite guardar varias imágenes en un mismo archivo PDF.

### Nota

- La opción PDF (Varias páginas) (PDF(Multiple Pages)) se muestra cuando se escanean varias imágenes.

##### • PDF (Agregar página) (PDF(Add Page))

Permite agregar las imágenes escaneadas a un archivo PDF. Las imágenes se incluirán al final del archivo PDF. No es posible organizar las páginas del archivo PDF al que se agregan las

imágenes.

### **Importante**

- Las imágenes sólo se pueden agregar a archivos PDF creados con MP Navigator EX. No se pueden especificar archivos PDF creados con otras aplicaciones. Tampoco se pueden especificar archivos PDF editados con otras aplicaciones.
- PDF (Agregar página) (PDF(Add Page)) no se puede seleccionar para imágenes escaneadas usando el panel de control del equipo.
- Si se edita un archivo PDF protegido mediante contraseña, las contraseñas se eliminarán. Restablezca las contraseñas.  
➔ [Configuración de contraseñas para los archivos PDF](#)

- **Establecer... (Set...)**

Configure los valores avanzados para crear archivos PDF. Consulte " [Cuadro de diálogo Configuración PDF \(PDF Settings\)](#) " para conocer los detalles.

- **Configuración de seguridad de la contraseña (Password security settings)**

Seleccione esta casilla de verificación para abrir el cuadro de diálogo Configuración de seguridad de la contraseña (Password Security -Settings), desde el que podrá establecer contraseñas para abrir, editar e imprimir los archivos PDF creados.

➔ [Configuración de contraseñas para los archivos PDF](#)

- **Girar a la izquierda 90° (Rotate Left 90°)/Girar a la derecha 90° (Rotate Right 90°)**

Gira las imágenes escaneadas 90 grados en el sentido de las agujas del reloj o en sentido contrario. Seleccione la imagen que desee girar y haga clic en Girar a la izquierda 90° (Rotate Left 90°) o Girar a la derecha 90° (Rotate Right 90°).

- **Nombre de archivo (File name)**

Introduzca el nombre de archivo de la imagen que desee guardar (hasta 64 caracteres). Al guardar varios archivos, se adjunta un número de 4 dígitos al nombre de cada archivo.

- **Guardar en (Save in)**

Muestra la carpeta en la que se deben guardar los archivos PDF. Para cambiar la carpeta, haga clic en Examinar... (Browse...) para especificar una distinta.

Las siguientes carpetas se especifican de forma predeterminada.

Windows Vista: carpeta MP Navigator EX dentro de la carpeta Imágenes (Pictures)

Windows XP: carpeta MP Navigator EX dentro de la carpeta Mis imágenes (My Pictures)

Windows 2000: carpeta MP Navigator EX dentro de la carpeta Mis imágenes (My Pictures)

- **Guardar en una subcarpeta con la fecha actual (Save to a Subfolder with Current Date)**

Seleccione esta casilla de verificación para crear una subcarpeta en la carpeta especificada en Guardar en (Save in) con la fecha actual y guardar en ella los archivos escaneados. Se creará una subcarpeta con un nombre similar a "2009\_01\_01" (año\_mes\_día).

Si esta casilla de verificación no está seleccionada, los archivos se guardan directamente en la carpeta especificada en Guardar en (Save in).

[Principio de página](#) ↕

## Guía avanzada

Guía avanzada > Escaneado > Escaneado con aplicaciones incluidas > Pantallas de MP Navigator EX

> Cuadro de diálogo Correo (Mail)

MP Navigator EX

## Cuadro de diálogo Correo (Mail)

Haga clic en Anexión a un mensaje (Attach to E-mail) en la ficha Escaneado personalizado con Un clic (Custom Scan with One-click) o haga clic en Correo (Mail) en la pantalla de modo de un clic para abrir el cuadro de diálogo Correo (Mail).

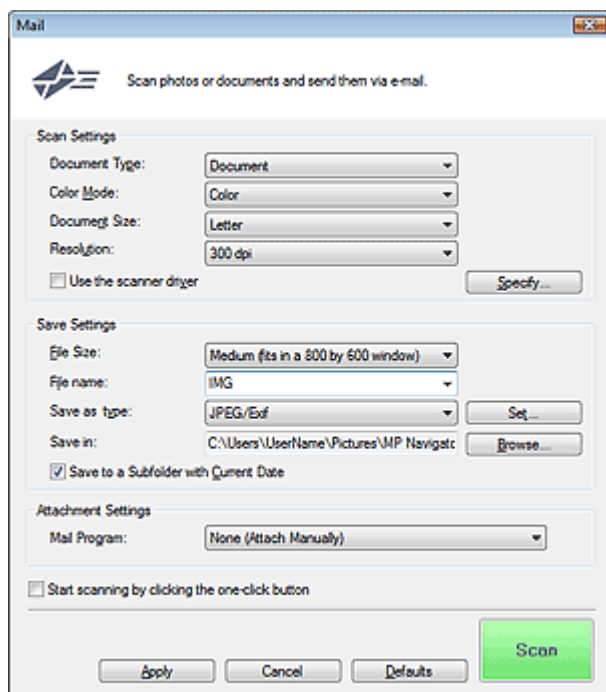

### Configuración de escaneado (Scan Settings)

- **Tipo de documento (Document Type)**

Seleccione el tipo de documento que desee escanear.

- **Modo de color (Color Mode)**

Seleccione cómo se debe escanear el documento.

- **Tamaño del documento (Document Size)**

Seleccione el tamaño del documento que desee escanear.

Al seleccionar Personalizado (Custom), se abre una pantalla en la que se puede especificar el tamaño del documento. Seleccione un valor en Unidades (Units), introduzca los valores de Anchura (Width) y Altura (Height) y haga clic en Aceptar (OK).

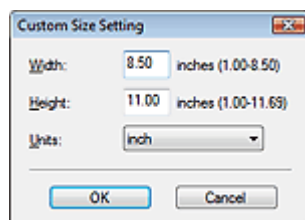

### Importante

- Si selecciona Detección automática (Auto Detect), es posible que la imagen no se escanee con la posición y el tamaño correctos. Si se da el caso, modifique el tamaño para que coincida

con el tamaño real del documento (A4, Carta, etc.) y alinee una esquina del documento con la esquina con la flecha (marca de alineación) de la platina.

- **Resolución (Resolution)**

Seleccione la resolución con la que desee escanear los documentos.

➔ [Resolución](#)

- **Usar el controlador de escáner (Use the scanner driver)**

Seleccione esta casilla de verificación para acceder a la pantalla de ScanGear (controlador de escáner) y modificar los valores de escaneado avanzados.

Modo de color (Color Mode), Tamaño del documento (Document Size), Resolución (Resolution) y otros valores del cuadro de diálogo Correo (Mail) quedarán desactivados. Especifique estos valores en la pantalla de ScanGear (controlador de escáner).

- **Especificar... (Specify...)**

Haga clic para abrir el cuadro de diálogo Configuración de escaneado (Scan Settings) en el que podrá establecer los valores de escaneado avanzados.

➔ [Cuadro de diálogo Configuración de escaneado \(Scan Settings\)](#)

## Guardar configuración (Save Settings)

- **Tamaño del archivo (File Size)**

Seleccione un tamaño entre Pequeño (cabe en ventana 640x480) (Small (fits in a 640 by 480 window)), Mediano (cabe en ventana 800x600) (Medium (fits in a 800 by 600 window)), Grande (cabe en ventana 1024x768) (Large (fits in a 1024 by 768 window)) y Original.

- **Nombre de archivo (File name)**

Introduzca el nombre de archivo de la imagen que desee guardar (hasta 64 caracteres). Al guardar varios archivos, se adjunta un número de 4 dígitos al nombre de cada archivo.

- **Tipo de archivo (Save as type)**

Seleccione un tipo de archivo para guardar las imágenes escaneadas.

Seleccione JPEG/Exif, PDF o PDF (Varias páginas) (PDF(Multiple Pages)).



### Importante

- No es posible establecer contraseñas para los archivos PDF.
- No se puede seleccionar JPEG/Exif si el Modo de color (Color Mode) es Blanco y negro (Black and White).

- **Establecer... (Set...)**

#### Si el valor de Tipo de archivo (Save as type) es JPEG/Exif

Puede especificar un tipo de compresión para los archivos JPEG. Seleccione Alta (Baja compresión) (High(Low Compression)), Estándar (Standard) o Baja (Alta compresión) (Low(High Compression)).

#### Si Tipo de archivo (Save as type) es PDF o PDF (Varias páginas) (PDF(Multiple Pages)).

Configure los valores avanzados para crear archivos PDF. Consulte " [Cuadro de diálogo Configuración PDF \(PDF Settings\)](#) " para conocer los detalles.

- **Guardar en (Save in)**

Muestra la carpeta en la que se deben guardar las imágenes escaneadas. Para cambiar la carpeta, haga clic en Examinar... (Browse...) para especificar una distinta.

Las siguientes carpetas se especifican de forma predeterminada.

Windows Vista: carpeta MP Navigator EX dentro de la carpeta Imágenes (Pictures)

Windows XP: carpeta MP Navigator EX dentro de la carpeta Mis imágenes (My Pictures)

Windows 2000: carpeta MP Navigator EX dentro de la carpeta Mis imágenes (My Pictures)

- **Guardar en una subcarpeta con la fecha actual (Save to a Subfolder with Current Date)**

Seleccione esta casilla de verificación para crear una subcarpeta en la carpeta especificada en Guardar en (Save in) con la fecha actual y guardar en ella los archivos escaneados. Se creará una

subcarpeta con un nombre similar a "2009\_01\_01" (año\_mes\_día).

Si esta casilla de verificación no está seleccionada, los archivos se guardan directamente en la carpeta especificada en Guardar en (Save in).

## Configuración del adjunto (Attachment Settings)

- **Programa de correo (Mail Program)**

Especifique un programa de correo electrónico.



### Nota

- Seleccione Agregar... (Add...) para abrir el cuadro de diálogo Seleccionar programa de correo (Select Mail Program), desde el que podrá seleccionar un programa de correo electrónico. Si el programa de correo electrónico que desea utilizar no aparece en la lista, haga clic en Agregar a la lista (Add to List) y selecciónelo.

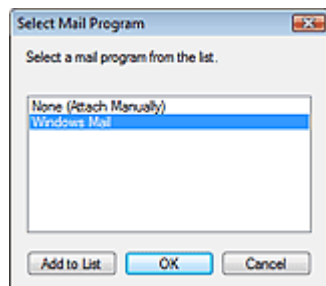

- **Iniciar el escaneado al hacer clic en el botón de un clic (Start scanning by clicking the one-click button)**

Seleccione esta casilla de verificación para empezar a escanear al hacer clic en un icono.

- **Aplicar (Apply)**

Guarda y aplica la configuración especificada.

Haga clic en Cancelar (Cancel) en lugar de en Aplicar (Apply) para cancelar la configuración especificada.

- **Cancelar (Cancel)**

Cancela la configuración especificada. Se cierra la ventana actual.

- **Predeterminado (Defaults)**

Devuelve todos los valores de configuración de la pantalla a los valores predeterminados.

- **Escanear (Scan)**

Escanea documentos con la configuración especificada.

Cuando el escaneado se haya completado, el programa de correo electrónico se iniciará automáticamente y aparecerá una pantalla de mensaje nueva con la imagen adjunta.

[Principio de página](#)

## Guía avanzada

Guía avanzada > Escaneado > Escaneado con aplicaciones incluidas > Pantallas de MP Navigator EX

> Cuadro de diálogo OCR

MP Navigator EX

## Cuadro de diálogo OCR

Haga clic en OCR en la ficha Escaneado personalizado con Un clic (Custom Scan with One-click) o en la pantalla de modo de un clic para abrir el cuadro de diálogo OCR.

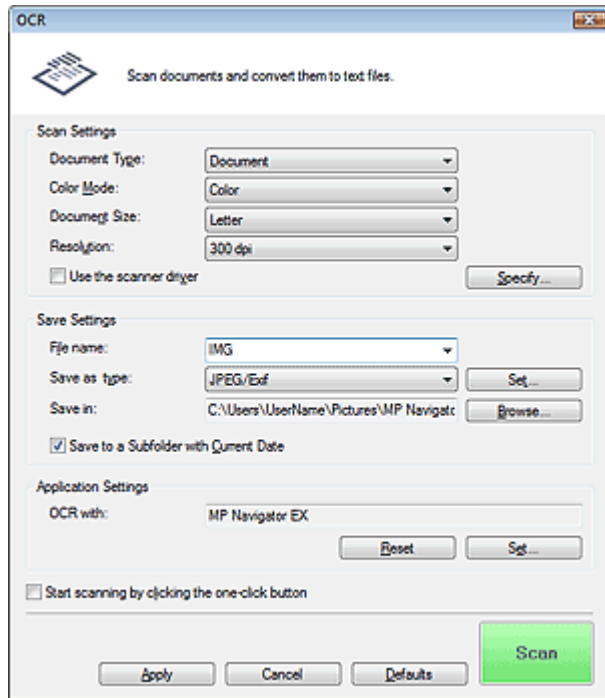

### Configuración de escaneado (Scan Settings)

- **Tipo de documento (Document Type)**

Seleccione el tipo de documento que desee escanear.

- **Modo de color (Color Mode)**

Seleccione cómo se debe escanear el documento.

- **Tamaño del documento (Document Size)**

Seleccione el tamaño del documento que desee escanear.

Al seleccionar Personalizado (Custom), se abre una pantalla en la que se puede especificar el tamaño del documento. Seleccione un valor en Unidades (Units), introduzca los valores de Anchura (Width) y Altura (Height) y haga clic en Aceptar (OK).

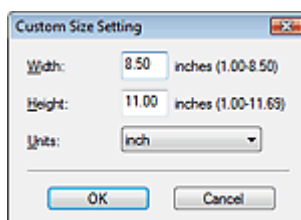

- **Resolución (Resolution)**

Seleccione la resolución con la que desee escanear los documentos.

➔ Resolución

- **Usar el controlador de escáner (Use the scanner driver)**

Seleccione esta casilla de verificación para acceder a la pantalla de ScanGear (controlador de escáner) y modificar los valores de escaneado avanzados.

Modo de color (Color Mode), Tamaño del documento (Document Size), Resolución (Resolution) y otros valores del cuadro de diálogo OCR quedarán desactivados. Especifique estos valores en la pantalla de ScanGear (controlador de escáner).

- **Especificar... (Specify...)**

Haga clic para abrir el cuadro de diálogo Configuración de escaneado (Scan Settings) en el que podrá establecer los valores de escaneado avanzados.

➔ [Cuadro de diálogo Configuración de escaneado \(Scan Settings\)](#)



### Nota

- Al escanear documentos torcidos, seleccione la casilla de verificación Corregir documento torcido (Correct slanted document) para mejorar la exactitud del reconocimiento del texto.

## Guardar configuración (Save Settings)

- **Nombre de archivo (File name)**

Introduzca el nombre de archivo de la imagen que desee guardar (hasta 64 caracteres). Al guardar varios archivos, se adjunta un número de 4 dígitos al nombre de cada archivo.

- **Tipo de archivo (Save as type)**

Seleccione un tipo de archivo para guardar las imágenes escaneadas.

Seleccione JPEG/Exif, TIFF o BMP.



### Importante

- No se puede seleccionar JPEG/Exif si el Modo de color (Color Mode) es Blanco y negro (Black and White).

- **Establecer... (Set...)**

#### Si el valor de Tipo de archivo (Save as type) es JPEG/Exif

Puede especificar un tipo de compresión para los archivos JPEG. Seleccione Alta (Baja compresión) (High(Low Compression)), Estándar (Standard) o Baja (Alta compresión) (Low(High Compression)).

- **Guardar en (Save in)**

Muestra la carpeta en la que se deben guardar las imágenes escaneadas. Para cambiar la carpeta, haga clic en Examinar... (Browse...) para especificar una distinta.

Las siguientes carpetas se especifican de forma predeterminada.

Windows Vista: carpeta MP Navigator EX dentro de la carpeta Imágenes (Pictures)

Windows XP: carpeta MP Navigator EX dentro de la carpeta Mis imágenes (My Pictures)

Windows 2000: carpeta MP Navigator EX dentro de la carpeta Mis imágenes (My Pictures)

- **Guardar en una subcarpeta con la fecha actual (Save to a Subfolder with Current Date)**

Seleccione esta casilla de verificación para crear una subcarpeta en la carpeta especificada en Guardar en (Save in) con la fecha actual y guardar en ella los archivos escaneados. Se creará una subcarpeta con un nombre similar a "2009\_01\_01" (año\_mes\_día).

Si esta casilla de verificación no está seleccionada, los archivos se guardan directamente en la carpeta especificada en Guardar en (Save in).

## Configuración de la aplicación (Application Settings)

- **OCR con (OCR with)**

Especifica una aplicación OCR.

Cuando se especifica MP Navigator EX, después de que la imagen se haya escaneado, el texto de ésta se extraerá y aparecerá en el Bloc de notas (incluido en Windows).



### Nota

- Sólo el texto que esté escrito en los idiomas que se pueden seleccionar en la ficha General se puede extraer al Bloc de notas (incluido en Windows). Haga clic en Establecer... (Set...) en la

ficha General y especifique el idioma en función del idioma del documento que se vaya a escanear.

Cuando se escanean varios documentos, se puede reunir el texto extraído en un archivo.

➔ **Ficha General**

- El texto que se muestra en el Bloc de notas (incluido en Windows) es orientativo únicamente. El texto de las imágenes de los siguientes tipos de documentos es posible que no se detecte correctamente.
    - Documentos con texto cuyo tamaño de fuente no se incluya en el intervalo de 8 a 40 puntos (a 300 ppp)
    - Documentos torcidos
    - Documentos colocados con la parte superior hacia abajo o documentos con texto con una orientación incorrecta (caracteres girados)
    - Documentos que incluyan fuentes especiales, efectos, cursiva o texto escrito a mano
    - Documentos con un espaciado de línea estrecho
    - Documentos con colores en el fondo del texto
    - Documentos escritos en varios idiomas
- 

- **Restablecer (Reset)**

Cancela la configuración de la aplicación.

- **Establecer... (Set...)**

Permite seleccionar una aplicación.

### **Importante**

- Dependiendo de la aplicación especificada, es posible que el texto no se extraiga correctamente o que la aplicación no se inicie.

- **Iniciar el escaneo al hacer clic en el botón de un clic (Start scanning by clicking the one-click button)**

Seleccione esta casilla de verificación para empezar a escanear al hacer clic en un icono.

- **Aplicar (Apply)**

Guarda y aplica la configuración especificada.

Haga clic en Cancelar (Cancel) en lugar de en Aplicar (Apply) para cancelar la configuración especificada.

- **Cancelar (Cancel)**

Cancela la configuración especificada. Se cierra la ventana actual.

- **Predeterminado (Defaults)**

Devuelve todos los valores de configuración de la pantalla a los valores predeterminados.

- **Escanear (Scan)**

Escanea documentos con la configuración especificada.

[Principio de página](#) ↗



## Guía avanzada

Guía avanzada > Escaneado > Escaneado con aplicaciones incluidas > Pantallas de MP Navigator EX > Cuadro de diálogo Personalizado (Custom)

MP Navigator EX

## Cuadro de diálogo Personalizado (Custom)

Haga clic en Personalizado (Custom) en la ficha Escaneado personalizado con Un clic (Custom Scan with One-click) o en la pantalla de modo de un clic para abrir el cuadro de diálogo Personalizado (Custom).

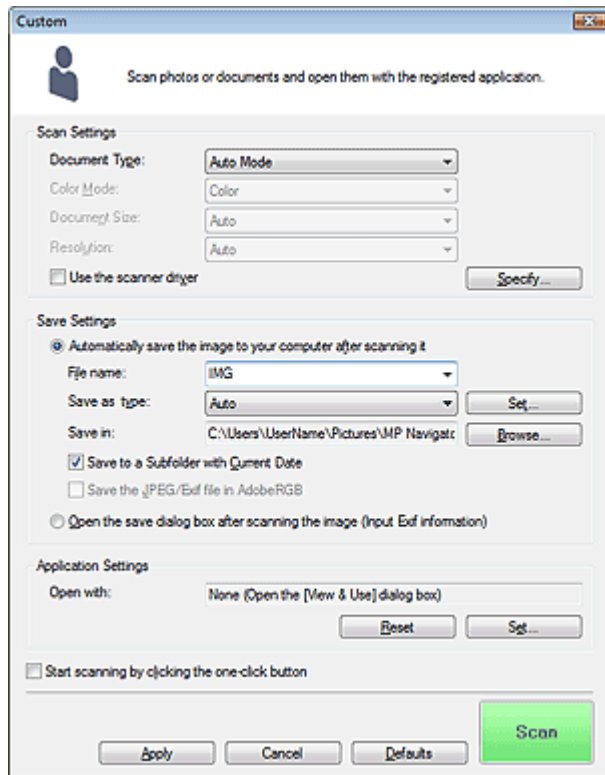

### Configuración de escaneado (Scan Settings)

- **Tipo de documento (Document Type)**

Seleccione el tipo de documento que desee escanear. Si está seleccionado Modo Auto (Auto Mode), el tipo de documento se detecta automáticamente. En tal caso, los valores Modo de color (Color Mode), Tamaño del documento (Document Size) y Resolución (Resolution) también se establecen automáticamente.

### Importante

- Los siguientes tipos de documentos no se pueden escanear correctamente con el Modo Auto (Auto Mode). En este caso, especifique el tipo o tamaño del documento.
  - Documentos que no sean fotografías, postales, tarjetas de visita, revistas, periódicos, documentos de texto y CD/DVD
  - Fotos de tamaño A4
  - Documentos de texto de tamaño inferior a 2L (5 x 7 pulgadas) (127 x 178 mm), como páginas de encuadernaciones en rústica con la separación para el lomo
  - Documentos impresos en papel blanco fino
  - Documentos anchos, como fotos panorámicas
- Las etiquetas de CD o DVD que sean reflectantes puede que no se escaneen correctamente.
- Coloque los documentos correctamente en función del tipo de documento que vaya a escanear. De lo contrario, es posible que los documentos no se escaneen correctamente. Consulte "[Colocación de los documentos](#)" para obtener información detallada sobre cómo

colocar los documentos.

### Nota

- Para reducir el muaré, establezca Tipo de documento (Document Type) en Revista (Magazine).

#### ● **Modo de color (Color Mode)**

Seleccione cómo se debe escanear el documento.

#### ● **Tamaño del documento (Document Size)**

Seleccione el tamaño del documento que desee escanear.

Al seleccionar Personalizado (Custom), se abre una pantalla en la que se puede especificar el tamaño del documento. Seleccione un valor en Unidades (Units), introduzca los valores de Anchura (Width) y Altura (Height) y haga clic en Aceptar (OK).

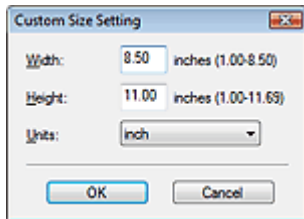

### Importante

- Si selecciona Detección automática (Auto Detect), es posible que la imagen no se escanee con la posición y el tamaño correctos. Si se da el caso, modifique el tamaño para que coincida con el tamaño real del documento (A4, Carta, etc.) y alinee una esquina del documento con la esquina con la flecha (marca de alineación) de la platina.

#### ● **Resolución (Resolution)**

Seleccione la resolución con la que desee escanear los documentos.

➔ Resolución

#### ● **Usar el controlador del escáner (Use the scanner driver)**

Seleccione esta casilla de verificación para acceder a la pantalla de ScanGear (controlador de escáner) y modificar los valores de escaneado avanzados.

Modo de color (Color Mode), Tamaño del documento (Document Size), Resolución (Resolution) y otros valores del cuadro de diálogo Personalizado (Custom) quedarán desactivados. Especifique estos valores en la pantalla de ScanGear (controlador de escáner).

#### ● **Especificar... (Specify...)**

Haga clic para abrir el cuadro de diálogo Configuración de escaneado (Scan Settings) en el que podrá establecer los valores de escaneado avanzados.

➔ Cuadro de diálogo Configuración de escaneado (Scan Settings)

### Guardar configuración (Save Settings)

#### ● **Guardar automáticamente la imagen en el equipo después de escanearla (Automatically save the image to your computer after scanning it)**

Seleccione esta opción para guardar las imágenes en el ordenador después de escanearlas.

Se mostrarán los parámetros Nombre de archivo (File name), Tipo de archivo (Save as type) y Guardar en (Save in).

### Importante

- Si selecciona esta función, no podrá establecer contraseñas para los archivos PDF.

### Nota

- Si se ha especificado la aplicación que se debe iniciar en Configuración de la aplicación (Application Settings), la imagen escaneada se abrirá en la aplicación especificada.

#### ● **Nombre de archivo (File name)**

Introduzca el nombre de archivo de la imagen que desee guardar (hasta 64 caracteres). Al guardar

varios archivos, se adjunta un número de 4 dígitos al nombre de cada archivo.

- **Tipo de archivo (Save as type)**

Seleccione un tipo de archivo para guardar las imágenes escaneadas.

Seleccione Auto, JPEG/Exif, TIFF o BMP. El valor mostrado y seleccionado de forma predeterminada es Auto si el Tipo de documento (Document Type) es Modo Auto (Auto Mode).

### Importante

- Si el valor de Tipo de documento (Document Type) es Modo Auto (Auto Mode) y Tipo de archivo (Save as type) es Auto, el formato de archivo puede ser diferente dependiendo de cómo coloque el documento.  
Consulte "[Colocación de los documentos](#)" para obtener información detallada sobre cómo colocar los documentos.
- Los documentos grandes (como las fotos de tamaño A4) que no se pueden colocar alejados de los bordes o la flecha (marca de alineación) de la platina quizás no se guarden con el formato de archivo correcto si el valor de Tipo de archivo (Save as type) es Auto. Si se da el caso, seleccione un formato de archivo adecuado para el documento que se va a escanear.
- No se puede seleccionar JPEG/Exif si el Modo de color (Color Mode) es Blanco y negro (Black and White).

### Nota

- Si está seleccionado el parámetro Auto, los archivos se guardan con los siguientes formatos según el tipo de documento.  
Fotos, postales, CD/DVD y tarjetas de visita: JPEG  
Revistas, periódicos y documentos de texto: PDF  
Puede cambiar el formato de archivo en Establecer... (Set...).  
Dependiendo de la aplicación, puede que no sea posible abrir las imágenes guardadas como archivos PDF. Si se da el caso, seleccione una opción distinta de Auto en Tipo de archivo (Save as type).
- Si elige JPEG/Exif cuando Tipo de documento (Document Type) no es Modo Auto (Auto Mode), se podrá seleccionar la casilla de verificación Guardar archivo JPEG/Exif en AdobeRGB (Save the JPEG/Exif file in AdobeRGB).

- **Establecer... (Set...)**

#### **Si el valor de Tipo de archivo (Save as type) es Auto**

Se puede especificar el formato de archivo con el que se desee guardar las imágenes. Seleccione un formato de archivo para Documento (Document) y Foto (Photo).

#### **Si el valor de Tipo de archivo (Save as type) es JPEG/Exif**

Puede especificar un tipo de compresión para los archivos JPEG. Seleccione Alta (Baja compresión) (High(Low Compression)), Estándar (Standard) o Baja (Alta compresión) (Low(High Compression)).

- **Guardar en (Save in)**

Muestra la carpeta en la que se deben guardar las imágenes escaneadas. Para cambiar la carpeta, haga clic en Examinar... (Browse...) para especificar una distinta.

Las siguientes carpetas se especifican de forma predeterminada.

Windows Vista: carpeta MP Navigator EX dentro de la carpeta Imágenes (Pictures)

Windows XP: carpeta MP Navigator EX dentro de la carpeta Mis imágenes (My Pictures)

Windows 2000: carpeta MP Navigator EX dentro de la carpeta Mis imágenes (My Pictures)

- **Guardar en una subcarpeta con la fecha actual (Save to a Subfolder with Current Date)**

Seleccione esta casilla de verificación para crear una subcarpeta en la carpeta especificada en Guardar en (Save in) con la fecha actual y guardar en ella los archivos escaneados. Se creará una subcarpeta con un nombre similar a "2009\_01\_01" (año\_mes\_día).

Si esta casilla de verificación no está seleccionada, los archivos se guardan directamente en la carpeta especificada en Guardar en (Save in).

- **Guardar archivo JPEG/Exif en AdobeRGB (Save the JPEG/Exif file in AdobeRGB)**

Seleccione esta casilla de verificación para guardar las imágenes en colores que correspondan a Adobe RGB.

**Importante**

- Esta función sólo está disponible cuando Tipo de archivo (Save as type) es JPEG/Exif y Tipo de documento (Document Type) no es Modo Auto (Auto Mode).
- Esta función no estará disponible si no se ha instalado el perfil Adobe RGB.

**Nota**

- No es posible elegir este ajuste si la casilla de verificación Usar el controlador del escáner (Use the scanner driver) está seleccionada.
- Si guarda una imagen con la casilla de verificación Guardar archivo JPEG/Exif en AdobeRGB (Save the JPEG/Exif file in AdobeRGB) seleccionada, se agregará un carácter de subrayado al principio del nombre de archivo. (Ejemplo: \_Imagen0001.jpg)

- **Abrir el cuadro de diálogo para guardar tras escanear la imagen (introducir información EXIF) (Open the save dialog box after scanning the image (Input Exif information))**

Seleccione esta opción para abrir el cuadro de diálogo Guardar (Save) después de escanear las imágenes y especificar la configuración de guardado, como la carpeta de destino, el nombre de archivo y la información Exif.

➡ Cuadro de diálogo Guardar (Save)

**Configuración de la aplicación (Application Settings)**

- **Abrir con (Open with)**

Especifique una aplicación con la que desee abrir las imágenes escaneadas. Arrastre y suelte el icono de una aplicación que admita el formato de archivo mostrado en Tipo de archivo (Save as type). La aplicación especificada se iniciará cuando se hayan escaneado las imágenes.

**Importante**

- Dependiendo de la aplicación especificada, es posible que las imágenes no se muestren correctamente o que la aplicación no se inicie.

- **Restablecer (Reset)**

Cancela la configuración de la aplicación.

- **Establecer... (Set...)**

Permite seleccionar la aplicación que se va a iniciar.

- **Iniciar el escaneo al hacer clic en el botón de un clic (Start scanning by clicking the one-click button)**

Seleccione esta casilla de verificación para empezar a escanear al hacer clic en un icono.

- **Aplicar (Apply)**

Guarda y aplica la configuración especificada.

Haga clic en Cancelar (Cancel) en lugar de en Aplicar (Apply) para cancelar la configuración especificada.

- **Cancelar (Cancel)**

Cancela la configuración especificada. Se cierra la ventana actual.

- **Predeterminado (Defaults)**

Devuelve todos los valores de configuración de la pantalla a los valores predeterminados.

- **Escanear (Scan)**

Escanea y guarda los documentos con la configuración especificada.

Si el valor de Tipo de archivo (Save as type) es Auto, se muestra un cuadro de diálogo de confirmación. Haga clic en Abrir manual (Open Manual) para abrir esta guía (si está instalada).

[Principio de página ↗](#)

## Guía avanzada

Guía avanzada > Escaneado > Escaneado con aplicaciones incluidas > Pantallas de MP Navigator EX > Cuadro de diálogo Preferencias (Preferences)

**MP Navigator EX**

## Cuadro de diálogo Preferencias (Preferences)

Haga clic en Preferencias (Preferences) para abrir el cuadro de diálogo Preferencias (Preferences).

En el cuadro de diálogo Preferencias (Preferences), puede aplicar configuraciones avanzadas a las funciones de MP Navigator EX mediante las fichas General y Configuración del botón de escaneado (Scanner Button Settings).

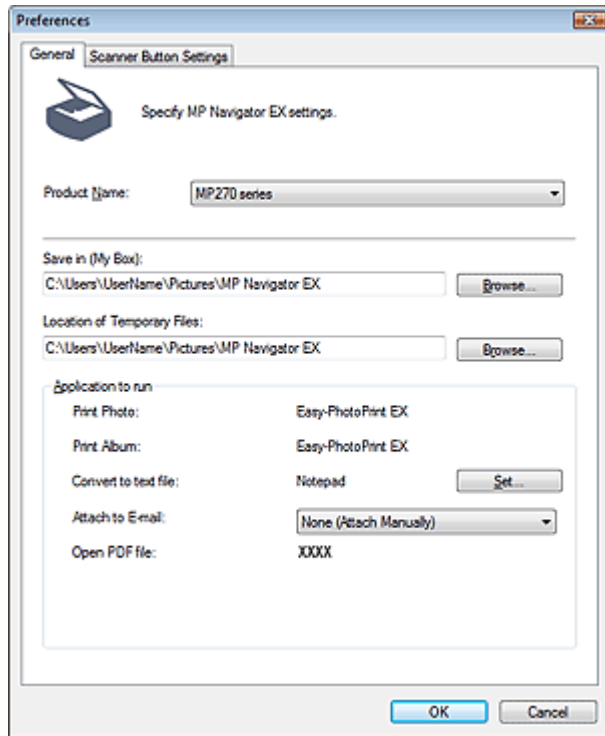

### Nota

- Consulte las secciones correspondientes a continuación para obtener información detallada acerca de cada ficha.
  - ➔ Ficha General
  - ➔ Ficha Configuración del botón de escaneado (Scanner Button Settings) (Guardar)

Principio de página ↕

## Guía avanzada

Guía avanzada > Escaneado > Escaneado con aplicaciones incluidas > Pantallas de MP Navigator EX > Ficha General >

MP Navigator EX

## Ficha General

En la ficha General, se especifican los ajustes generales de MP Navigator EX.

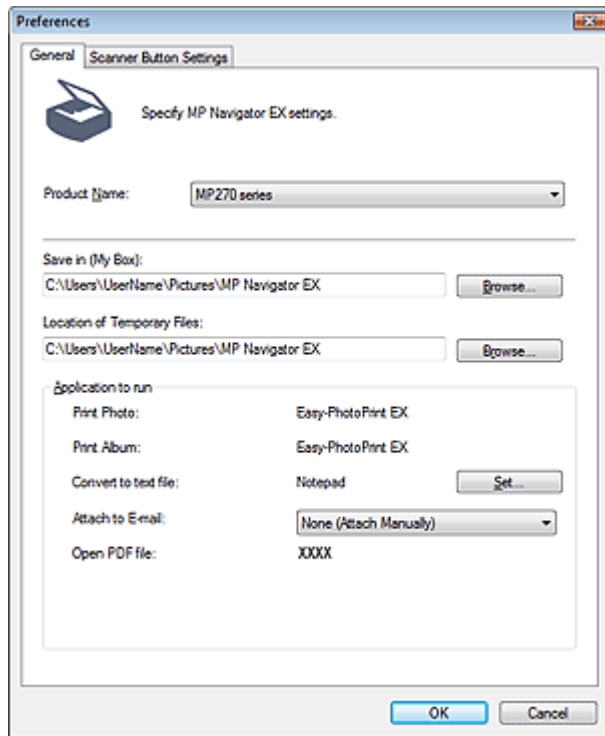

- **Nombre del producto (Product Name)**

Muestra el nombre del producto del equipo que MP Navigator EX tiene configurado en ese momento para utilizarlo.

Si el producto que se muestra no es el que desea usar, seleccione el producto adecuado en la lista.

- **Guardar en (Mi buzón) (Save in (My Box))**

Muestra la carpeta en la que se deben guardar los documentos escaneados. Para cambiar la carpeta, haga clic en Examinar... (Browse...) para especificar una distinta.

Las siguientes carpetas se especifican de forma predeterminada.

Windows Vista: carpeta MP Navigator EX dentro de la carpeta Imágenes (Pictures)

Windows XP: carpeta MP Navigator EX dentro de la carpeta Mis imágenes (My Pictures)

Windows 2000: carpeta MP Navigator EX dentro de la carpeta Mis imágenes (My Pictures)

- **Ubicación de los archivos temporales (Location of Temporary Files)**

Muestra la carpeta en la que se deben guardar las imágenes temporalmente. Para cambiar la carpeta, haga clic en Examinar... (Browse...) para especificar una distinta.

### ► Importante

- Se puede producir un error si se establece como destino el directorio raíz de la unidad en la que está instalado el sistema operativo. Asegúrese de especificar una carpeta.
- Si se establece como destino una carpeta de red, se podría producir un error. Asegúrese de especificar una carpeta local.

- **Aplicación que se ejecutará (Application to run)**

Muestra las aplicaciones que se puede iniciar mediante MP Navigator EX. Instale las aplicaciones desde el *CD-ROM de instalación (Setup CD-ROM)* que acompaña al equipo.

Para la opción Adjuntar a mensaje de correo electrónico (Attach to E-mail), se puede seleccionar un programa de correo electrónico para abrirlo.

Para Abrir archivo PDF (Open PDF file), se mostrará la aplicación que el sistema operativo tenga asociada a la extensión de archivo .pdf.

## Importante

- Es posible modificar los elementos instalados desde el *CD-ROM de instalación (Setup CD-ROM)* seleccionando la opción Instalación personalizada (Custom Install). Si decide no instalar algunas aplicaciones con la opción Instalación personalizada (Custom Install), las funciones correspondientes de MP Navigator EX no estarán disponibles. Para poder usar dichas funciones, instale las aplicaciones correspondientes.

## Nota

- Para Convertir en archivo de texto (Convert to text file), se abrirá el Bloc de notas (incluido con Windows). Haga clic en Establecer... (Set...) para abrir un cuadro de diálogo y, a continuación, especifique Idioma del documento (Document Language) y cómo escanear varios documentos.

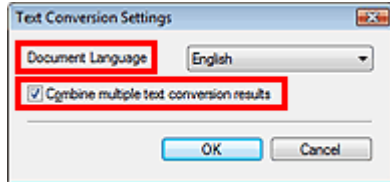

- Idioma del documento (Document Language)  
Especifique el idioma según el que tenga el documento que se va a escanear. Sólo se puede extraer al Bloc de notas los textos que estén escritos en idiomas que se puedan seleccionar en Idioma del documento (Document Language).
- Combinar resultados conver. de múlt. textos (Combine multiple text conversion results)  
Cuando vaya a escanear varios documentos, marque la casilla de verificación para reunir los resultados de la conversión (texto) en un archivo. Esta casilla de verificación está seleccionada por defecto.  
Cuando está seleccionada la casilla de verificación, se pueden escanear hasta 99 páginas seguidas.  
Quite la marca de la casilla de verificación para mostrar cada resultado de la conversión (texto) en archivos independientes.  
Cuando no está seleccionada la casilla de verificación, se pueden escanear hasta 10 páginas seguidas.

## Guía avanzada

Guía avanzada > Escaneado > Escaneado con aplicaciones incluidas > Pantallas de MP Navigator EX > Ficha

Configuración del botón de escaneado (Scanner Button Settings) (Guardar)

MP Navigator EX

## Ficha Configuración del botón de escaneado (Scanner Button Settings) (Guardar)

En la ficha Configuración del botón de escaneado (Scanner Button Settings), puede especificar la siguiente configuración.

Puede especificar las respuestas que se deben obtener al escanear usando el panel de control del equipo.

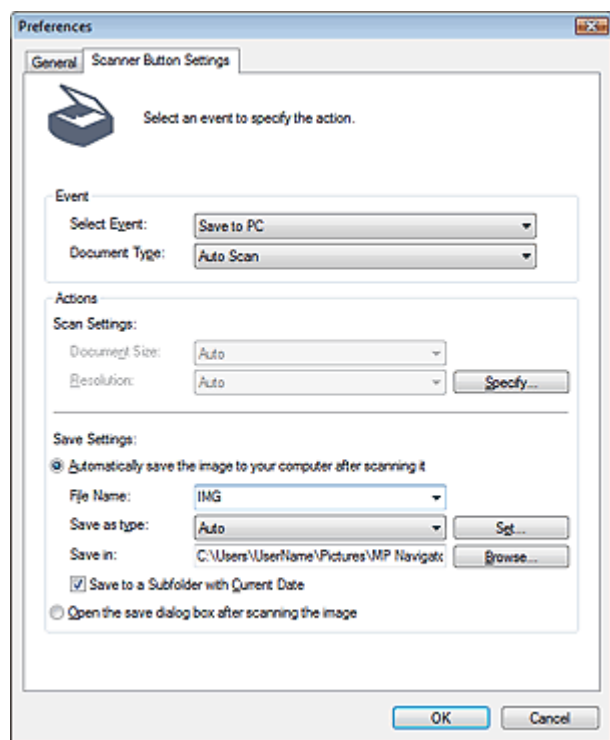

### Suceso (Event)

- **Seleccionar suceso (Select Event)**

Se ha establecido Guardar en equipo (Save to PC).

- **Tipo de documento (Document Type)**

Se ha establecido Escaneado automático (Auto Scan). El tipo del documento se detecta automáticamente.

### Importante

- Los siguientes tipos de documentos no se pueden escanear correctamente mediante Escaneado automático (Auto Scan). En este caso, especifique el tipo o tamaño de documento en MP Navigator EX. Consulte "[Escaneado de fotos y documentos](#)" para escanear imágenes usando MP Navigator EX.
  - Documentos que no sean fotografías, postales, tarjetas de visita, revistas, periódicos, documentos de texto y CD/DVD
  - Fotos de tamaño A4
  - Documentos de texto de tamaño inferior a 2L (5 x 7 pulgadas) (127 x 178 mm), como páginas de encuadernaciones en rústica con la separación para el lomo
  - Documentos impresos en papel blanco fino



- Documentos anchos, como fotos panorámicas
- Las etiquetas de CD o DVD que sean reflectantes puede que no se escaneen correctamente.
- Coloque los documentos correctamente en función del tipo de documento que vaya a escanear. De lo contrario, es posible que los documentos no se escaneen correctamente. Consulte "[Colocación de los documentos](#)" para obtener información detallada sobre cómo colocar los documentos.

## Acciones (Actions)

### Configuración de escaneado (Scan Settings)

- **Tamaño del documento (Document Size)**

Esta configuración se establece automáticamente.

- **Resolución (Resolution)**

Esta configuración se establece automáticamente.

- **Especificar... (Specify...)**

Haga clic para abrir el cuadro de diálogo Configuración de escaneado (Scan Settings) en el que podrá establecer los valores de escaneado avanzados.

➔ [Cuadro de diálogo Configuración de escaneado \(Scan Settings\)](#)

### Guardar configuración (Save Settings)

- **Guardar automáticamente la imagen en el equipo después de escanearla (Automatically save the image to your computer after scanning it)**

Seleccione esta opción para guardar las imágenes en el ordenador después de escanearlas.

Se mostrarán los ajustes de Nombre de archivo (File Name), Tipo de archivo (Save as type) y Guardar en (Save in).

### Importante

- Si selecciona esta función, no podrá establecer contraseñas para los archivos PDF.

- **Nombre de archivo (File Name)**

Introduzca el nombre de archivo de la imagen que desee guardar (hasta 64 caracteres).

- **Tipo de archivo (Save as type)**

Seleccione un tipo de archivo para guardar las imágenes escaneadas.

Seleccione Auto, JPEG/Exif, TIFF o BMP. Auto es la configuración predeterminada.

### Importante

- Cuando Tipo de documento (Document Type) se establece en Escaneado automático (Auto Scan) y Tipo de archivo (Save as type) en Auto, el formato de archivo puede ser diferente dependiendo de cómo coloque el documento. Consulte "[Colocación de los documentos](#)" para obtener información detallada sobre cómo colocar los documentos.
- Los documentos grandes (como las fotos de tamaño A4) que no se pueden colocar alejados de los bordes o la flecha (marca de alineación) de la platina quizás no se guarden con el formato de archivo correcto si el valor de Tipo de archivo (Save as type) es Auto. Si se da el caso, seleccione un formato de archivo adecuado para el documento que se va a escanear.

### Nota

- Si se marca la casilla de verificación Activar autocorrección de foto (Enable Auto Photo Fix) del cuadro de diálogo Configuración de escaneado (Scan Settings) y, a continuación, se selecciona un formato distinto a JPEG/Exif para Tipo de archivo (Save as type), aparece un mensaje y se quita la marca de la casilla de verificación Activar autocorrección de foto (Enable Auto Photo Fix).
- Si está seleccionado el parámetro Auto, los archivos se guardan con los siguientes formatos según el tipo de documento.  
Fotos, postales, CD/DVD y tarjetas de visita: JPEG  
Revistas, periódicos y documentos de texto: PDF  
Puede cambiar el formato de archivo en Establecer... (Set...).

---

- **Establecer... (Set...)**

**Si el valor de Tipo de archivo (Save as type) es Auto**

Se puede especificar el formato de archivo con el que se desee guardar las imágenes. Seleccione un formato de archivo para guardar en Documento (Document) y Foto (Photo).

**Si el valor de Tipo de archivo (Save as type) es JPEG/Exif**

Puede especificar un tipo de compresión para los archivos JPEG. Seleccione Alta (Baja compresión) (High(Low Compression)), Estándar (Standard) o Baja (Alta compresión) (Low(High Compression)).

- **Guardar en (Save in)**

Muestra la carpeta en la que se deben guardar las imágenes escaneadas. Para cambiar la carpeta, haga clic en Examinar... (Browse...) para especificar una distinta.

Las siguientes carpetas se especifican de forma predeterminada.

Windows Vista: carpeta MP Navigator EX dentro de la carpeta Imágenes (Pictures)

Windows XP: carpeta MP Navigator EX dentro de la carpeta Mis imágenes (My Pictures)

Windows 2000: carpeta MP Navigator EX dentro de la carpeta Mis imágenes (My Pictures)

- **Guardar en una subcarpeta con la fecha actual (Save to a Subfolder with Current Date)**

Seleccione esta casilla de verificación para crear una subcarpeta en la carpeta especificada en Guardar en (Save in) con la fecha actual y guardar en ella los archivos escaneados. Se creará una subcarpeta con un nombre similar a "2009\_01\_01" (año\_mes\_día).

Si esta casilla de verificación no está seleccionada, los archivos se guardan directamente en la carpeta especificada en Guardar en (Save in).

- **Abrir el cuadro de diálogo de guardado después de escanear la imagen (Open the save dialog box after scanning the image)**

Seleccione esta opción para abrir el cuadro de diálogo para guardar archivos después de escanear las imágenes y especificar la configuración de guardado, como la carpeta de destino, el nombre de archivo y la información Exif.



### **Nota**

- Consulte "[Cuadro de diálogo Guardar \(Save\)](#)" para obtener información detallada.

---

[Principio de página](#)

## Guía avanzada

Guía avanzada > Escaneado > Escaneado con aplicaciones incluidas > Apéndice: Apertura de archivos que no sean imágenes escaneadas >

MP Navigator EX

## Apéndice: Apertura de archivos que no sean imágenes escaneadas

Con MP Navigator EX se pueden guardar o imprimir datos que no sean imágenes escaneadas.

- **Uso de imágenes guardadas en un ordenador**
  - ➔ Apertura de imágenes guardadas en un ordenador

[Principio de página](#)

## Guía avanzada

Guía avanzada > Escaneado > Escaneado con aplicaciones incluidas > Apéndice: Apertura de archivos que no sean imágenes escaneadas > > Apertura de imágenes guardadas en un ordenador

MP Navigator EX

## Apertura de imágenes guardadas en un ordenador

Puede abrir imágenes guardadas en un ordenador e imprimirlas o adjuntarlas a un mensaje de correo electrónico con MP Navigator EX. También podrá editarlas usando una aplicación incluida con el dispositivo.

1. Inicie MP Navigator EX y abra la pantalla de modo de navegación.

➔ Inicio de MP Navigator EX

2. En la pantalla de modo de navegación, sitúe el cursor en Ver y usar (View & Use) y haga clic en Mi buzón (Imágenes esc./importadas) (My Box (Scanned/Imported Images)), Especificar carpeta (Specify Folder) o Imágenes guardadas recientemente (Recently Saved Images).

Haga clic en Mi buzón (Imágenes esc./importadas) (My Box (Scanned/Imported Images)) para abrir las imágenes guardadas en Mi buzón (Imágenes esc./importadas) (My Box (Scanned/Imported Images)); haga clic en Especificar carpeta (Specify Folder) para abrir imágenes guardadas en una carpeta específica; o haga clic en Imágenes guardadas recientemente (Recently Saved Images) para abrir imágenes que se hayan guardado recientemente.

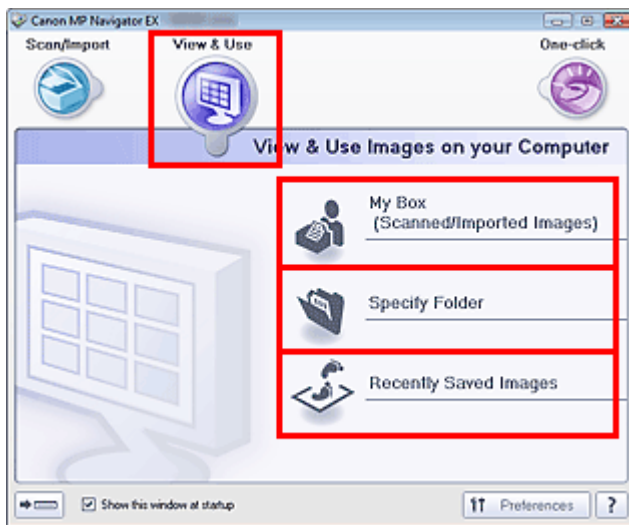

### Nota

- Si la casilla de verificación Mostrar esta ventana al inicio (Show this window at startup) no está seleccionada, se abrirá la pantalla que se haya utilizado por última vez. Si se abre la ventana Escanear/Importar (Scan/Import), haga clic en  (Ver y usar) en la esquina superior izquierda de la pantalla. Se abrirá la ventana Ver y usar (View & Use).
- Consulte "Ficha Ver y usar imágenes del equipo (View & Use Images on your Computer)" para obtener información sobre la ficha Ver y usar imágenes del equipo (View & Use Images on your Computer).

3. Haga clic en la carpeta que contiene las imágenes que desee abrir.

Las imágenes guardadas en la carpeta aparecerán en la ventana de miniaturas.

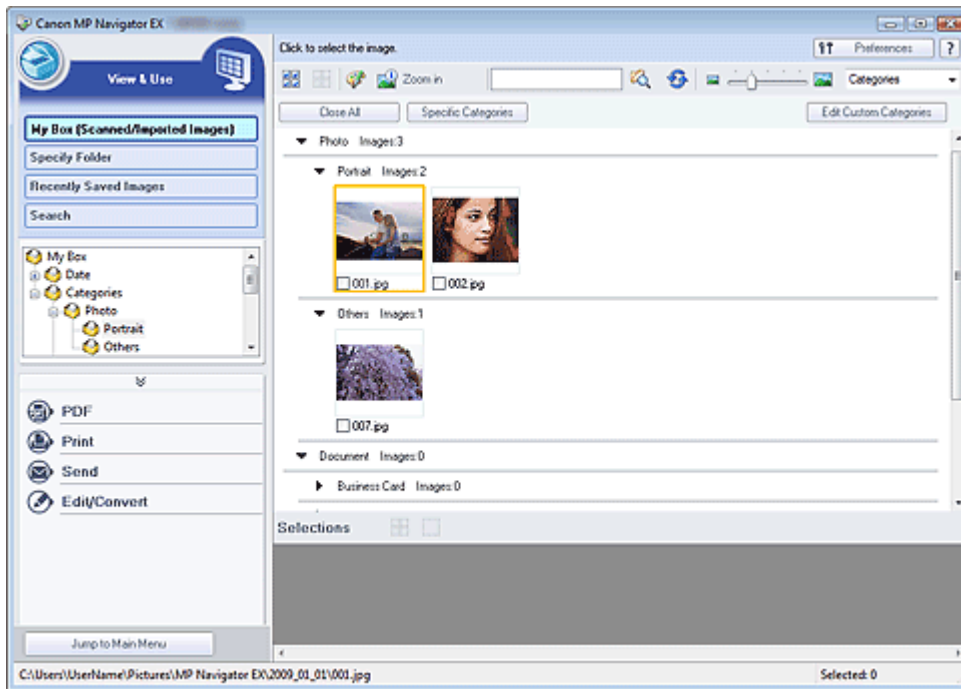

**4.** Seleccione las imágenes que desee usar y, a continuación, seleccione lo que va a hacer con ellas.

Consulte las secciones correspondientes que figuran a continuación para ver los detalles sobre el uso de las imágenes.

- ➔ Creación/edición de archivos PDF
- ➔ Impresión de documentos
- ➔ Impresión fotográfica
- ➔ Envío por correo electrónico
- ➔ Edición de archivos

Principio de página ↗

## Guía avanzada

Guía avanzada > Escaneado

> Escaneado con otro software de aplicación

### Escaneado con otro software de aplicación

- ➔ Qué es ScanGear (controlador de escáner)
- ➔ Escaneado con configuraciones avanzadas mediante ScanGear (controlador de escáner)
- ➔ Corrección de imágenes y ajuste de los colores con ScanGear (controlador de escáner)
- ➔ Pantallas de ScanGear (controlador de escáner)
- ➔ Apéndice: Información útil al escanear

Principio de página ↕

## Guía avanzada

Guía avanzada > Escaneado > Escaneado con otras aplicaciones de software > Qué es ScanGear (controlador de escáner)

ScanGear

## Qué es ScanGear (controlador de escáner)

ScanGear (controlador de escáner) es un software que se utiliza para escanear documentos. Permite especificar el tamaño de salida y realizar correcciones de imagen durante el escaneado.

ScanGear (controlador de escáner) puede iniciarse desde MP Navigator EX o desde otras aplicaciones compatibles con una interfaz estándar denominada "TWAIN". ScanGear (controlador de escáner) es un controlador compatible con TWAIN.

### Qué se puede hacer con este software

Este software permite mostrar una vista preliminar del resultado de un escaneado, así como establecer el tipo de documento, el tamaño de salida, etc. al escanear documentos. Resulta especialmente útil cuando se desea escanear en un tono de color específico, ya que permite realizar varias correcciones y ajustes del brillo, contraste, etc.

### Pantallas

Hay tres modos: Modo básico, Modo avanzado y Modo de escaneado automático.

Para cambiar de un modo a otro, hay que hacer clic en las fichas de la parte superior derecha de la pantalla.

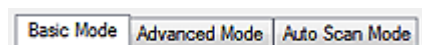

### Nota

- ScanGear (controlador de escáner) se inicia en el modo que se utilizó la última vez.
- Las configuraciones no se conservan cuando se cambia de un modo a otro.

### Modo básico

Utilice Modo básico (Basic Mode) para escanear fácilmente siguiendo tres sencillos pasos en la pantalla (1, 2 y 3).

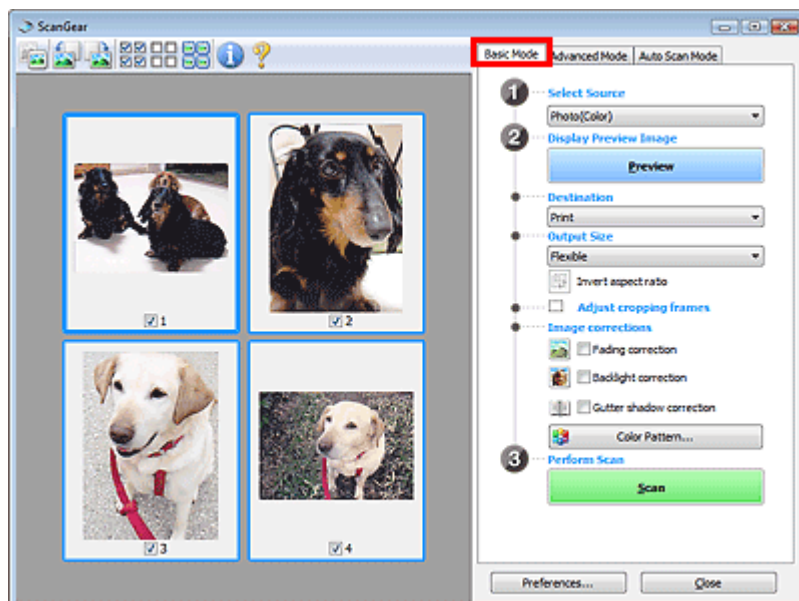

### Modo avanzado

Utilice Modo avanzado (Advanced Mode) para especificar el modo de color, la resolución de salida, el brillo de la imagen, el tono de color, etc. al escanear.

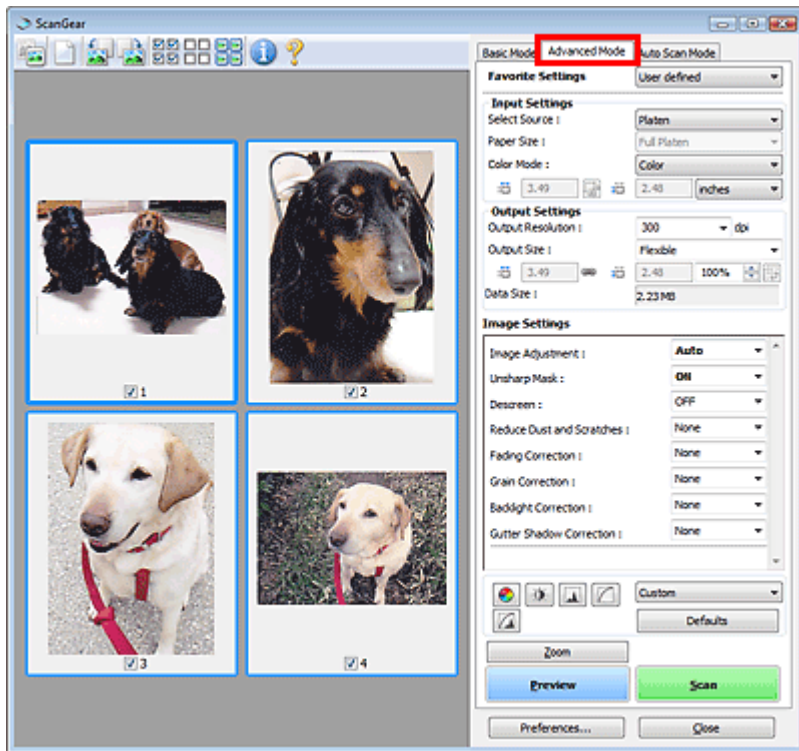

### Modo de escaneado automático

Use el Modo de escaneado automático (Auto Scan Mode) para escanear fácilmente colocando el documento en la platina y haciendo clic en Escanear (Scan).

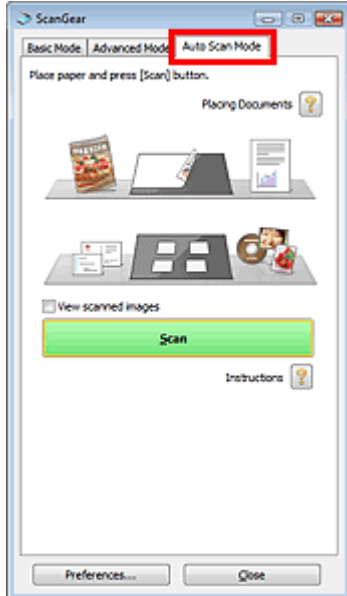



## Guía avanzada

Guía avanzada > Escaneado > Escaneado con otras aplicaciones de software > Escaneado con configuraciones

avanzadas mediante ScanGear (controlador de escáner)

ScanGear

## Escaneado con configuraciones avanzadas mediante ScanGear (controlador de escáner)

- **Inicio de ScanGear (controlador de escáner)**
  - ➔ Inicio de ScanGear (controlador de escáner)
- **Escaneado de documentos después de realizar correcciones de imagen sencillas**
  - ➔ Escaneado en Modo básico
- **Escaneado de documentos después de realizar correcciones avanzadas en la imagen y ajustes de brillo o color**
  - ➔ Escaneado en Modo avanzado
- **Escaneado con una operación sencilla**
  - ➔ Escaneado en Modo de escaneado automático
- **Escaneado de varios documentos a la vez aplicando correcciones de imagen y ajustes de color**
  - ➔ Escaneado de varios documentos a la vez con ScanGear (controlador de escáner)

Principio de página ↕

## Guía avanzada

Guía avanzada > Escaneado > Escaneado con otras aplicaciones de software > Escaneado con configuraciones avanzadas mediante ScanGear (controlador de escáner)

> Inicio de ScanGear (controlador de escáner)

ScanGear

## Inicio de ScanGear (controlador de escáner)

Use ScanGear (controlador de escáner) para realizar correcciones en las imágenes y ajustar el color cuando esté escaneando. ScanGear (controlador de escáner) se puede iniciar desde MP Navigator EX o desde una aplicación.

### Inicio desde MP Navigator EX

#### Pantalla de modo de navegación

Siga estos pasos para iniciar ScanGear (controlador de escáner) desde la pantalla de modo de navegación de MP Navigator EX.

1. Inicie MP Navigator EX y abra la pantalla de modo de navegación.
  - ➔ Inicio de MP Navigator EX
2. Sitúe el puntero en Escanear/Importar (Scan/Import) y haga clic en Fotos/Documentos (Platina) (Photos/Documents (Platen)).  
Se abrirá la ventana Escanear/Importar (Scan/Import).
3. Seleccione la casilla de verificación Usar el controlador de escáner (Use the scanner driver) y, a continuación, haga clic en Abrir controlador de escáner (Open Scanner Driver).

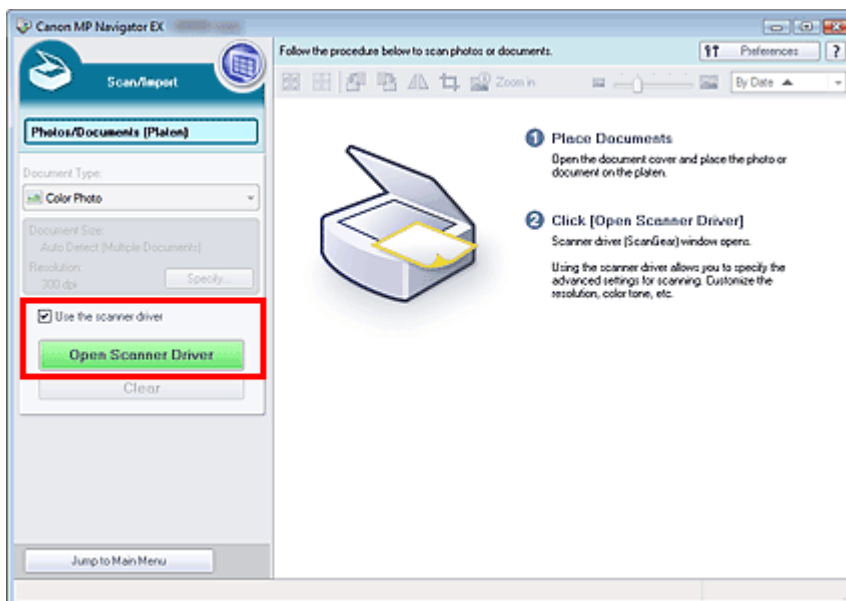

Se abrirá la pantalla de ScanGear (controlador de escáner).

#### Pantalla de modo de un clic

Siga estos pasos para iniciar ScanGear (controlador de escáner) desde la pantalla de modo de un clic de MP Navigator EX.

1. Inicie MP Navigator EX y abra la pantalla de modo de un clic.
  - ➔ Inicio de MP Navigator EX

- Haga clic en el icono que proceda.  
Se abrirá el cuadro de diálogo correspondiente.
- Marque la casilla de verificación Usar el controlador de escáner (Use the scanner driver) en Configuración de escaneado (Scan Settings) y, a continuación, haga clic en Escanear (Scan).

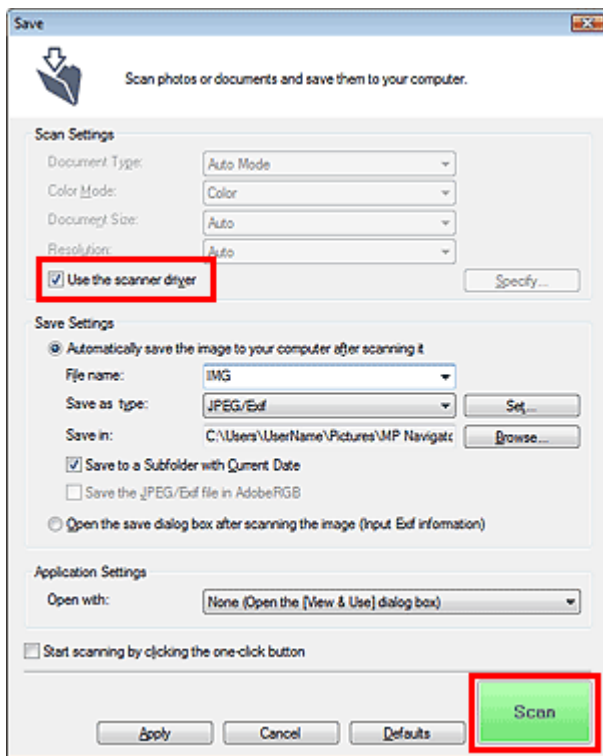

Se abrirá la pantalla de ScanGear (controlador de escáner).

### Importante

- Usar el controlador del escáner (Use the scanner driver) no aparece en el cuadro de diálogo PDF o Escaneado automático (Auto Scan).

### Inicio desde una aplicación

Siga estos pasos (ejemplo) para iniciar ScanGear (controlador de escáner) desde una aplicación. El procedimiento varía según la aplicación de que se trate. Para obtener más detalles, consulte el manual de la aplicación.

- Inicie la aplicación en cuestión.
- En el menú Archivo (File) de la aplicación, elija Selección del origen (Select Source) y seleccione el dispositivo.
- Elija el comando pertinente para escanear documentos, por ejemplo, Escanear/Importar (Scan/Import), Adquirir imagen (Acquire image), etc.

Se abrirá la pantalla de ScanGear (controlador de escáner).

## Guía avanzada

Guía avanzada > Escaneado > Escaneado con otras aplicaciones de software > Escaneado con configuraciones avanzadas mediante ScanGear (controlador de escáner)

> Escaneado en Modo básico

ScanGear

## Escaneado en Modo básico

El Modo básico permite escanear fácilmente siguiendo los pasos que se muestran en la pantalla.

En esta sección se explica cómo se escanea un único documento.

Consulte "[Escaneado de varios documentos a la vez con ScanGear \(controlador de escáner\)](#)" para escanear varios documentos a la vez.

### Importante

- Los siguientes tipos de documentos puede que no se recorten correctamente. En tal caso, haga clic en  (Miniatura) de la barra de herramientas para cambiar a la vista de la imagen completa y escanear.
  - Fotos que tengan el borde pálido
  - Documentos impresos en papel blanco, texto escrito a mano, tarjetas de visita, etc.
  - Documentos finos
  - Documentos gruesos
- Los siguientes tipos de documentos no se pueden recortar correctamente.
  - Documentos con menos de 3 cm cuadrados (1,18 pulgadas cuadradas)
  - Fotografías cortadas de distintas formas

### 1. Coloque el documento en la platina e inicie ScanGear (controlador de escáner).

➔ [Inicio de ScanGear \(controlador de escáner\)](#)

### Importante

- Coloque el documento boca abajo en la platina y alinee una de las esquinas superiores del documento con la de la flecha (marca de alineación) de la platina.

### 2. Configure Selección del origen (Select Source) de acuerdo con el documento que haya colocado en la platina.

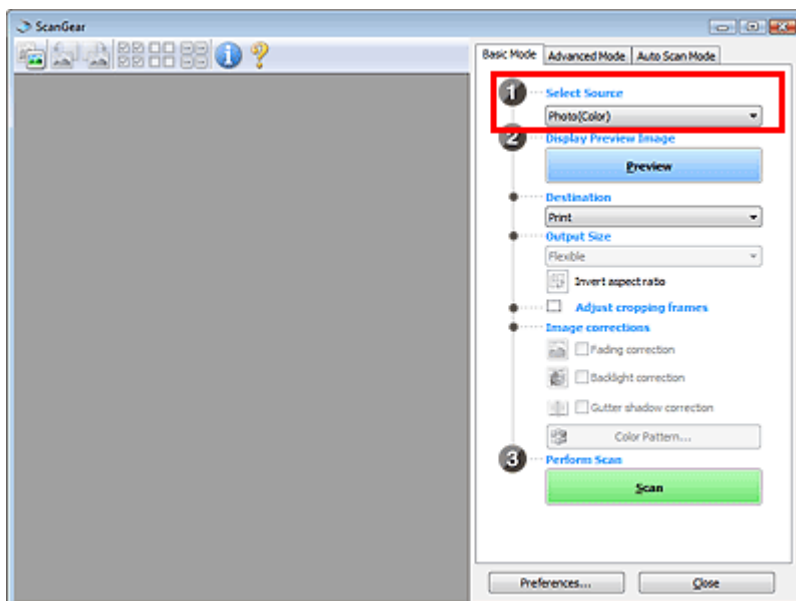

- Para escanear revistas que contengan muchas fotos en color, seleccione Revista (Color) (Magazine(Color)).

### 3. Haga clic en Vista preliminar (Preview).

La imagen de vista preliminar se muestra en el área correspondiente.

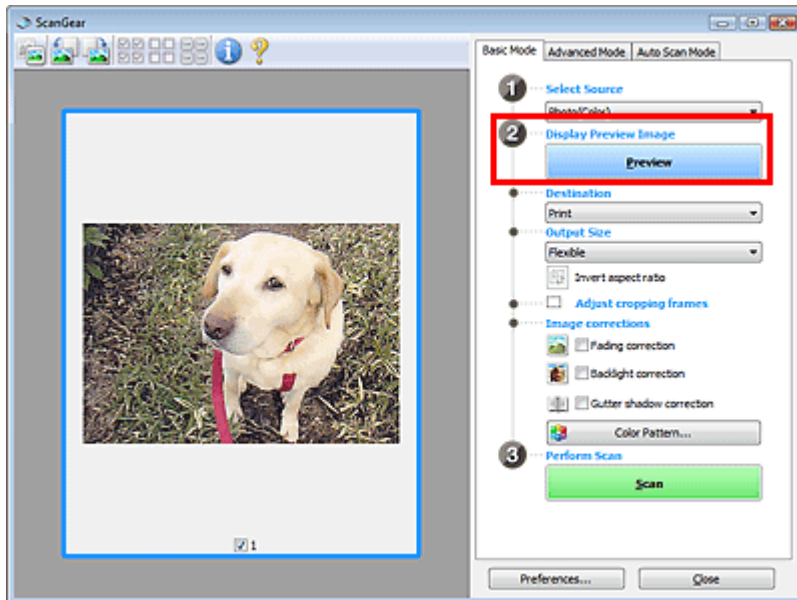

#### Nota

- Los colores se ajustan en función del tipo de documento elegido en Selección del origen (Select Source).

### 4. Configure la opción Destino (Destination).

### 5. Configure el valor de Tamaño de salida (Output Size).

Las opciones para el tamaño de salida varían según el elemento especificado en Selección del origen (Select Source) y en Destino (Destination).

### 6. Ajuste el área de escaneado (marco de recorte) según sea necesario.

Ajuste el tamaño y la posición del marco de recorte (área de escaneado) en la vista preliminar de la imagen.

➔ [Ajuste de los marcos de recorte](#)

### 7. Establezca las Correcciones de imágenes (Image corrections) según sea necesario.

### 8. Haga clic en Escanear (Scan).

Comenzará el proceso de escaneado.

#### Nota

- Haga clic en  (Información) para abrir un cuadro de diálogo en el que se pueda comprobar los ajustes de escaneado actuales (tipo de documento, etc.).
- La respuesta de ScanGear después del escaneado puede especificarse en Estado del cuadro de diálogo de ScanGear después del escaneado (Status of ScanGear dialog after scanning) de la ficha Escanear (Scan) del cuadro de diálogo Preferencias (Preferences).

➔ [Ficha Escanear \(Scan\)](#)

**Tema relacionado**

► [Ficha Modo básico \(Basic Mode\)](#)

[Principio de página](#) ↕

## Guía avanzada

Guía avanzada > Escaneado > Escaneado con otras aplicaciones de software > Escaneado con configuraciones avanzadas mediante ScanGear (controlador de escáner)

> Escaneado en Modo avanzado

ScanGear

## Escaneado en Modo avanzado

En Modo avanzado puede especificar el modo de color, la resolución de salida, el brillo de la imagen, el tono de color, etc. al escanear.

En esta sección se explica cómo se escanea un único documento.

Consulte "Escaneado de varios documentos a la vez con ScanGear (controlador de escáner)" para escanear varios documentos a la vez.

### Importante

- Los siguientes tipos de documentos puede que no se recorten correctamente. En tal caso, haga clic en  (Miniatura) de la barra de herramientas para cambiar a la vista de la imagen completa y escanear.
  - Fotos que tengan el borde pálido
  - Documentos impresos en papel blanco, texto escrito a mano, tarjetas de visita, etc.
  - Documentos finos
  - Documentos gruesos
- Los siguientes tipos de documentos no se pueden recortar correctamente.
  - Documentos con menos de 3 cm cuadrados (1,18 pulgadas cuadradas)
  - Fotografías cortadas de distintas formas

### 1. Coloque el documento en la platina e inicie ScanGear (controlador de escáner).

➔ Inicio de ScanGear (controlador de escáner)

### Importante

- Coloque el documento boca abajo en la platina y alinee una de las esquinas superiores del documento con la de la flecha (marca de alineación) de la platina.

### 2. Haga clic en Modo avanzado (Advanced Mode).

Se mostrará la ficha Modo avanzado (Advanced Mode).

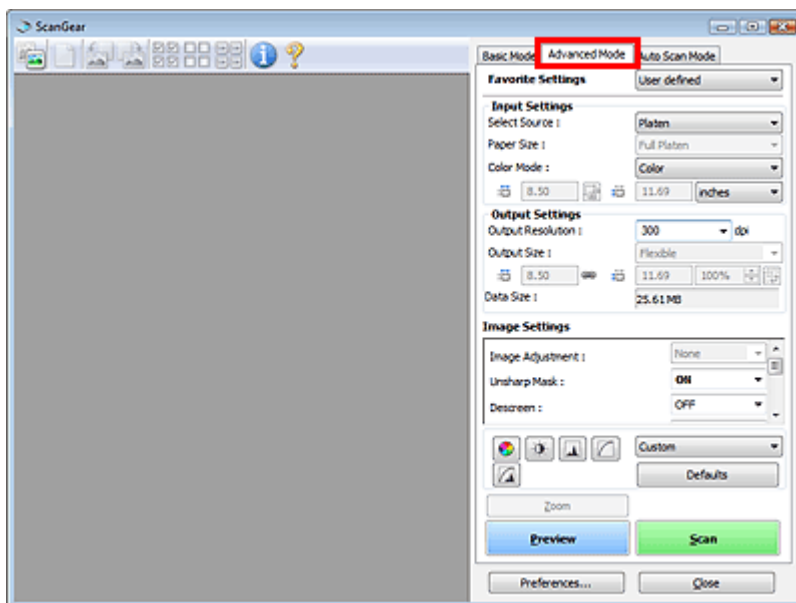

### Nota

- Las configuraciones no se conservan cuando se cambia de un modo a otro.

### 3. Establezca Modo de color (Color Mode).

➔ Configuración de entrada (Input Settings)

### 4. Haga clic en Vista preliminar (Preview).

La imagen de vista preliminar se muestra en el área correspondiente.

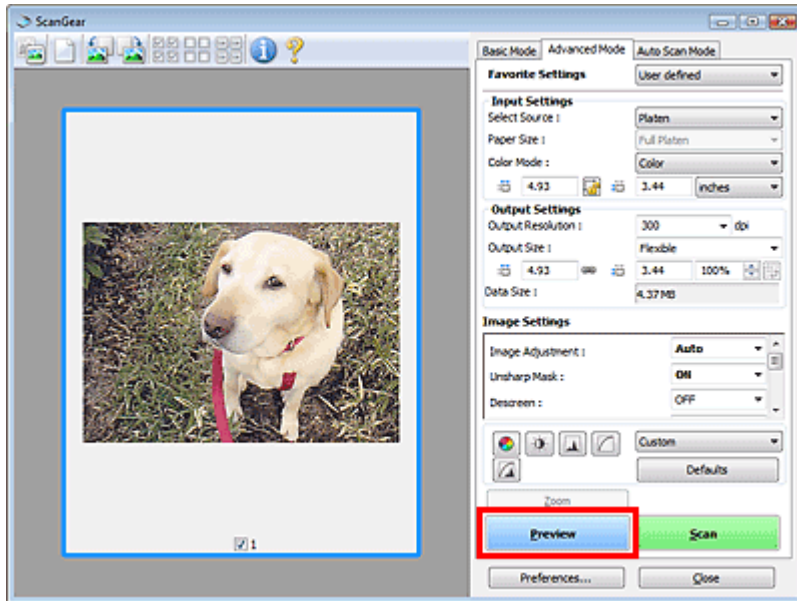

### Nota

- Si escanea sin vista preliminar, la función de reducción de colores base del documento se activará. Esta función resulta útil a la hora de escanear revistas. Sin embargo, al escanear fotos, el tono de color de la imagen escaneada puede diferir del original a causa de la función de reducción de colores base del documento. En este caso, use primero la vista preliminar.

### 5. Defina la opción Configuración de salida (Output Settings).

➔ Configuración de salida (Output Settings)

### 6. Ajuste el marco de recorte (área de escaneado), corrija las imágenes y ajuste los colores según sea necesario.

➔ Ajuste de los marcos de recorte

➔ Configuración de imagen (Image Settings)

➔ Botones de ajuste de color

### 7. Haga clic en Escanear (Scan).

Comenzará el proceso de escaneado.

### Nota

- Haga clic en  (Información) para abrir un cuadro de diálogo en el que se pueda comprobar los ajustes de escaneado actuales (tipo de documento, etc.).
- La respuesta de ScanGear después del escaneado puede especificarse en Estado del cuadro de diálogo de ScanGear después del escaneado (Status of ScanGear dialog after scanning) de la ficha Escanear (Scan) del cuadro de diálogo Preferencias (Preferences).
  - ➔ Ficha Escanear (Scan)



**Tema relacionado**

► [Ficha Modo avanzado \(Advanced Mode\)](#)

[Principio de página](#) ↕

## Guía avanzada

Guía avanzada > Escaneado > Escaneado con otras aplicaciones de software > Escaneado con configuraciones avanzadas mediante ScanGear (controlador de escáner)

> Escaneado en Modo de escan

ScanGear

## Escaneado en Modo de escaneo automático

El Modo de escaneo automático (Auto Scan Mode) de ScanGear (controlador del escáner) permite escanear fácilmente, ya que se determina automáticamente el tipo de documento colocado en la platina.

### Nota

- Los tipos de documentos admitidos son fotos, postales, tarjetas de visita, revistas, periódicos, documentos de texto y CD/DVD. Para escanear otros documentos, especifique el tipo de documento en las fichas Modo básico (Basic Mode) o Modo avanzado (Advanced Mode).

➔ Escaneado en Modo básico

➔ Escaneado en Modo avanzado

### 1. Coloque el documento en la platina e inicie ScanGear (controlador de escáner).

➔ Colocación de los documentos

➔ Inicio de ScanGear (controlador de escáner)

### 2. Haga clic en Modo de escaneo automático (Auto Scan Mode).

Se mostrará la ficha Modo de escaneo automático (Auto Scan Mode).

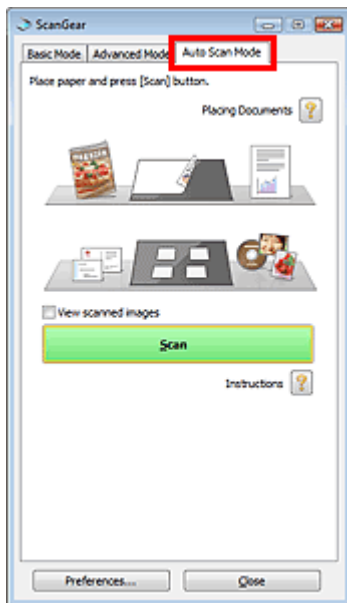

### 3. Haga clic en Escanear (Scan).

Comenzará el proceso de escaneo.

### Nota

- La respuesta de ScanGear después del escaneo puede especificarse en Estado del cuadro de diálogo de ScanGear después del escaneo (Status of ScanGear dialog after scanning) de la ficha Escanear (Scan) del cuadro de diálogo Preferencias (Preferences).

➔ Ficha Escanear (Scan)

### Tema relacionado

► Ficha Modo de escaneado automático (Auto Scan Mode)

Principio de página<sup>↕</sup>

## Guía avanzada

Guía avanzada > Escaneado > Escaneado con otras aplicaciones de software > Escaneado con configuraciones avanzadas mediante ScanGear (controlador de escáner)

ScanGear (controlador de escáner)

> Escaneado de varios documentos

ScanGear

## Escaneado de varios documentos a la vez con ScanGear (controlador de escáner)

Puede escanear dos o más fotos (documentos pequeños) en la platina a la vez mediante las funciones Modo básico (Basic Mode) y Modo avanzado (Advanced Mode) de ScanGear (controlador de escáner).

En esta sección se explica cómo se escanean varios documentos desde la ficha Modo básico (Basic Mode).

### Importante

- Para escanear varios documentos como una única imagen, escanee con la vista de la imagen completa.
- Los siguientes tipos de documentos puede que no se recorten correctamente. En tal caso, ajuste los marcos de recorte (áreas de escaneado) en la vista de la imagen completa y escanee.
  - Fotos que tengan el borde pálido
  - Documentos impresos en papel blanco, texto escrito a mano, tarjetas de visita, etc.
  - Documentos finos
  - Documentos gruesos
  - ➔ [Escaneado de varios documentos con la vista de la imagen completa](#)
- Los siguientes tipos de documentos no se pueden recortar correctamente.
  - Documentos con menos de 3 cm cuadrados (1,18 pulgadas cuadradas)
  - Fotografías cortadas de distintas formas

### Nota

- Consulte "[Escaneado en Modo de escaneado automático](#)" para escanear fácilmente detectando automáticamente el tipo de documento.
- También se pueden escanear varios documentos a la vez desde la ficha Modo avanzado (Advanced Mode). Utilice la ficha Modo avanzado (Advanced Mode) para establecer la configuración avanzada como, por ejemplo, el modo de color, la resolución de salida, el brillo de la imagen y el tono de color.
- Consulte las secciones correspondientes a continuación para obtener los detalles sobre la ficha Modo básico (Basic Mode) y la ficha Modo avanzado (Advanced Mode).
  - ➔ [Ficha Modo básico \(Basic Mode\)](#)
  - ➔ [Ficha Modo avanzado \(Advanced Mode\)](#)

1. Coloque el documento en la platina e inicie ScanGear (controlador de escáner).
  - ➔ [Colocación de los documentos](#)
  - ➔ [Inicio de ScanGear \(controlador de escáner\)](#)
2. Configure Selección del origen (Select Source) de acuerdo con el documento que haya colocado en la platina.

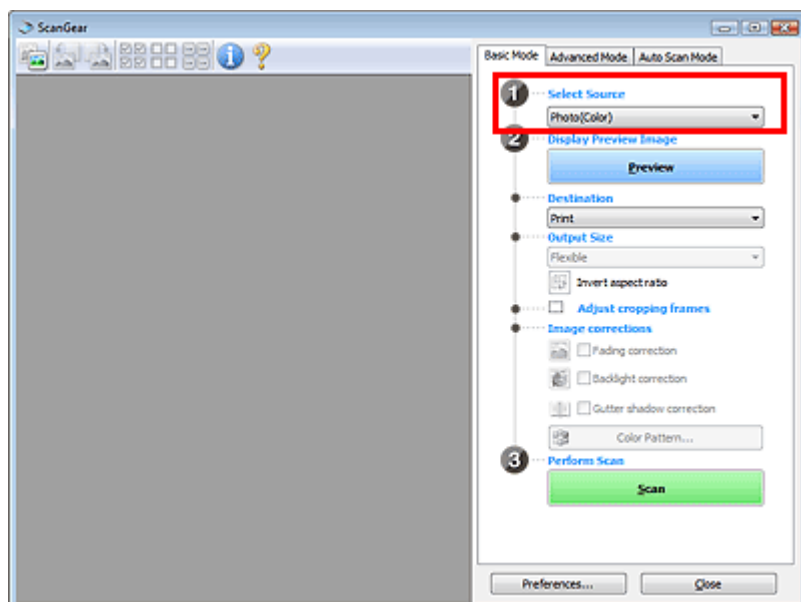

### 3. Haga clic en Vista preliminar (Preview).

Las miniaturas de la vista preliminar de las imágenes aparecerán en el área de vista preliminar. Las imágenes se recortarán (se especificarán las áreas de escaneado) automáticamente en función del tamaño del documento.

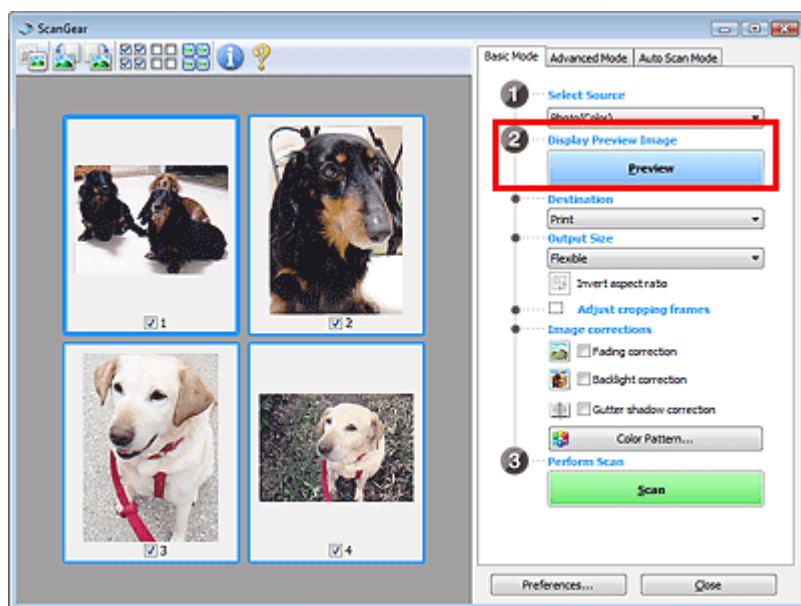

### 4. Configure la opción Destino (Destination).

### 5. Configure el valor de Tamaño de salida (Output Size).

### 6. Ajuste las áreas de escaneado (marcos de recorte) y establezca Correcciones de imágenes (Image corrections) según sea necesario.

#### Nota

- Se puede corregir cada imagen por separado. Seleccione el marco que desee corregir.
  - En la vista de miniaturas, únicamente se podrá crear un marco de recorte (área de escaneado) por cada imagen.  
Para crear varios marcos de recorte en una imagen, escanee en la vista de imagen completa.
- ➔ Escaneado de varios documentos con la vista de la imagen completa

**7.** Seleccione las imágenes que desee escanear.

Seleccione las casillas de verificación de las imágenes que desee escanear.

**8.** Haga clic en Escanear (Scan).**Escaneo de varios documentos con la vista de la imagen completa**

Si las miniaturas no se muestran correctamente durante la vista previa o desea escanear varios documentos como una única imagen, siga estos pasos.

**Nota**

- Los documentos que se coloquen torcidos no se corregirán en la vista de la imagen completa.

**1.** Después de previsualizar las imágenes, haga clic en  (miniatura) en la barra de herramientas.

Cambie a la vista de imagen completa.

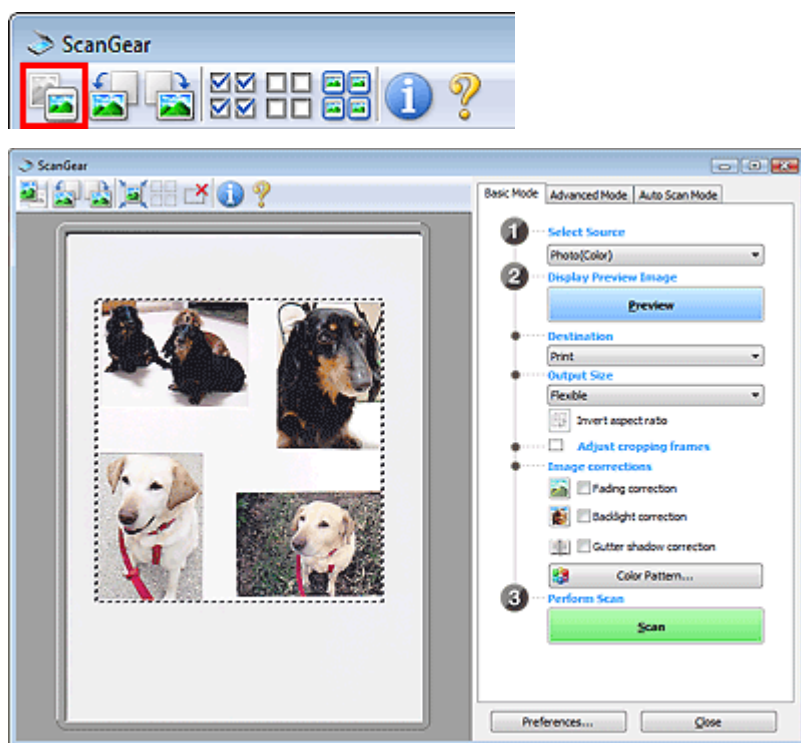
**Nota**

- Cuando se muestra la imagen completa, el icono cambia a  (imagen completa).

**2.** Ajuste las áreas de escaneo (marcos de recorte).

Ajuste el tamaño y la posición del marco de recorte (área de escaneo) en la vista preliminar de la imagen. También puede crear dos o más marcos de recorte.

Si no se especifica ningún área de escaneo, el documento se escaneará según el tamaño del documento (Recorte automático). Si se indica un área, sólo se escaneará la parte del área especificada.

➔ [Ajuste de los marcos de recorte](#)

**3.** Configure la opción Destino (Destination).**4.** Configure el valor de Tamaño de salida (Output Size).

5. Establezca las Correcciones de imágenes (Image corrections) según sea necesario.

6. Haga clic en Escanear (Scan).

Se escanearán las áreas enmarcadas con líneas discontinuas.

#### Nota

---

- La respuesta de ScanGear después del escaneado puede especificarse en Estado del cuadro de diálogo de ScanGear después del escaneado (Status of ScanGear dialog after scanning) de la ficha Escanear (Scan) del cuadro de diálogo Preferencias (Preferences).

➔ [Ficha Escanear \(Scan\)](#)

---

[Principio de página](#) ↕

## Guía avanzada

Guía avanzada > Escaneado > Escaneado con otras aplicaciones de software > Corrección de imágenes y ajuste de

los colores con ScanGear (controlador de escáner)

ScanGear

# Corrección de imágenes y ajuste de los colores con ScanGear (controlador de escáner)

Las secciones que siguen le proporcionan sugerencias e información sobre técnicas de escaneado avanzadas, entre las que se incluyen los ajustes del brillo, el color, etc.

- **Ajuste de nitidez en fotografías desenfocadas, reducción del polvo y los arañazos y corrección de colores difuminados**
  - ➔ Corrección de imágenes (Nitidez de imagen, Reducción de polvo y arañazos, Corrección de difuminado, etc.)
- **Previsualización y cambio del tono de color de una imagen entera para escanearla**
  - ➔ Ajuste de colores mediante un patrón de color
- **Intensificación de colores que se hayan desvanecido con el tiempo o que se hayan difuminado**
  - ➔ Ajuste de la saturación y el balance del color
- **Ajuste de imágenes demasiado oscuras o claras, o demasiado planas por falta de contraste**
  - ➔ Ajuste del brillo y el contraste
- **Ajuste del tono de color mediante el histograma (un gráfico que muestra la distribución del brillo)**
  - ➔ Ajuste del histograma
- **Ajuste del brillo de la imagen mediante la curva de tonos (un gráfico del balance del brillo)**
  - ➔ Ajuste de la curva de tonos
- **Ajuste de la nitidez de los caracteres en documentos de texto y reducción del efecto de colores base del documento**
  - ➔ Configuración del umbral

[Principio de página](#)



## Guía avanzada

Guía avanzada > Escaneado > Escaneado con otras aplicaciones de software > Corrección de imágenes y ajuste de los colores con ScanGear (controlador de escáner)

> Corrección de imágenes (Nitidez de imagen, Reducción de polvo y arañazos, Corrección de difuminado, etc.)



## Corrección de imágenes (Nitidez de imagen, Reducción de polvo y arañazos, Corrección de difuminado, etc.)

Las funciones de Configuración de imagen (Image Settings) de la ficha Modo avanzado (Advanced Mode) de ScanGear (controlador de escáner) permiten mejorar el contorno de los sujetos, reducir el polvo y los arañazos y corregir colores difuminados al escanear imágenes.

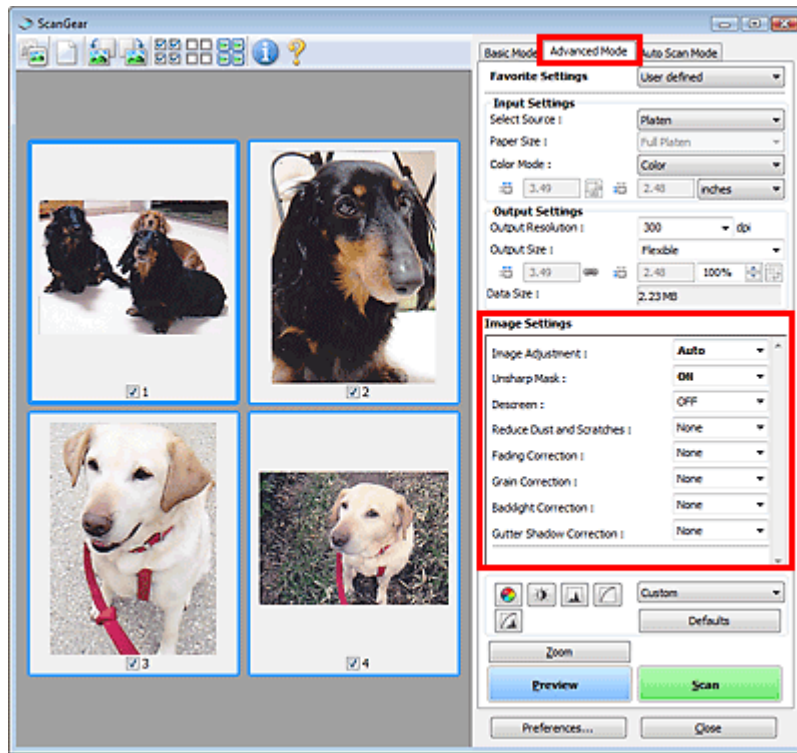

### Configuración de los elementos

Haga clic en  (flecha) de una función y seleccione un elemento del menú desplegable.



### Importante

- No aplique estas funciones a las imágenes sin efecto muaré, polvo o arañazos o colores difuminados. El tono de color puede verse afectado negativamente.
- Consulte "[Configuración de imagen \(Image Settings\)](#)" para obtener información detallada y conocer qué precauciones se deben tener en cuenta sobre cada función.

### Nota

- Consulte "[Escaneado en Modo avanzado](#)" para iniciar ScanGear (controlador de escáner) en la ficha Modo avanzado (Advanced Mode) y escanear.

### Ajuste del brillo y el tono de color de la imagen

Establezca Ajuste de imagen (Image Adjustment) en Auto, Foto (Photo), Revista (Magazine), Periódico (Newspaper) o Documento (Document), en función del tipo de documento.



### Cómo dejar más nítidas las imágenes levemente desenfocadas

Ajuste Nitidez de imagen (Unsharp Mask) en Activado (ON).



### Reducción de gradaciones y patrones de líneas

Ajuste Limpieza de pantalla (Descreen) en Activado (ON).

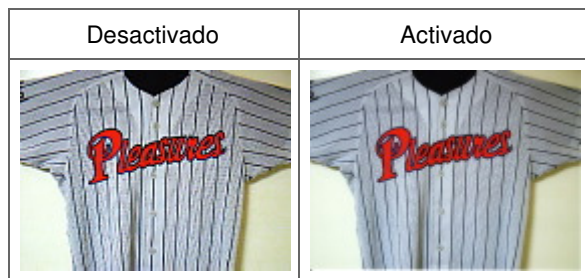

### Nota

- El "muaré" es un fenómeno que se da cuando se escanean fotografías o imágenes impresas con trama y aparecen gradaciones desiguales o patrones de líneas. Limpieza de pantalla (Descreen) es la función que permite reducir el efecto muaré.

### Reducción de polvo y arañazos

Ajuste Reducción de polvo y arañazos (Reduce Dust and Scratches) en Bajo (Low), Medio (Medium) o Alto (High) en función de la cantidad de polvo y arañazos.



Corrección de fotos que hayan perdido intensidad con el tiempo o como consecuencia de una dominante de color

Ajuste Corrección de difuminado (Fading Correction) en Bajo (Low), Medio (Medium) o Alto (High) en función del grado de pérdida de intensidad o dominancia de un color.

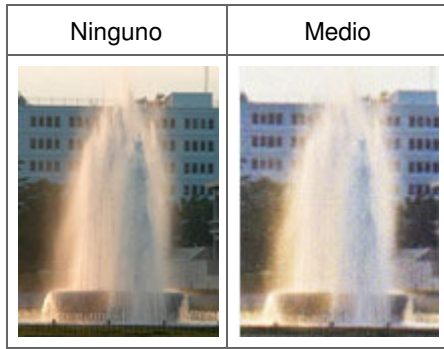

### Reducción del grano

Ajuste Corrección de grano (Grain Correction) en Bajo (Low), Medio (Medium) o Alto (High) en función de la cantidad de grano.

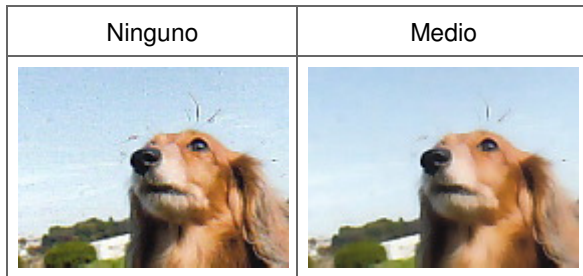

### Corrección de imágenes a contraluz

Ajuste Corrección de luz de fondo (Backlight Correction) en Bajo (Low), Medio (Medium) o Alto (High) en función del grado de contraluz.



### Corrección de las sombras que aparecen entre páginas al escanear cuadernillos abiertos

Ajuste Corrección sombra margen (Gutter Shadow Correction) en Bajo (Low), Medio (Medium) o Alto (High) en función de la cantidad de sombra.

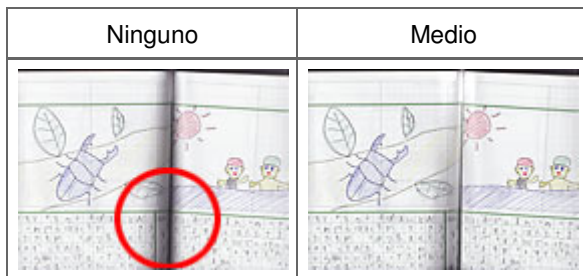

## Guía avanzada

Guía avanzada > Escaneado > Escaneado con otras aplicaciones de software > Corrección de imágenes y ajuste de los colores con ScanGear (controlador de escáner)

> Ajuste de colores mediante un patrón de color

ScanGear

## Ajuste de colores mediante un patrón de color

Puede obtener vistas preliminares de los cambios de color y reproducir colores naturales mediante la función Patrón de color de la ficha Modo básico (Basic Mode) de ScanGear.

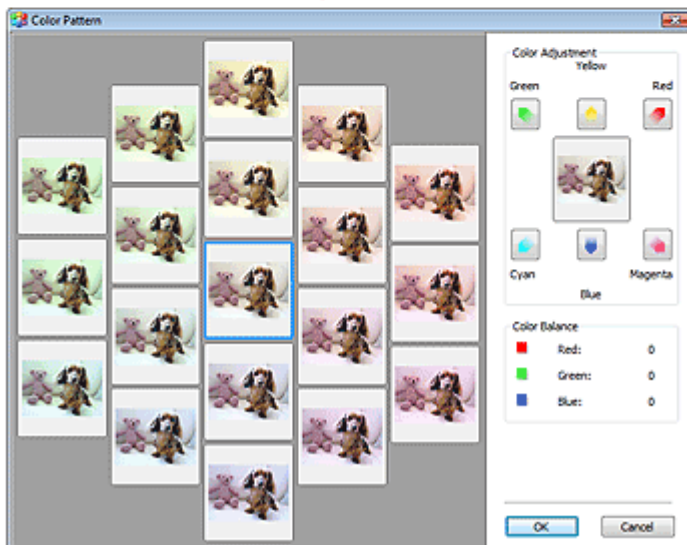
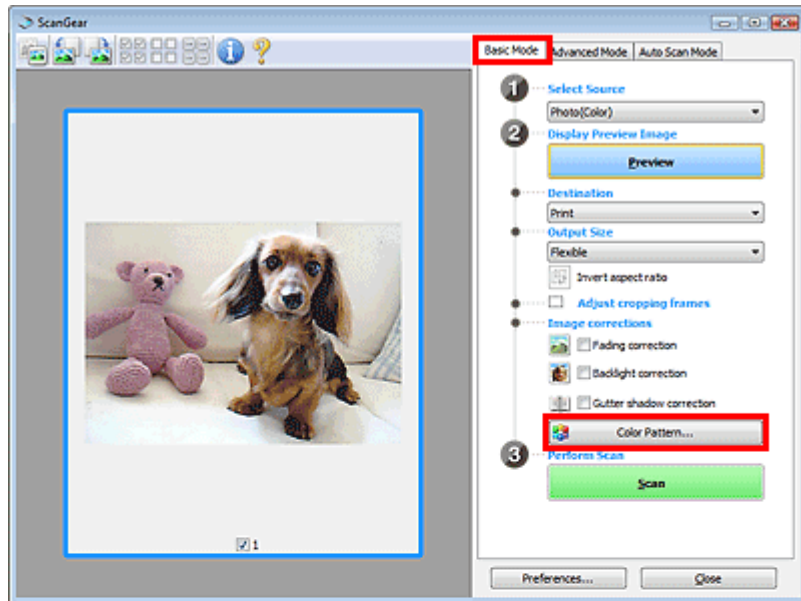

### Ajuste de color

Corrige los colores que se hayan desvanecido con el tiempo o debido a una dominante de color. La dominante de color es el fenómeno en el que un color concreto afecta a toda la imagen debido a condiciones meteorológicas o fuertes colores ambientales.

Haga clic en una flecha de Ajuste de color (Color Adjustment) para destacar el color correspondiente.

El cian y el rojo, el magenta y el verde y el amarillo y el azul son parejas de colores complementarios (cada pareja produce una sombra de gris al mezclarse). Puede reproducir los colores naturales de la

escena reduciendo el color dominante y aumentando el color complementario.

Se recomienda buscar una porción de la imagen que deba ser blanca y ajustar los colores de modo que la porción se vuelva blanca.

La vista preliminar de la imagen aparecerá en el centro. Los colores de la imagen de vista preliminar cambiarán a medida que se vayan ajustando.

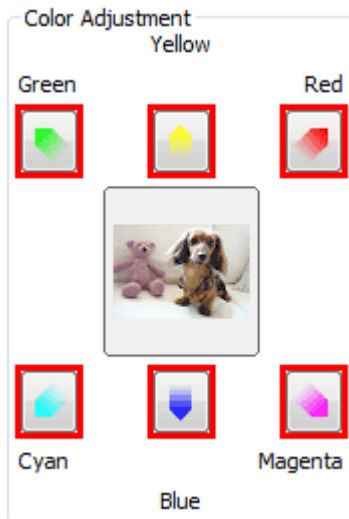

A continuación se incluye un ejemplo de corrección de una imagen azulada.

Dado que el Azul (Blue) y el Verde (Green) son demasiado intensos, hay que hacer clic en las flechas del Amarillo (Yellow) y el Magenta para corregirlos.

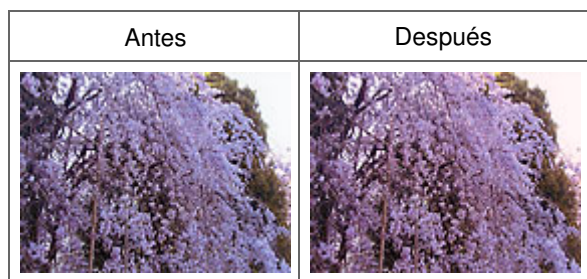

### Nota

- Los ajustes de color se aplican sólo al área de escaneado (marco de recorte) o al marco seleccionado en la vista de miniaturas. Puede seleccionar varios marcos o marcos de recorte manteniendo pulsada la tecla Ctrl mientras hace clic en los distintos marcos.
- También puede seleccionar un tono de color del patrón de color que se muestra a la izquierda de la pantalla Patrón de color (Color Pattern).
- Asimismo puede utilizar esta función para agregar un matiz específico a la imagen. Aumente el magenta para agregar un matiz cálido y aumente el azul para agregar uno frío.



## Guía avanzada

Guía avanzada > Escaneado > Escaneado con otras aplicaciones de software > Corrección de imágenes y ajuste de los colores con ScanGear (controlador de escáner)

> Ajuste de la saturación y el balance

ScanGear

## Ajuste de la saturación y el balance del color

En la ficha Modo avanzado (Advanced Mode) de ScanGear, haga clic en  (Saturación/Balance del color).

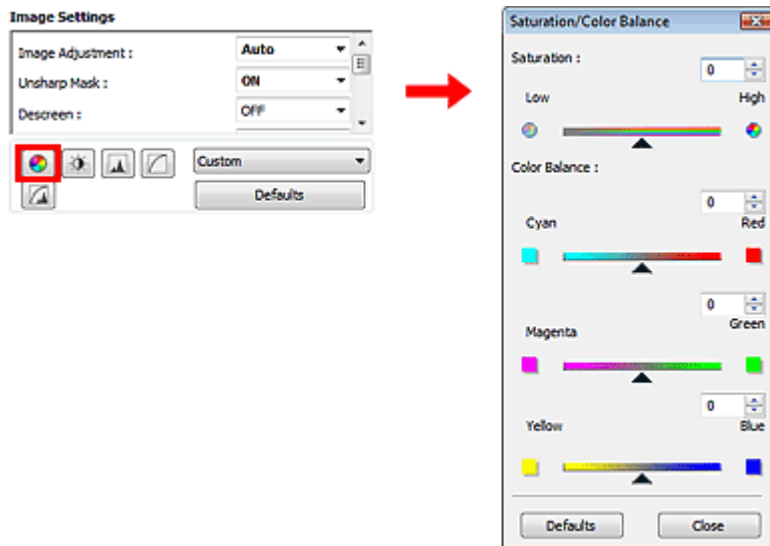

### Nota

- Haga clic en Predeterminados (Defaults) para restablecer todos los ajustes de la ventana actual.

### Saturación

Permite ajustar la saturación de la imagen (intensidad). Puede dar brillo a los colores que se hayan desvanecido con el paso del tiempo, etc.

Mueva el control ▲ (control deslizante) que está debajo de Saturación (Saturation) hacia la izquierda para reducir la saturación (oscurecer la imagen) y hacia la derecha para aumentarla (aclarar la imagen). También puede introducir un valor (entre -127 y 127).

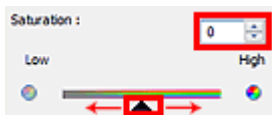

Saturación reducida	Imagen original	Saturación aumentada
		

### Nota

- El tono de color natural de la imagen original se puede perder si se aumenta demasiado la saturación.

**Balance del color**

Permite ajustar las imágenes que tienen una dominante de color. La dominante de color es el fenómeno en el que un color concreto afecta a toda la imagen debido a condiciones meteorológicas o fuertes colores ambientales.

Mueva el control ▲ (control deslizante) que está situado debajo de Balance del color (Color Balance) hacia la izquierda o hacia la derecha para destacar el color correspondiente.

Cian y rojo

Magenta y verde

Amarillo y azul

Estas son parejas de colores complementarios (cada pareja produce una sombra de gris al mezclarse). Puede reproducir los colores naturales de la escena reduciendo el color dominante y aumentando el color complementario.

Normalmente es difícil corregir la imagen por completo ajustando sólo una pareja de colores. Se recomienda buscar una porción de la imagen que deba ser blanca y ajustar las tres parejas de colores de modo que la porción se vuelva blanca.

También puede introducir un valor (entre -127 y 127).

A continuación aparece un ejemplo en el que se ha ajustado la pareja "cian y rojo".



Cian aumentado	Rojo aumentado

[Principio de página](#)

## Guía avanzada

Guía avanzada > Escaneado > Escaneado con otras aplicaciones de software > Corrección de imágenes y ajuste de los colores con ScanGear (controlador de escáner)

> Ajuste del brillo y el contraste



ScanGear

## Ajuste del brillo y el contraste

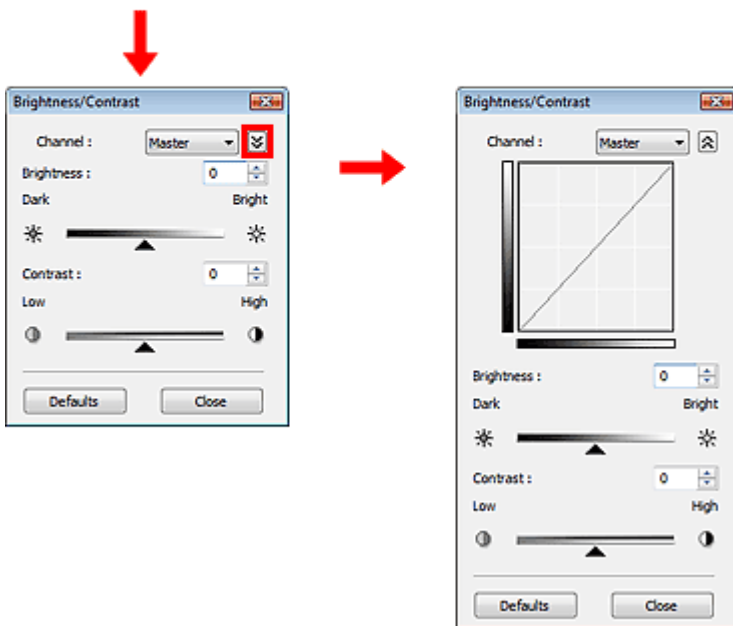
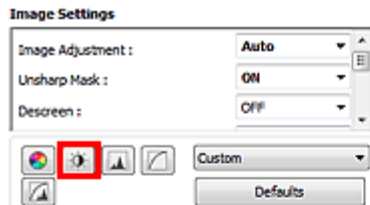
En la ficha Modo avanzado (Advanced Mode) de ScanGear, haga clic en  (Brillo/Contraste).



### Nota

- Haga clic en  (flecha hacia abajo) para cambiar a la vista detallada. Haga clic en  (flecha hacia arriba) para volver a la vista anterior.
- Haga clic en Predeterminados (Defaults) para restablecer todos los ajustes de la ventana actual.

### Canal

Cada punto de una imagen es una mezcla de rojo, verde y azul en distintas proporciones (gradación). Estos colores se pueden ajustar individualmente como un "canal".

- **Principal (Master)**  
Permite ajustar el rojo, el verde y el azul combinados.
- **Rojo (Red)**  
Permite ajustar el canal rojo.
- **Verde (Green)**  
Permite ajustar el canal verde.
- **Azul (Blue)**  
Permite ajustar el canal azul.



## Nota

- Sólo Escala de grises (Grayscale) se mostrará en Canal (Channel) cuando el Modo de color sea Escala de grises (Grayscale).

## Brillo

Permite ajustar el brillo de la imagen. Mueva ▲ (control deslizante) de Brillo (Brightness) hacia la izquierda para oscurecer la imagen y hacia la derecha para aclararla. También puede introducir un valor (entre -127 y 127).



## Nota

- Los detalles de las altas luces se pueden perder si se aplica demasiado brillo a la imagen, al igual que las sombras si se oscurece demasiado la imagen.

## Contraste

El "contraste" es el grado de diferencia entre las partes más oscuras y más claras de la imagen. Al aumentar el contraste se aumentará la diferencia, por lo que la imagen será más nítida. Al reducir el contraste se reducirá la diferencia, por lo que la imagen se suavizará.

Mueva ▲ (control deslizante) de Contraste (Contrast) hacia la izquierda para reducir el contraste de la imagen y hacia la derecha para aumentarlo. También puede introducir un valor (entre -127 y 127).



## Nota

- Aumentar el contraste resulta eficaz para agregar un efecto tridimensional a imágenes demasiado suaves. No obstante, se pueden perder las sombras y las altas luces si se aumenta demasiado el contraste.

## Guía avanzada

Guía avanzada > Escaneado > Escaneado con otras aplicaciones de software > Corrección de imágenes y ajuste de los colores con ScanGear (controlador de escáner) > Ajuste del histograma

ScanGear

## Ajuste del histograma

En la ficha Modo avanzado (Advanced Mode) de ScanGear, haga clic en  (Histograma).

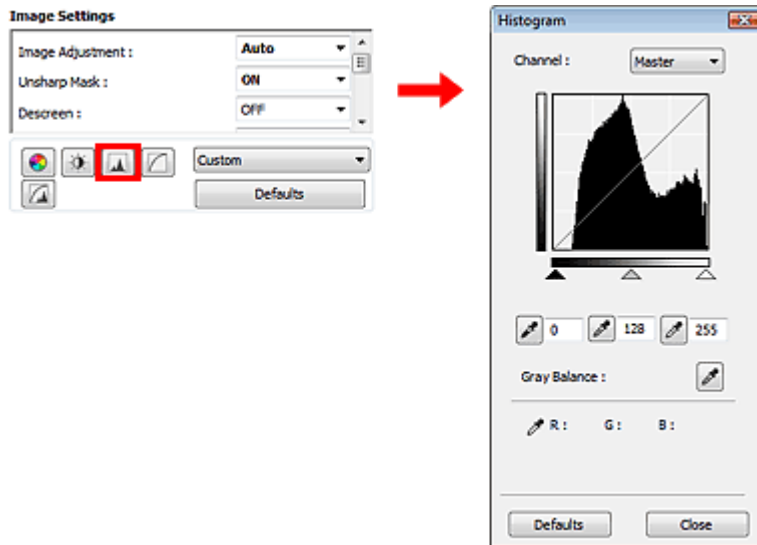

### Nota

- Haga clic en Predeterminados (Defaults) para restablecer todos los ajustes de la ventana actual.

### Canal

Cada punto de una imagen es una mezcla de rojo, verde y azul en distintas proporciones (gradación). Estos colores se pueden ajustar individualmente como un "canal".

- **Principal (Master)**  
Permite ajustar el rojo, el verde y el azul combinados.
- **Rojo (Red)**  
Permite ajustar el canal rojo.
- **Verde (Green)**  
Permite ajustar el canal verde.
- **Azul (Blue)**  
Permite ajustar el canal azul.

### Nota

- Sólo Escala de grises (Grayscale) se mostrará en Canal (Channel) cuando el Modo de color sea Escala de grises (Grayscale).



### Interpretación de los histogramas

Se puede abrir un Histograma (Histogram) de un área especificada de cada Canal (Channel). Cuanto más alto sea el pico del Histograma (Histogram), más datos se distribuirán en ese nivel.

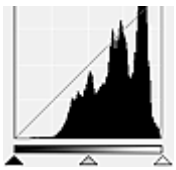
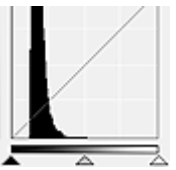
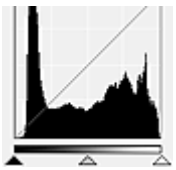



(1) Área clara	(2) Área oscura	(3) Imagen completa
		
Se distribuyen más datos en la parte de las altas luces.	Se distribuyen más datos en la parte de las sombras.	Los datos se distribuyen ampliamente entre las altas luces y las sombras.

### Ajuste de histogramas (mediante el control deslizante)

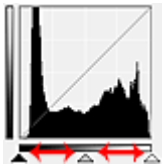
Seleccione un Canal (Channel), a continuación, mueva  (control deslizante de punto negro) o  (control deslizante de punto blanco) para especificar qué nivel se debe definir como sombras o como altas luces.



- Todo lo que quede a la izquierda de  (control deslizante de punto negro) se volverá negro (nivel 0).
- Las partes en  (control deslizante de punto intermedio) se volverán del color exacto entre el punto negro y el blanco.
- Todo lo que quede a la derecha de  (control deslizante de punto blanco) se volverá blanco (nivel 255).

De manera predeterminada, la opción Ajuste de imagen (Image Adjustment) está en Auto. Los ajustes siguientes se realizan automáticamente.

### Desplazamiento de los controles deslizantes de punto negro y de punto blanco

Mueva el control deslizante de punto negro o el de punto blanco para ajustar el brillo.

#### Imágenes con más datos distribuidos en la parte de las altas luces

Desplace el control deslizante de punto negro hacia la parte de las altas luces.

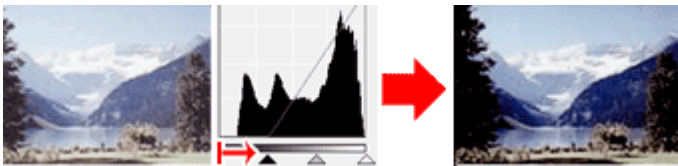

#### Imágenes con más datos distribuidos en la parte de las sombras

Desplace el control deslizante de punto blanco hacia la parte de las sombras.

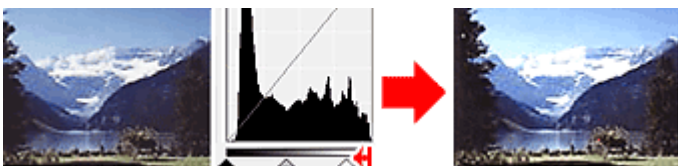

#### Imágenes con datos ampliamente distribuidos

Desplace el control deslizante de punto negro hacia la parte de las altas luces y el de punto blanco hacia la parte de las sombras.

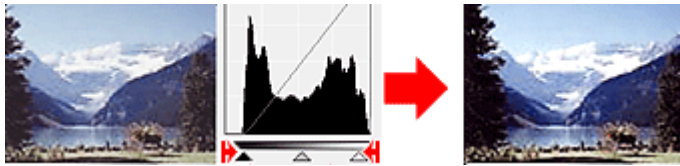

### Desplazamiento del control deslizante de punto intermedio

Desplace el control deslizante de punto intermedio para especificar el nivel que se debe definir como punto medio del rango de tonos.

### Imágenes con más datos distribuidos en la parte de las altas luces

Desplace el control deslizante de punto intermedio hacia la parte de las altas luces.

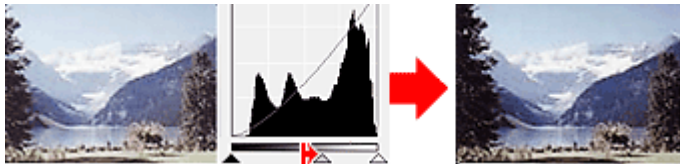

### Imágenes con más datos distribuidos en la parte de las sombras



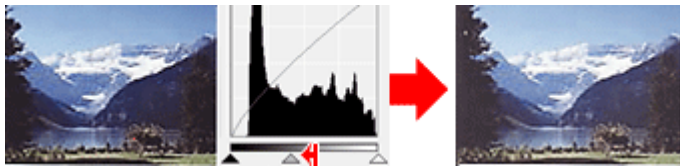

Desplace el control deslizante de punto intermedio hacia la parte de las sombras.

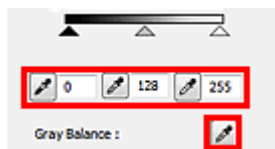

### Ajuste de histogramas (mediante el cuentagotas)

Cuando se selecciona una opción en Canal (Channel) y se hace clic en el cuentagotas de punto negro, blanco o intermedio, el puntero del ratón de la previsualización de imagen cambia a un cuentagotas. Haga clic en uno de los cuentagotas que aparecen debajo del histograma para cambiar la configuración.



- El punto en el que se haga clic con  (cuentagotas de punto negro) será el punto más oscuro. También se puede introducir un valor (de 0 a 245).
- El punto en el que se haga clic con  (cuentagotas de punto intermedio) será el punto medio del rango de tonos. También se puede introducir un valor (de 5 a 250).
- El punto en el que se haga clic con  (cuentagotas de punto blanco) será el punto más claro. También se puede introducir un valor (de 10 a 255).
- Haga clic en  (cuentagotas) para Balance de grises (Gray Balance) y haga clic en el área cuyo color desee ajustar en la vista preliminar de la imagen.

El punto donde haga clic se definirá como la referencia de color acromático y el resto de la imagen se ajustará en consecuencia. Por ejemplo, si hay nieve en una fotografía que aparezca azulada, haga clic en la parte azulada para ajustar toda la imagen y reproducir colores naturales.

## Guía avanzada

Guía avanzada > Escaneado > Escaneado con otras aplicaciones de software > Corrección de imágenes y ajuste de los colores con ScanGear (controlador de escáner)

> Ajuste de la curva de tonos

ScanGear

## Ajuste de la curva de tonos

En la ficha Modo avanzado (Advanced Mode) de ScanGear, haga clic en  (Configuración de curva de tonos).

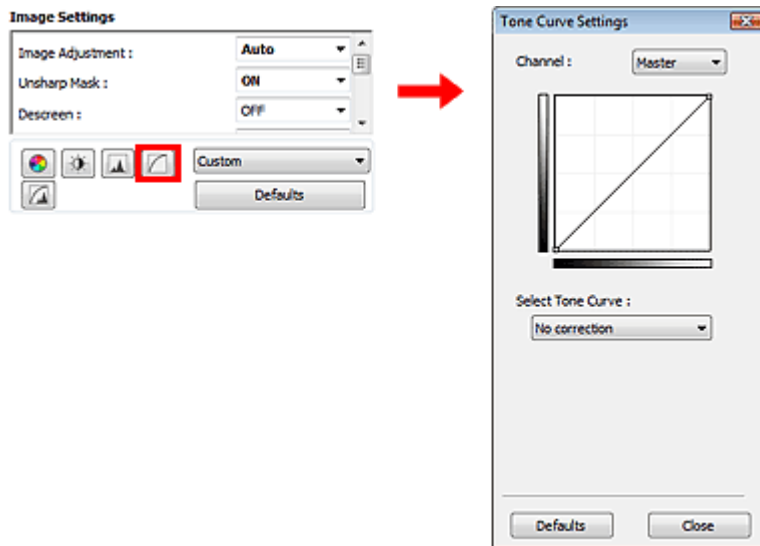

### Nota

- Haga clic en Predeterminados (Defaults) para restablecer todos los ajustes de la ventana actual.

### Canal

Cada punto de una imagen es una mezcla de rojo, verde y azul en distintas proporciones (gradación). Estos colores se pueden ajustar individualmente como un "canal".

- **Principal (Master)**  
Permite ajustar el rojo, el verde y el azul combinados.
- **Rojo (Red)**  
Permite ajustar el canal rojo.
- **Verde (Green)**  
Permite ajustar el canal verde.
- **Azul (Blue)**  
Permite ajustar el canal azul.

### Nota

- Sólo Escala de grises (Grayscale) se mostrará en Canal (Channel) cuando el Modo de color sea Escala de grises (Grayscale).

### Lectura de las curvas de tonos

Con ScanGear (controlador de escáner), escanear imágenes con el escáner es la entrada, y su visualización en un monitor es la salida. La "curva de tonos" muestra el balance de la entrada y la salida de los tonos para cada Canal (Channel).

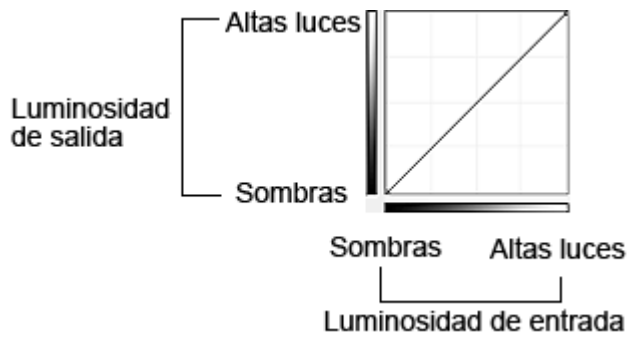

### Ajuste de la curva de tonos

En Seleccionar curva de tonos (Select Tone Curve), elija una curva de tonos en No hay corrección (No correction), Sobreexposición (Overexposure), Subexposición (Underexposure), Contraste alto (High contrast), Invertir la imagen positiva/negativa (Reverse the negative/positive image) y Editar curva personalizada (Edit custom curve).

#### No hay corrección (No correction) (sin ajustes)

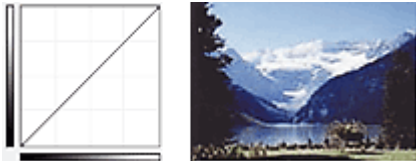

#### Sobreexposición (Overexposure) (curva convexa)

Los datos de los tonos medios del lado de entrada se alargan hacia las altas luces del lado de salida, lo cual genera una imagen con tono claro al verla en un monitor.

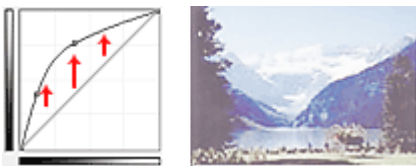

#### Subexposición (Underexposure) (curva cóncava)

Los datos de los tonos medios del lado de entrada se alargan hacia las sombras del lado de salida, lo cual genera una imagen con tono oscuro al verla en un monitor.

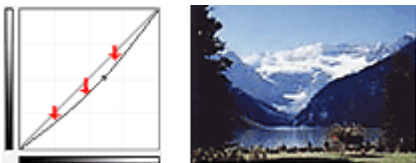

#### Contraste alto (High contrast) (curva en S)

Las altas luces y las sombras del lado de entrada se mejoran, lo cual genera una imagen con mucho contraste.

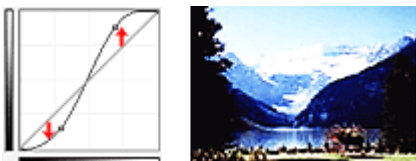

#### Invertir la imagen positiva/negativa (Reverse the negative/positive image) (línea descendente)

Los lados de entrada y de salida están invertidos, lo cual genera una imagen invertida negativa-positiva.

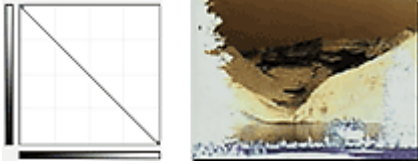

**Editar curva personalizada (Edit custom curve)**

Puede arrastrar puntos específicos en la Curva de tonos para ajustar con libertad el brillo de las áreas correspondientes.

[Principio de página ↗](#)

## Guía avanzada

Guía avanzada > Escaneado > Escaneado con otras aplicaciones de software > Corrección de imágenes y ajuste de los colores con ScanGear (controlador de escáner)

> Configuración del umbral

ScanGear

## Configuración del umbral

El brillo de las imágenes en color y en escala de grises se expresa en un valor entre 0 y 255. No obstante, al crear imágenes en blanco y negro, todos los colores se asignan al blanco (255) o al negro (0). El "umbral" es el valor fronterizo que determina un color como negro o blanco. Al ajustar el nivel de umbral, se puede definir con precisión el texto de un documento o reducir el efecto de colores base de un periódico.

Esta función está disponible cuando Modo de color (Color Mode) es Blanco y negro (Black and White).

En la ficha Modo avanzado (Advanced Mode) de ScanGear, haga clic en  (Umbral).

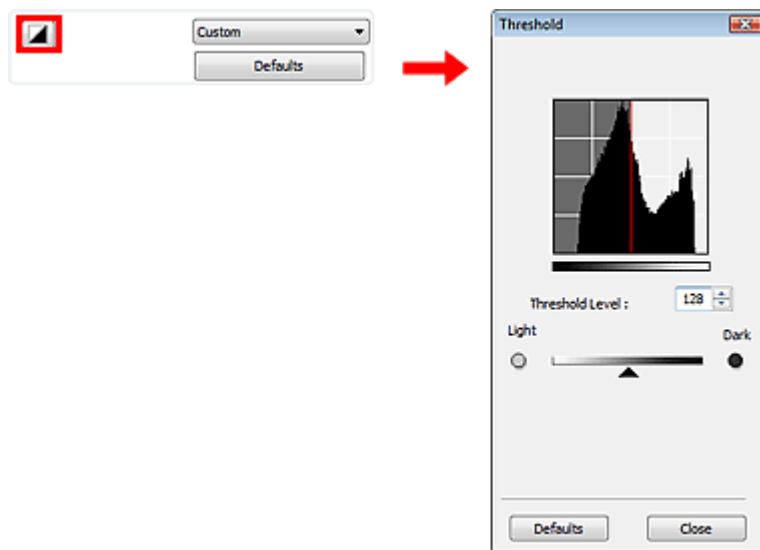

### Nota

- Haga clic en Predeterminados (Defaults) para restablecer todos los ajustes de la ventana actual.

### Ajuste del umbral

Mueva  (control deslizante) hacia la derecha para aumentar el valor del umbral e incrementar así las áreas negras. Mueva el control deslizante hacia la izquierda para disminuir el valor y aumentar las áreas blancas. También puede introducir un valor (de 0 a 255).



Principio de página ↗



## Guía avanzada

Guía avanzada > Escaneado > Escaneado con otras aplicaciones de software > Pantallas de ScanGear (controlador de escáner) >

ScanGear

## Pantallas de ScanGear (controlador de escáner)

En las siguientes secciones se describen las pantallas y funciones de ScanGear (controlador de escáner) y cómo utilizarlo.

- ➔ Ficha Modo básico (Basic Mode)
- ➔ Ficha Modo avanzado (Advanced Mode)
  - Configuración de entrada (Input Settings)
  - Configuración de salida (Output Settings)
  - Configuración de imagen (Image Settings)
  - Botones de ajuste de color
- ➔ Ficha Modo de escaneado automático (Auto Scan Mode)
- ➔ Cuadro de diálogo Preferencias (Preferences)
  - Ficha Escáner (Scanner)
  - Ficha Vista preliminar (Preview)
  - Ficha Escanear (Scan)
  - Ficha Configuración de color (Color Settings)

Principio de página ↕

## Guía avanzada

Guía avanzada > Escaneado > Escaneado con otras aplicaciones de software > Pantallas de ScanGear (controlador de escáner) > Ficha Modo básico (Basic Mode)



## Ficha Modo básico (Basic Mode)

Este modo permite escanear fácilmente siguiendo los pasos que se muestran en pantalla.

En esta sección se describen los parámetros y las funciones disponibles en Modo básico (Basic Mode).

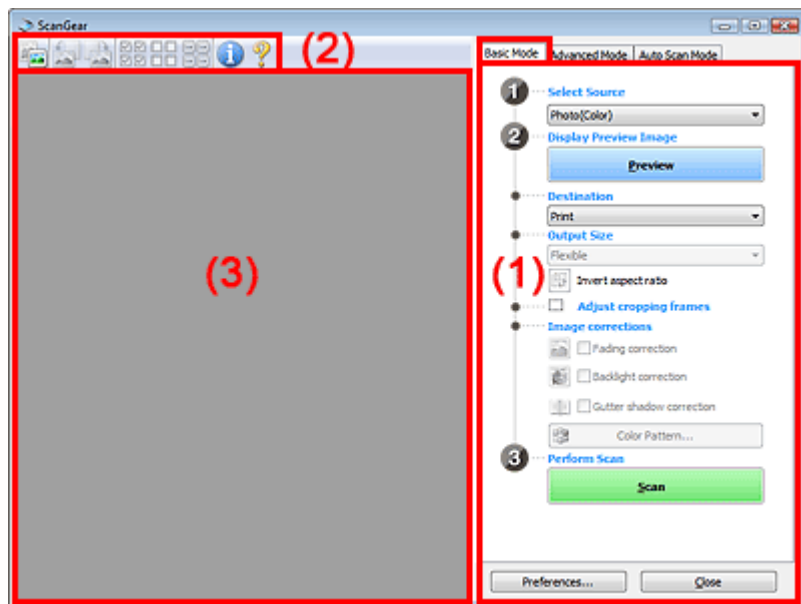

- (1) Botones de funcionamiento y configuración
- (2) Barra de herramientas
- (3) Área de vista preliminar

### Nota

- Los elementos mostrados varían en función del tipo de documento y el modo en que se ha abierto la pantalla.

### Botones de funcionamiento y configuración

- **Selección del origen (Select Source)**
  - **Foto (Color) (Photo(Color))**  
Escanea fotos en color.
  - **Revista (Color) (Magazine(Color))**  
Escanea revistas en color.
  - **Periódico (Escala de grises) (Newspaper(Grayscale))**  
Escanea texto y dibujos de línea en blanco y negro.
  - **Documento (Escala de grises) (Document(Grayscale))**  
Escanea documentos y fotos en blanco y negro.  
Seleccione este modo para crear imágenes en blanco y negro de alta resolución.

### Nota

- Cuando se selecciona un tipo de documento, los colores se ajustan según la función Nitidez de imagen o el tipo de documento.
- Si selecciona Revista (Color) (Magazine(Color)), la función Limpieza de pantalla estará

activada.

- **Mostrar imagen preliminar (Display Preview Image)**

- **Vista preliminar (Preview)**

Realiza un escaneado de prueba.

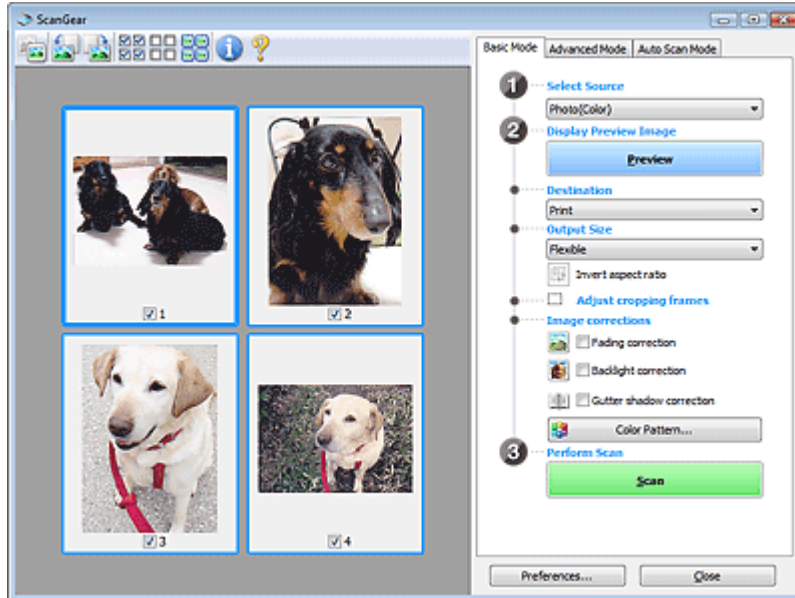

### Nota

- Al usar el equipo por primera vez, se iniciará automáticamente la calibración del escáner. Espere unos instantes hasta que se muestre la imagen de vista preliminar.

- **Destino (Destination)**

Seleccione lo que desee hacer con la imagen escaneada.

- **Impresión (Print)**

Seleccione esta opción para imprimir la imagen escaneada con una impresora.

- **Visualización de imagen (Image display)**

Seleccione esta opción para ver la imagen escaneada en un monitor.

- **OCR**

Seleccione esta opción para procesar la imagen escaneada con un programa de software OCR.

El software OCR convierte el texto escaneado en forma de imagen en datos de texto que se pueden editar en procesadores de texto y otros programas.

- **Tamaño de salida (Output Size)**

Seleccione un tamaño de salida.

Las opciones de tamaño de salida varían según el elemento seleccionado como Destino (Destination).

- **Flexible**

Permite ajustar libremente los marcos de recorte.

### **En la vista de miniaturas**

Arrastre el ratón sobre una miniatura para que aparezca un marco de recorte. Si se muestra un marco de recorte, se escaneará la parte dentro del marco. Cuando no se muestra ningún marco de recorte, cada marco se escanea individualmente.

### **En la vista de imagen completa**

Si no se muestra un marco de recorte, se escaneará el área de vista preliminar completa. Si se muestra un marco de recorte, se escaneará la parte dentro del marco.

- **Tamaño de papel (L, A4, etc.)**

Seleccione un tamaño de papel de salida. La parte que está dentro del marco de recorte se

escaneará con el tamaño de papel seleccionado. Puede arrastrar el marco de recorte para ampliarlo o reducirlo manteniendo la proporción.

- **Tamaño de monitor (1024 x 768 píxeles, etc.)**

Seleccione un tamaño de salida en píxeles.

Se mostrará un marco de recorte con el tamaño de monitor seleccionado y se escaneará la parte que está dentro del marco de recorte. Puede arrastrar el marco de recorte para ampliarlo o reducirlo manteniendo la proporción.

- **Agregar/eliminar... (Add/Delete...)**

Abre el cuadro de diálogo Agregar/eliminar tamaño de salida (Add/Delete the Output Size), que permite especificar los tamaños de salida personalizados. Puede seleccionar esta opción si el Destino (Destination) es Impresión (Print) o Visualización de imagen (Image display).

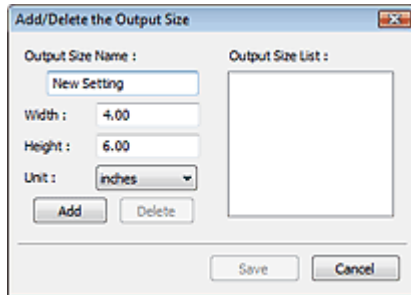

En el cuadro de diálogo Agregar/eliminar tamaño de salida (Add/Delete the Output Size), puede especificar varios tamaños de salida y guardarlos a la vez. Los elementos guardados se registrarán con los elementos predefinidos en la lista Tamaño de salida (Output Size), pudiéndose seleccionar.

### Agregar

Para agregar un tamaño, introduzca Nombre de tamaño de salida (Output Size Name), Ancho (Width) y Altura (Height), a continuación haga clic en Agregar (Add). Para Unidad (Unit), puede seleccionar mm o pulgadas (inches) si Destino (Destination) está establecido en Impresión (Print), pero sólo se puede seleccionar píxeles (pixels) si Destino (Destination) está establecido en Visualización de imagen (Image display). El nombre del tamaño añadido aparece en Lista de tamaños de salida (Output Size List). Haga clic en Guardar (Save) para guardar los elementos que aparecen en Lista de tamaños de salida (Output Size List).

### Eliminar

Para eliminar un elemento, selecciónelo en Lista de tamaños de salida (Output Size List) y haga clic en Eliminar (Delete). Haga clic en Guardar (Save) para guardar los elementos que aparecen en Lista de tamaños de salida (Output Size List).

## ► Importante

- No es posible eliminar los tamaños de salida predefinidos, como A4 y 1024 x 768 píxeles (1024 x 768 pixels).

## 📖 Nota

- Guarde hasta 10 elementos.
- Si introduce un valor fuera del rango de parámetros establecido, se mostrará un mensaje de error. Introduzca un valor que esté dentro del rango de parámetros establecido.

## 📖 Nota

- En la ficha Vista preliminar (Preview) del cuadro de diálogo Preferencias (Preferences) se puede establecer si el marco de recorte debe mostrarse inicialmente y de qué modo. Consulte Marco de recorte en imágenes previsualizadas (Cropping Frame on Previewed Images) en "[Ficha Vista preliminar \(Preview\)](#)".

-  **Invertir relación de aspecto (Invert aspect ratio)**

Este botón está disponible si el Tamaño de salida (Output Size) está establecido en cualquier ajuste excepto Flexible.

Haga clic en este botón para girar el marco de recorte. Haga clic de nuevo para que vuelva a la orientación original.

- **Ajustar marcos de recorte (Adjust cropping frames)**

Puede ajustar el área de escaneado con el área de vista preliminar.

Si no se especifica ningún área de escaneado, el documento se escaneará según el tamaño del documento (Recorte automático). Si se especifica un área, sólo se escaneará la parte del marco de recorte.

➔ [Ajuste de los marcos de recorte](#)



- **Correcciones de imágenes (Image corrections)**

- **Corrección de difuminado (Fading correction)**

Corrige y escanea fotos cuyo color se haya desvanecido con el tiempo o tengan una dominante de color.

- **Corrección de luz de fondo (Backlight correction)**

Corrige fotos que se hayan tomado a contraluz.

- **Corrección sombra margen (Gutter shadow correction)**

Corrige las sombras que aparecen entre las páginas al escanear cuadernillos abiertos.

### ▶ **Importante**

- Para conocer las precauciones de uso de esta función, consulte Corrección sombra margen (Gutter Shadow Correction) en "[Configuración de imagen \(Image Settings\)](#)" (ficha Modo avanzado (Advanced Mode)).

- **Patrón de color... (Color Pattern...)**

Permite ajustar el color general de la imagen. Puede corregir los colores que se han perdido como consecuencia de una dominante de color, etc. y reproducir los colores naturales mientras observa una vista preliminar de los cambios de color.

➔ [Ajuste de colores mediante un patrón de color](#)

- **Realizar escaneado (Perform Scan)**

- **Escanear (Scan)**

Comenzará el proceso de escaneado.

### 📖 **Nota**

- Al iniciar el escaneado, se mostrará el progreso. Haga clic en Cancelar (Cancel) para cancelar el escaneado.

- **Preferencias... (Preferences...)**

Se abrirá el cuadro de diálogo Preferencias (Preferences), que permite modificar la configuración de escaneado y vista preliminar.

➔ [Cuadro de diálogo Preferencias \(Preferences\)](#)

- **Cerrar (Close)**

Cierra ScanGear (controlador de escáner).

## Barra de herramientas

- **Barra de herramientas**

Se puede ajustar o girar la vista previa de las imágenes. Los botones que se muestran en la barra

de herramientas varían según la vista.

### En la vista de miniaturas



### En la vista de imagen completa



-  (Miniatura) /  (Vista de imagen completa)

Cambia la vista del área de vista preliminar.

➔ Área de vista preliminar

-  (Girar a la izquierda)

Gira la imagen de la vista preliminar 90 grados en el sentido contrario al de las agujas del reloj.

- El resultado se reflejará en la imagen escaneada.
- La imagen volverá a su estado original al acceder de nuevo a la vista preliminar.

-  (Girar a la derecha)

Gira la imagen de vista preliminar 90 grados en el sentido de las agujas del reloj.

- El resultado se reflejará en la imagen escaneada.
- La imagen volverá a su estado original al acceder de nuevo a la vista preliminar.

-  (Recorte automático)

Muestra y ajusta el marco de recorte automáticamente al tamaño del documento mostrado en el área de vista preliminar. El área de escaneo se reduce cada vez que se hace clic en este botón si hay un área de recorte dentro del marco de recorte.

-  (Seleccionar todos los marcos)

Este botón está disponible cuando se muestran dos o más marcos.

Selecciona la casilla de verificación de la imagen en la vista de miniaturas.

-  (Deseleccionar todos los marcos)

Este botón está disponible cuando se muestran dos o más marcos.

Elimina la selección de la casilla de verificación de la imagen en la vista de miniaturas.

-  (Seleccionar todos los marcos)
- Este botón está disponible cuando se muestran dos o más marcos.  
Selecciona la imagen en la vista de miniaturas. La imagen se resaltará en azul.

-  (Seleccionar todos los marcos de recorte)

Este botón está disponible si hay al menos dos marcos de recorte.

Todos los marcos de recorte se mostrarán con líneas discontinuas gruesas. La configuración se aplicará a todos los marcos de recorte.

-  (Eliminar marco de recorte)

Elimina el marco de recorte seleccionado.

-  (Información)

Muestra la versión de ScanGear (controlador de escáner) y la configuración de escaneo actual (tipo de documento, etc.).

-  (Abrir guía)

Aparecerá esta página.

## Área de vista preliminar

- **Área de vista preliminar**



Es el área donde se muestran las imágenes de prueba al hacer clic en Vista preliminar (Preview). También se pueden comprobar los resultados de los ajustes (correcciones de imagen, ajustes de color, etc.) hechos en " [Botones de funcionamiento y configuración](#) ."

### Cuando en la barra de herramientas aparece (miniatura)

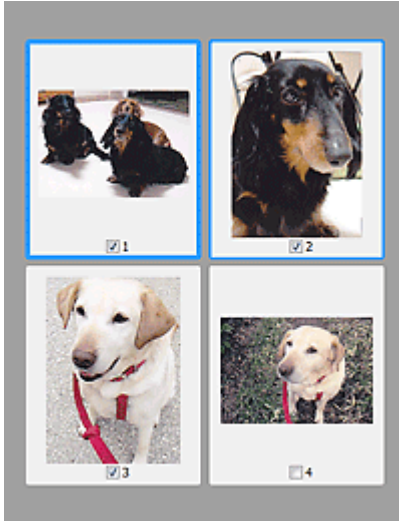
Se muestran las miniaturas de las imágenes recortadas al tamaño del documento. Sólo se escanearán las imágenes que tengan la casilla de verificación marcada.



### Nota

- Cuando se previsualizan varias imágenes, los distintos contornos indican distintos estados de selección.
  - Marco de enfoque (contorno azul grueso): se aplicará la configuración que se muestra.
  - Marco seleccionado (contorno azul fino): la configuración se aplicará al mismo tiempo al marco de enfoque y a los marcos seleccionados. Se pueden seleccionar varias imágenes haciendo clic en ellas mientras se pulsa la tecla Ctrl.
  - Sin seleccionar (sin contorno): no se aplicará la configuración.
- Haga doble clic en un marco para ampliar la imagen. Haga clic en   (avance del marco) en la parte inferior de la pantalla para mostrar el marco anterior o siguiente. Haga doble clic de nuevo en el marco para devolver la imagen a su estado original, sin ampliar.

### Cuando en la barra de herramientas aparece (imagen completa)

Los elementos de la platina se muestran como una única imagen. Se escanearán todas las partes de los marcos de recorte.



### Nota

- Se puede especificar el área de escaneado (marco de recorte) en la imagen mostrada. En la vista de miniaturas únicamente se podrá crear un marco de recorte por cada imagen. En la vista de imagen completa se pueden crear varios marcos de recorte.
  - ➔ [Ajuste de los marcos de recorte](#)

### Tema relacionado

- ▶ [Escaneado en Modo básico](#)

[Principio de página](#) ↕



## Guía avanzada

Guía avanzada > Escaneado > Escaneado con otras aplicaciones de software > Pantallas de ScanGear (controlador de escáner) > Ficha Modo avanzado (Advanced Mode)



## Ficha Modo avanzado (Advanced Mode)

Este modo permite establecer parámetros de configuración avanzada, como el modo de color, la resolución de salida, el brillo de la imagen y el tono de color.

En esta sección se describen los parámetros y las funciones disponibles en el Modo avanzado (Advanced Mode).

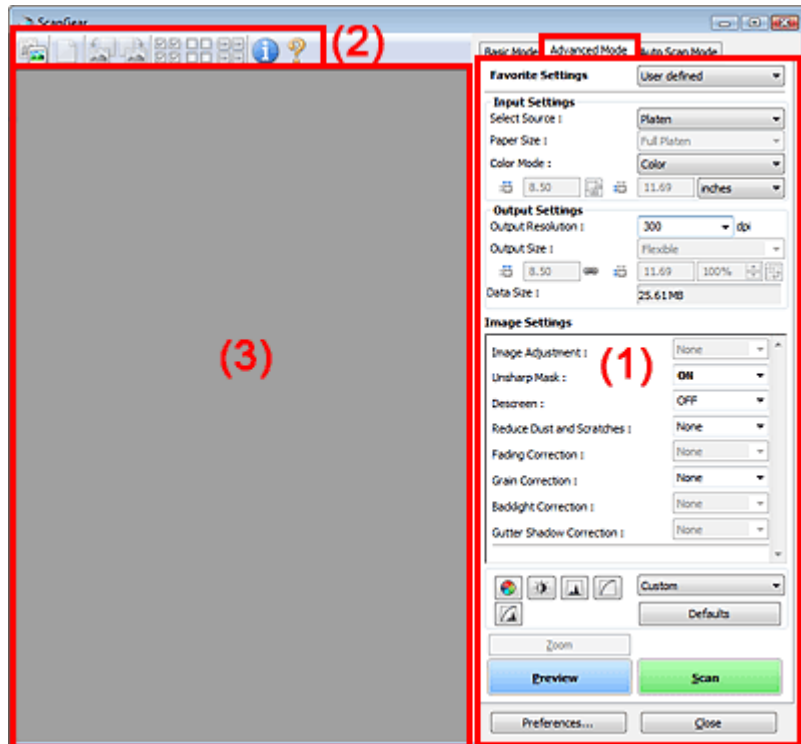

- (1) Botones de funcionamiento y configuración
- (2) Barra de herramientas
- (3) Área de vista preliminar

### Nota

- Los elementos mostrados varían en función del tipo de documento y el modo en que se ha abierto la pantalla.

### Botones de funcionamiento y configuración

- **Configuraciones favoritas (Favorite Settings)**

Puede asignar un nombre para guardar un grupo de parámetros (configuración de entrada, configuración de salida, configuración de imagen y botones de ajuste de color) en la ficha Modo avanzado (Advanced Mode) y cargarlo según sea necesario. Resulta conveniente guardar un grupo de parámetros si tiene previsto utilizarlos a menudo. También puede utilizarlo para volver a cargar la configuración predeterminada.

Seleccione Agregar/eliminar... (Add/Delete...) en el menú desplegable y se abrirá el cuadro de diálogo Agregar/eliminar configuración de favoritos (Add/Delete Favorite Settings).

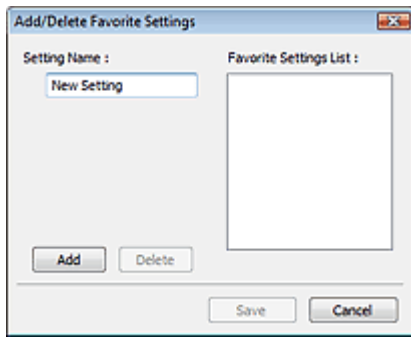

Introduzca Nombre de configuración (Setting Name) y haga clic en Agregar (Add). El nombre aparecerá en la Lista de configuración de favoritos (Favorite Settings List).

Al hacer clic en Guardar (Save), el elemento se mostrará junto a los elementos predefinidos en la lista Configuraciones favoritas (Favorite Settings), donde se podrá seleccionar.

Para eliminar un elemento, selecciónelo en Lista de configuración de favoritos (Favorite Settings List) y haga clic en Eliminar (Delete). Haga clic en Guardar (Save) para guardar las configuraciones de la Lista de configuración de favoritos (Favorite Settings List).

### Nota

- Se puede utilizar Agregar/eliminar... (Add/Delete...) en Configuraciones favoritas (Favorite Settings) después de la vista preliminar.
- Guarde hasta 10 elementos.

#### ● Configuración de entrada (Input Settings)

Especifique la configuración de entrada, como el tipo y el tamaño de documento.

➔ [Configuración de entrada \(Input Settings\)](#)

#### ● Configuración de salida (Output Settings)

Especifique la configuración de salida, como la resolución y el tamaño de salida.

➔ [Configuración de salida \(Output Settings\)](#)

#### ● Configuración de imagen (Image Settings)

Permite activar y desactivar varias funciones de corrección de imágenes.

➔ [Configuración de imagen \(Image Settings\)](#)

#### ● Botones de ajuste de color

Estos botones se pueden utilizar para realizar correcciones de precisión al brillo y el tono de color de las imágenes. Puede ajustar el brillo o el contraste general de la imagen y ajustar sus valores de altas luces y sombras (histograma) o balance (curva de tonos).

➔ [Botones de ajuste de color](#)

#### ● Zoom

Amplía una imagen o la parte que se encuentra dentro del marco de recorte. Si la imagen tiene aplicado el zoom, Zoom cambia a Deshacer (Undo). Haga clic en Deshacer (Undo) para devolver la imagen a su estado original, sin ampliar.

#### En la vista de miniaturas

Amplía la imagen seleccionada. Haga clic en   (avance del marco) en la parte inferior de la pantalla para mostrar el marco anterior o siguiente.

### Nota

- También puede ampliar una imagen haciendo doble clic en el marco. Haga doble clic de nuevo en el marco para devolver la imagen a su estado original, sin ampliar.

#### En la vista de imagen completa

Vuelve a escanear la parte del marco de recorte con una ampliación superior.

### Nota

- Zoom vuelve a escanear la imagen y muestra la imagen de alta resolución en la vista preliminar.

-  (Ampliar/Reducir) de la barra de herramientas aplica un zoom rápido sobre la imagen de vista preliminar. No obstante, la resolución de la imagen mostrada será baja.

- **Vista preliminar (Preview)**

Realiza un escaneado de prueba.

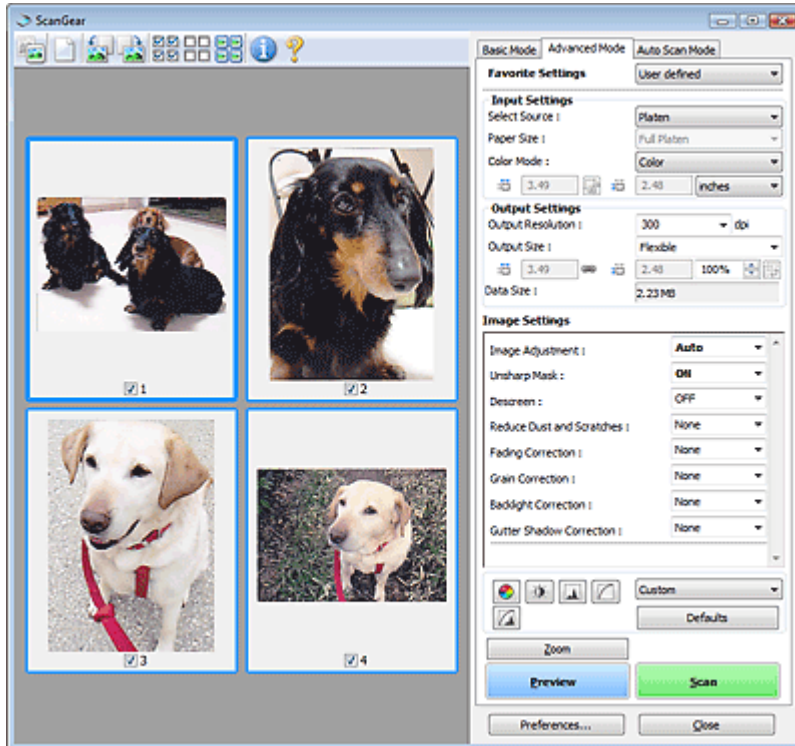

- **Escanear (Scan)**

Inicia el escaneado.

### Nota

- Al iniciar el escaneado, se mostrará el progreso. Haga clic en Cancelar (Cancel) para cancelar el escaneado.
- Cuando el escaneado haya finalizado, podría abrirse un cuadro de diálogo para que seleccione la siguiente acción. Siga las indicaciones para terminar el proceso. Para obtener información detallada, consulte Estado del cuadro de diálogo ScanGear después del escaneado (Status of ScanGear dialog after scanning) en " [Ficha Escanear \(Scan\)](#)" (cuadro de diálogo Preferencias (Preferences)).
- Si el tamaño total de las imágenes escaneadas supera un tamaño determinado, se necesitará cierto tiempo para procesarlas. En tal caso, aparece un mensaje de advertencia. Se recomienda reducir el tamaño total. Para continuar, escanee la vista de la imagen completa.

- **Preferencias... (Preferences...)**

Se abrirá el cuadro de diálogo Preferencias (Preferences), que permite modificar la configuración de escaneado y vista preliminar.

➔ [Cuadro de diálogo Preferencias \(Preferences\)](#)

- **Cerrar (Close)**









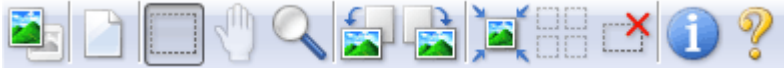



Cierra ScanGear (controlador de escáner).





## Barra de herramientas

- **Barra de herramientas**

Se puede ajustar o girar la vista previa de las imágenes. Los botones que se muestran en la barra de herramientas varían según la vista.

**En la vista de miniaturas****En la vista de imagen completa**

-  **(Miniatura)** /  **(Vista de imagen completa)**  
 Cambia la vista del área de vista preliminar.  
 → Área de vista preliminar
-  **(Borrar)**  
 Haga clic en este botón para eliminar la imagen de vista preliminar.  
 También restablece la barra de herramientas y la configuración de ajuste de color.
-  **(Recortar)**  
 Permite especificar el área de escaneado arrastrando el ratón.
-  **(Mover imagen)**  
 Si una imagen ampliada es demasiado grande y no cabe en el área de vista preliminar, puede hacer clic en este botón y arrastrar la imagen por la pantalla hasta que se muestre la parte que desea ver. También puede mover la imagen mediante las barras de desplazamiento.
-  **(Ampliar/Reducir)**  
 Haga clic en este botón y luego en la imagen para ampliarla (aumentar el zoom). Haga clic con el botón derecho en la imagen para reducirla (reducir el zoom).
-  **(Girar a la izquierda)**  
 Gira la imagen de la vista preliminar 90 grados en el sentido contrario al de las agujas del reloj.
  - El resultado se reflejará en la imagen escaneada.
  - La imagen volverá a su estado original al acceder de nuevo a la vista preliminar.
-  **(Girar a la derecha)**  
 Gira la imagen de vista preliminar 90 grados en el sentido de las agujas del reloj.
  - El resultado se reflejará en la imagen escaneada.
  - La imagen volverá a su estado original al acceder de nuevo a la vista preliminar.
-  **(Recorte automático)**  
 Muestra y ajusta el marco de recorte automáticamente al tamaño del documento mostrado en el área de vista preliminar. El área de escaneado se reduce cada vez que se hace clic en este botón si hay un área de recorte dentro del marco de recorte.
-  **(Seleccionar todos los marcos)**  
 Este botón está disponible cuando se muestran dos o más marcos.  
 Selecciona la casilla de verificación de la imagen en la vista de miniaturas.
-  **(Deseleccionar todos los marcos)**  
 Este botón está disponible cuando se muestran dos o más marcos.  
 Elimina la selección de la casilla de verificación de la imagen en la vista de miniaturas.
-  **(Seleccionar todos los marcos)**  
 Este botón está disponible cuando se muestran dos o más marcos.  
 Selecciona la imagen en la vista de miniaturas. La imagen se resaltará en azul.

- 
**(Seleccionar todos los marcos de recorte)**  
 Este botón está disponible si hay al menos dos marcos de recorte.  
 Todos los marcos de recorte se mostrarán con líneas discontinuas gruesas. La configuración se aplicará a todos los marcos de recorte.
- 
**(Eliminar marco de recorte)**  
 Elimina el marco de recorte seleccionado.
- 
**(Información)**  
 Muestra la versión de ScanGear (controlador de escáner) y la configuración de escaneado actual (tipo de documento, etc.).
- 
**(Abrir guía)**  
 Aparecerá esta página.

## Área de vista preliminar

- Área de vista preliminar**

Es el área donde se muestran las imágenes de prueba al hacer clic en Vista preliminar (Preview). También se pueden comprobar los resultados de los ajustes (correcciones de imagen, ajustes de color, etc.) hechos en "[Botones de funcionamiento y configuración](#)."

### Cuando en la barra de herramientas aparece (miniatura)

Se muestran las miniaturas de las imágenes recortadas al tamaño del documento. Sólo se escanearán las imágenes que tengan la casilla de verificación marcada.



### Nota

- Cuando se previsualizan varias imágenes, los distintos contornos indican distintos estados de selección.
  - Marco de enfoque (contorno azul grueso): se aplicará la configuración que se muestra.
  - Marco seleccionado (contorno azul fino): la configuración se aplicará al mismo tiempo al marco de enfoque y a los marcos seleccionados. Se pueden seleccionar varias imágenes haciendo clic en ellas mientras se pulsa la tecla Ctrl.
  - Sin seleccionar (sin contorno): no se aplicará la configuración.

### Cuando en la barra de herramientas aparece (imagen completa)

Los elementos de la platina se muestran como una única imagen. Se escanearán todas las partes de los marcos de recorte.



### Nota

- Se puede especificar el área de escaneado (marco de recorte) en la imagen mostrada. En la vista de miniaturas únicamente se podrá crear un marco de recorte por cada imagen. En la vista de imagen completa se pueden crear varios marcos de recorte.
  - ➔ [Ajuste de los marcos de recorte](#)

### Tema relacionado

- ▶ [Escaneado en Modo avanzado](#)

[Principio de página](#) ↕

## Guía avanzada

Guía avanzada > Escaneado > Escaneado con otras aplicaciones de software > Pantallas de ScanGear (controlador de escáner) > Configuración de entrada (Input Settings)

## Configuración de entrada (Input Settings)

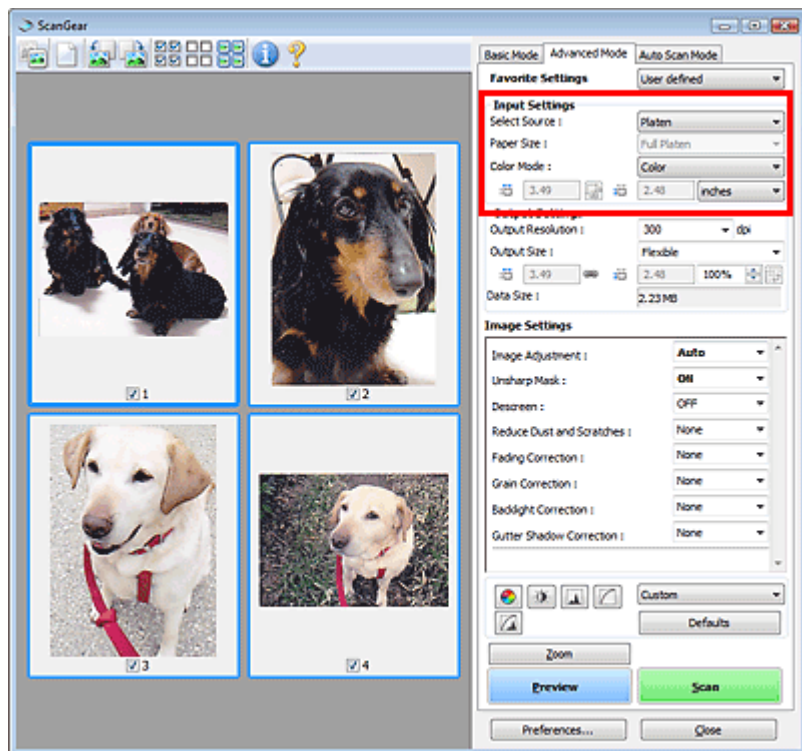

Configuración de entrada (Input Settings) permite establecer los siguientes elementos:

- **Selección del origen (Select Source)**

Se muestra el tipo de documento que se va a escanear.

- **Tamaño de papel (Paper Size)**

Seleccione el tamaño del documento que desee escanear. Esta configuración está disponible únicamente en la vista de imagen de película entera.

Al seleccionar un tamaño, el tamaño del área de vista preliminar cambia en consecuencia.

### ► Importante

- Algunas aplicaciones tienen un límite para la cantidad de datos de escaneado que pueden recibir. ScanGear (controlador de escáner) puede escanear datos con las siguientes características:
  - 21 000 x 30 000 píxeles o menos
- Si modifica Tamaño de papel (Paper Size) después de la vista preliminar, se eliminará la imagen de vista preliminar.

### 📖 Nota

- Si no está seguro del tamaño que debe seleccionar en Tamaño de papel (Paper Size), ajuste Tamaño de papel (Paper Size) como Mesa exp. completa (Full Platen), mida el tamaño del documento e introduzca los valores en (Anchura) y (Altura).

- **Modo de color (Color Mode)**

Seleccione cómo se debe escanear el documento.

- **Color**

Seleccione este modo para escanear documentos en color o crear imágenes en color. Este modo

procesa la imagen en 256 niveles (8 bits) de rojo (R(ed)), verde (G(reen)) y azul (B(lue)).

- **Escala de grises (Grayscale)**

Seleccione este modo para escanear fotos en blanco y negro o crear imágenes en blanco y negro. Este modo procesa la imagen en 256 niveles (8 bits) de blanco y negro.

- **Blanco y negro (Black and White)**



Seleccione este modo para escanear fotos y documentos en blanco y negro. Este modo procesa la imagen en blanco y negro. El contraste de la imagen se divide en ciertos niveles (nivel de umbral) en blanco y negro y se procesa como dos colores. El nivel de umbral se puede



establecer con  (Umbral).

- **Tamaño de entrada**

En la vista de miniaturas, el tamaño del documento recortado se muestra después de la vista preliminar.

En la vista de la imagen completa, el Tamaño de papel (Paper Size) se muestra antes de la vista preliminar y el tamaño del marco de recorte (área de escaneado) se muestra después de ella.

Puede ajustar el tamaño del marco de recorte introduciendo los valores en  (Anchura) y  (Altura).

Haga clic en  (Mantener relación de aspecto) y cambie el valor a  (Bloqueado) para mantener la proporción al especificar el tamaño del marco de recorte.

### **Importante**

- Los parámetros de tamaño de entrada sólo están disponibles si el Tamaño de salida (Output Size) de Configuración de salida (Output Settings) es Flexible. Si selecciona un tamaño distinto de Flexible, se mostrará un marco de recorte calculado a partir de Tamaño de salida (Output Size) y Resolución de salida (Output Resolution) y se fijará la proporción.

### **Nota**

- Los valores que puede introducir estarán dentro del rango del tamaño de documento seleccionado. El tamaño mínimo es de 96 x 96 píxeles cuando la Resolución de salida (Output Resolution) es de 600 ppp, a una escala del 100%.
- Si se lleva a cabo el recorte automático en la vista de la imagen completa, no se mantendrá la relación de aspecto, ya que se dará prioridad al tamaño.
- Consulte "[Ajuste de los marcos de recorte](#)" para obtener detalles acerca de los marcos de recorte.

[Principio de página](#) ↗



## Guía avanzada

Guía avanzada > Escaneado > Escaneado con otras aplicaciones de software > Pantallas de ScanGear (controlador de escáner) > Configuración de salida (Output Settings)



## Configuración de salida (Output Settings)

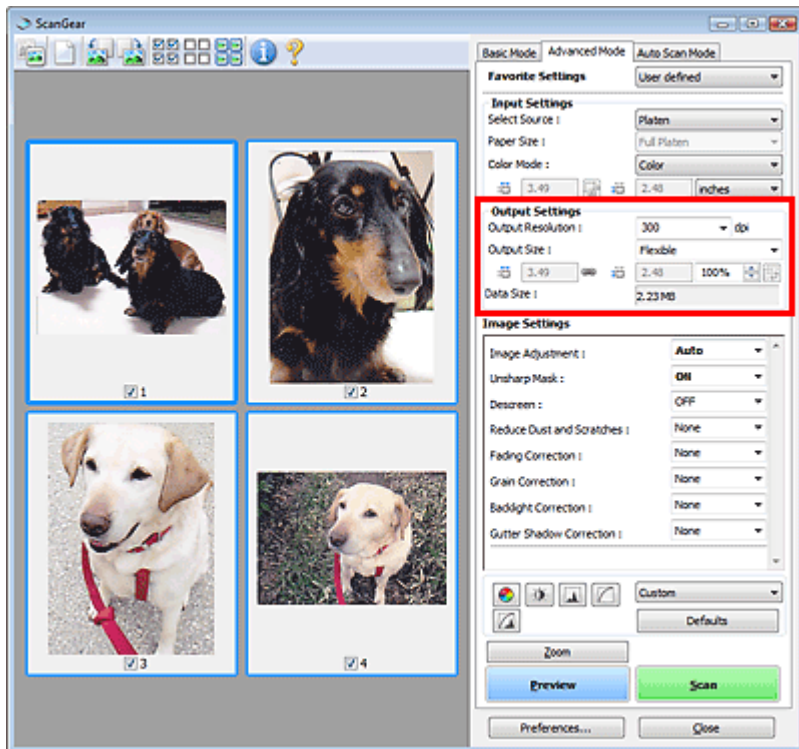

Configuración de salida (Output Settings) permite ajustar los siguientes elementos:

- **Resolución de salida (Output Resolution)**

Seleccione la resolución con la que desee escanear.

A mayor resolución (valor), más detalle en la imagen.

Seleccione una resolución en las opciones mostradas haciendo clic en el botón o introduzca un valor entre 25 y 19200 ppp (en incrementos de 1 ppp).

➔ Resolución

- **Tamaño de salida (Output Size)**

Seleccione un tamaño de salida.

Seleccione Flexible para establecer tamaños personalizados o seleccione un tamaño de impresión o visualización. Seleccione Agregar/eliminar... (Add/Delete...) para establecer tamaños personalizados y guardarlos como nuevas opciones de tamaños de salida.

- **Flexible**

Puede especificar la resolución y la escala de salida y ajustar el marco de recorte.



### En la vista de miniaturas

Arrastre el ratón sobre una miniatura para que aparezca un marco de recorte. Si se muestra un marco de recorte, se escaneará la parte dentro del marco. Cuando no se muestra ningún marco de recorte, cada marco se escanea individualmente.

### En la vista de imagen completa

Si no se muestra un marco de recorte, se escaneará el área de vista preliminar completa. Si se muestra un marco de recorte, se escaneará la parte dentro del marco.

 **Nota**

- Para ampliar o reducir la imagen escaneada, introduzca los valores en  (Anchura) y  (Altura) en Configuración de salida (Output Settings) o especifique un valor (en incrementos del 1%) para %. El valor máximo disponible para % depende de la Resolución de salida (Output Resolution). % se puede configurar hasta en 19 200 ppp (la resolución máxima de salida disponible).

#### ● Tamaño de papel (L, etc.) y tamaño de monitor (1024 x 768 píxeles, etc.)

No es posible especificar la anchura, la altura y la escala. La imagen de vista preliminar se recortará según los valores de tamaño y resolución de salida seleccionados. La parte que está dentro del marco de recorte se escaneará con el tamaño de papel o monitor seleccionado. Puede arrastrar el marco de recorte para ampliarlo, moverlo o reducirlo manteniendo la proporción.

#### ● Agregar/eliminar... (Add/Delete...)

Abre el cuadro de diálogo Agregar/eliminar tamaño de salida (Add/Delete the Output Size), que permite especificar los tamaños de salida personalizados.

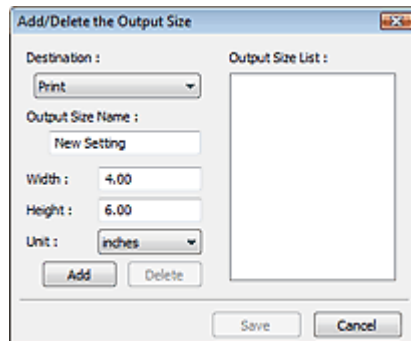

En el cuadro de diálogo Agregar/eliminar tamaño de salida (Add/Delete the Output Size), puede especificar varios tamaños de salida y guardarlos a la vez. Los elementos guardados se registrarán con los elementos predefinidos en la lista Tamaño de salida (Output Size), pudiéndose seleccionar.

#### Agregar

Para agregar un tamaño, seleccione Impresión (Print) o Visualización de imagen (Image display) para Destino (Destination), a continuación, introduzca Nombre de tamaño de salida (Output Size Name), Ancho (Width) y Altura (Height) y, a continuación, haga clic en Agregar (Add). El nombre del tamaño añadido aparece en Lista de tamaños de salida (Output Size List).

Haga clic en Guardar (Save) para guardar los elementos que aparecen en Lista de tamaños de salida (Output Size List).

#### Eliminar

Para eliminar un elemento, selecciónelo en Lista de tamaños de salida (Output Size List) y haga clic en Eliminar (Delete). Haga clic en Guardar (Save) para guardar los elementos que aparecen en Lista de tamaños de salida (Output Size List).

### ▶ Importante

- No es posible eliminar los tamaños de salida predefinidos, como A4 y 1024 x 768 píxeles (1024 x 768 pixels).

### 📖 Nota

- Se pueden guardar hasta 10 elementos para cada destino.
- Si introduce un valor fuera del rango de parámetros establecido, se mostrará un mensaje de error. Introduzca un valor dentro del rango mostrado en el mensaje.
- La Unidad (Unit) varía según el Destino (Destination). Para Impresión (Print), seleccione mm o pulgadas (inches). Para Visualización de imagen (Image display), la unidad es píxeles (pixels).

### 📖 Nota

- Consulte "Ajuste de los marcos de recorte" para obtener detalles acerca de los marcos de recorte.
- En la ficha Vista preliminar (Preview) del cuadro de diálogo Preferencias (Preferences) se puede

establecer si el marco de recorte debe mostrarse inicialmente y de qué modo. Consulte Marco de recorte en imágenes previsualizadas (Cropping Frame on Previewed Images) en "[Ficha Vista preliminar \(Preview\)](#)".

---



- **(Cambiar relación de aspecto)**

Haga clic en este botón para girar el marco de recorte. Haga clic de nuevo para que vuelva a la orientación original.

- **Tamaño de datos (Data Size)**

Al escanear la imagen de vista preliminar, se crea un archivo de imagen. Se muestra su tamaño al guardarla en formato BMP.



### Nota

- Si el tamaño de archivo supera un cierto tamaño, el valor se muestra en rojo. En tal caso, se muestra un mensaje de advertencia al hacer clic en Escanear (Scan). Se recomienda ajustar la configuración para reducir el Tamaño de datos (Data Size). Para continuar, escanee la vista de la imagen completa.
- 

[Principio de página](#)↑

## Guía avanzada

Guía avanzada > Escaneado > Escaneado con otras aplicaciones de software > Pantallas de ScanGear (controlador de escáner) > Configuración de imagen (Image Settings)



## Configuración de imagen (Image Settings)

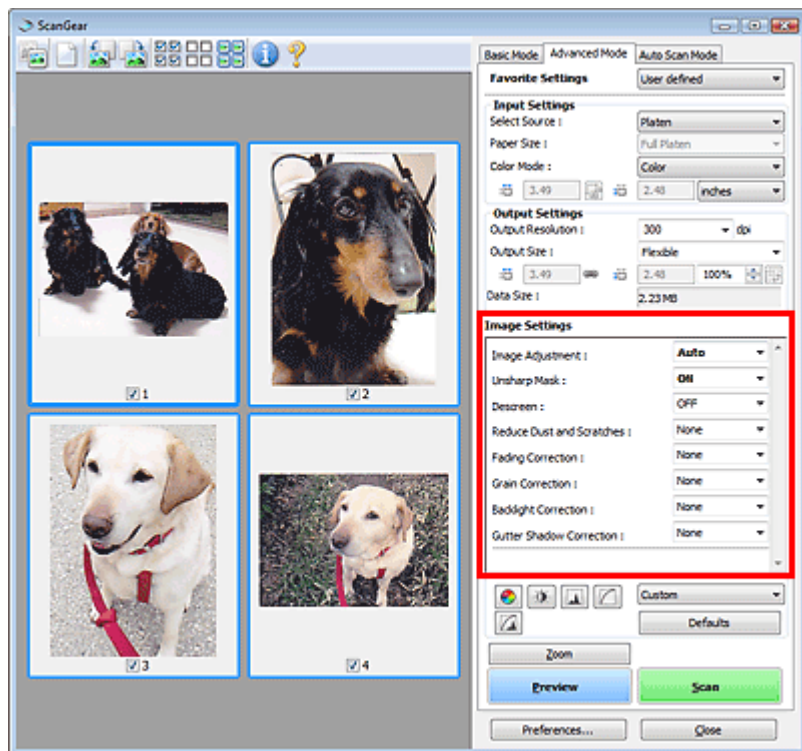

### Importante

- No aplique estas funciones a las imágenes sin efecto muaré, polvo o arañazos o colores difuminados. El tono de color puede verse afectado negativamente.
- Es posible que no se reflejen los resultados de las correcciones de imagen en la vista preliminar.

### Nota

- Los parámetros seleccionables dependen de la configuración de modo de color.
- El escaneado puede tardar más si se utiliza Configuración de imagen (Image Settings).

Configuración de imagen (Image Settings) permite establecer los siguientes elementos:

#### • Ajuste de imagen (Image Adjustment)

Si se establece Ajuste de imagen, el brillo de la parte especificada de la imagen se optimiza. Las imágenes se pueden ajustar en función del tipo de documento detectado automáticamente o el tipo de documento especificado. El resultado del ajuste se reflejará en toda la imagen. Esta configuración está definida en Auto de forma predeterminada.

##### • Ninguno (None)

No se aplicará Ajuste de imagen.

##### • Auto

Aplica Ajuste de imagen detectando automáticamente el tipo de documento. Normalmente, esta configuración es la más recomendable.

##### • Foto (Photo)

Seleccíonelo para aplicar Ajuste de imagen a las fotos.

##### • Revista (Magazine)

Selecciónelo para aplicar Ajuste de imagen a las revistas.

- **Periódico (Newspaper)**

Selecciónelo para aplicar Ajuste de imagen a los periódicos.

- **Documento (Document)**

Selecciónelo para aplicar Ajuste de imagen a los documentos de texto.

## Importante

- Ajuste de imagen (Image Adjustment) se puede establecer después de la vista preliminar.
- Puede establecer este parámetro si selecciona Opción recomendada (Recommended) en la ficha Configuración de color (Color Settings) del cuadro de diálogo Preferencias (Preferences).

## Nota

- Si la imagen no se ajusta correctamente con Auto, especifique el tipo de documento.
- El tono de color puede diferir del de la imagen original debido a la función Ajuste de imagen. En tal caso, establezca Ajuste de imagen (Image Adjustment) en Ninguno (None).

- **Nitidez de imagen (Unsharp Mask)**

Si está ajustado en ACTIVADO (ON), el contorno de los sujetos se destaca para dar nitidez a la imagen. Su ajuste predeterminado es ACTIVADO (ON).

- **Limpieza de pantalla (Descreen)**

Las fotos y las imágenes impresas están formadas por una serie de pequeños puntos. El "muaré" es un fenómeno que se da cuando se escanean fotografías o imágenes impresas con trama y aparecen gradaciones desiguales o patrones de líneas. Limpieza de pantalla (Descreen) es la función que permite reducir el efecto muaré. Su ajuste predeterminado es DESACTIVADO (OFF).

## Nota

- Aunque Limpieza de pantalla (Descreen) esté ajustado en ACTIVADO (ON), seguirán existiendo efectos de muaré si Nitidez de imagen (Unsharp Mask) está ajustado en ACTIVADO (ON). En tal caso, establezca Nitidez de imagen (Unsharp Mask) en DESACTIVADO (OFF).
- Seleccionar Revista (Color) (Magazine(Color)) en Selección del origen (Select Source) en la ficha Modo básico (Basic Mode) tiene el mismo efecto que ajustar Limpieza de pantalla (Descreen) en ACTIVADO (ON) en la ficha Modo avanzado (Advanced Mode).

- **Reducción de polvo y arañazos (Reduce Dust and Scratches)**

Las fotos escaneadas pueden contener puntos blancos causados por el polvo o los arañazos. Utilice esta función para reducir este ruido. Su ajuste predeterminado es Ninguno (None).

- **Ninguno (None)**

El polvo y los arañazos no se reducirán.

- **Bajo (Low)**

Seleccione esta opción para reducir partículas de polvo y arañazos de tamaño pequeño. Los de mayor tamaño podrían no eliminarse.

- **Medio (Medium)**

Normalmente, esta configuración es la más recomendable.

- **Alto (High)**

Seleccione esta opción para reducir partículas de polvo y arañazos de tamaño pequeño y grande. Existe la posibilidad de que se observen evidencias del proceso de reducción y se pierdan partes delicadas de la imagen.

## Importante

- Puede que esta función no sea eficaz para algunos tipos de fotos.

## Nota

- Se recomienda seleccionar Ninguno (None) cuando se escanea materiales impresos.

- **Corrección de difuminado (Fading Correction)**

Utilice esta función para corregir fotos cuyo color se haya desvanecido con el tiempo o tengan una dominante de color. La dominante de color es el fenómeno en el que un color concreto afecta a toda la imagen debido a condiciones meteorológicas o fuertes colores ambientales. Su ajuste predeterminado es Ninguno (None).

- **Ninguno (None)**

La corrección de difuminado no se aplicará.

- **Bajo (Low)**

Seleccione esta opción para corregir colores poco desvanecidos o con poca dominante de color.

- **Medio (Medium)**

Normalmente, esta configuración es la más recomendable.

- **Alto (High)**

Seleccione esta opción para corregir colores muy desvanecidos o con una gran dominante de color. Esto puede afectar al tono de la imagen.

### **Importante**

- Se puede establecer la Corrección de difuminado (Fading Correction) después de la vista preliminar.
- Puede que la Corrección de difuminado (Fading Correction) no sea eficaz si el área de escaneado es demasiado pequeña.
- Puede establecer este parámetro si selecciona Opción recomendada (Recommended) en la ficha Configuración de color (Color Settings) del cuadro de diálogo Preferencias (Preferences).

- **Corrección de grano (Grain Correction)**

Esta función se utiliza para reducir el grano (la aspereza) de una foto tomada con una película de alta sensibilidad. Su ajuste predeterminado es Ninguno (None).

- **Ninguno (None)**

El grano no se reducirá.

- **Bajo (Low)**

Seleccione esta opción si la foto tiene un nivel de grano bajo.

- **Medio (Medium)**

Normalmente, esta configuración es la más recomendable.

- **Alto (High)**

Seleccione esta opción si la foto tiene mucho grano. Esto puede afectar a la gradación y la nitidez de la imagen.

### **Importante**

- Puede que la Corrección de grano (Grain Correction) no sea eficaz si el área de escaneado es demasiado pequeña.

- **Corrección de luz de fondo (Backlight Correction)**

Utilice esta función para corregir fotos que se hayan tomado a contraluz.

Al cambiar la configuración de Corrección de luz de fondo (Backlight Correction), el resultado se reflejará en la imagen de vista preliminar. Su ajuste predeterminado es Ninguno (None).

- **Ninguno (None)**

La corrección de luz de fondo no se aplicará.

- **Bajo (Low)**

Seleccione esta opción para corregir levemente las fotos a contraluz. No afectará al contraste de la imagen.

- **Medio (Medium)**

Normalmente, esta configuración es la más recomendable.

- **Alto (High)**

Seleccione esta opción para corregir intensamente las fotos a contraluz. Puede afectar al contraste de la imagen.

### Importante

- Se puede establecer la Corrección de luz de fondo (Backlight Correction) después de la vista preliminar.
- Puede establecer este parámetro si selecciona Opción recomendada (Recommended) en la ficha Configuración de color (Color Settings) del cuadro de diálogo Preferencias (Preferences).
- Puede que la Corrección de luz de fondo (Backlight Correction) no sea eficaz si el área de escaneado es demasiado pequeña.

### Nota

- Es posible que aparezcan patrones de ruido si se aplica Corrección de luz de fondo (Backlight Correction). Aplicar Corrección de grano (Grain Correction) y establecer Nitidez de imagen (Unsharp Mask) en DESACTIVADO (OFF) puede reducir los patrones de ruido.

#### ● Corrección sombra margen (Gutter Shadow Correction)

Utilice esta función para corregir las sombras que aparecen entre las páginas al escanear cuadernillos abiertos.

Al establecer la configuración de Corrección sombra margen (Gutter Shadow Correction) en la imagen de vista preliminar, se reflejará el resultado. Observe la vista preliminar de los efectos antes de escanear, ya que los resultados variarán según el tipo de documento y el modo en que se imprima.

Las líneas o el texto poco claro o difuminado debido a páginas dobladas no se corrigen. Su ajuste predeterminado es Ninguno (None).

- **Ninguno (None)**

La sombra de margen no se corregirá.

- **Bajo (Low)**

Seleccione esta opción si el nivel del efecto es demasiado fuerte con el valor medio.

- **Medio (Medium)**

Normalmente, esta configuración es la más recomendable.

- **Alto (High)**

Seleccione esta opción si el nivel del efecto es demasiado débil con el valor medio.

### Importante

- No coloque elementos que pesen 2,0 kg (4,4 libras) o más en la platina. No presione el documento con una fuerza superior a 2,0 kg (4,4 libras). Si aplica una presión más fuerte, es posible que el escáner no funcione correctamente o que el cristal se rompa.
- Alinee el documento con el borde de la platina. De lo contrario, la sombra no se corregirá de forma adecuada.



- Es posible que las sombras no se corrijan de forma adecuada dependiendo del documento. Si el fondo de la página no es blanco, es posible que no se detecten las sombras correctamente o que no se detecten en absoluto.
- Al escanear, presione el lomo con la misma fuerza que al realizar el escaneado de vista preliminar. Si la parte de la encuadernación no es simétrica, la sombra no se corregirá correctamente.



- El modo en que se debe colocar el documento depende del modelo de escáner y el documento que vaya a escanear.

### Nota

- Cubra el documento con un paño negro si se muestran puntos blancos, rayas o patrones de colores en los resultados de escaneado causados por luz ambiental que se encuentre entre el documento y la platina.
- Si la sombra no se corrige correctamente, ajuste el marco de recorte de la imagen de vista preliminar.  
➔ [Ajuste de los marcos de recorte](#)

[Principio de página](#) ↗



## Guía avanzada

Guía avanzada > Escaneado > Escaneado con otras aplicaciones de software > Pantallas de ScanGear (controlador de escáner) > Botones de ajuste de color



## Botones de ajuste de color

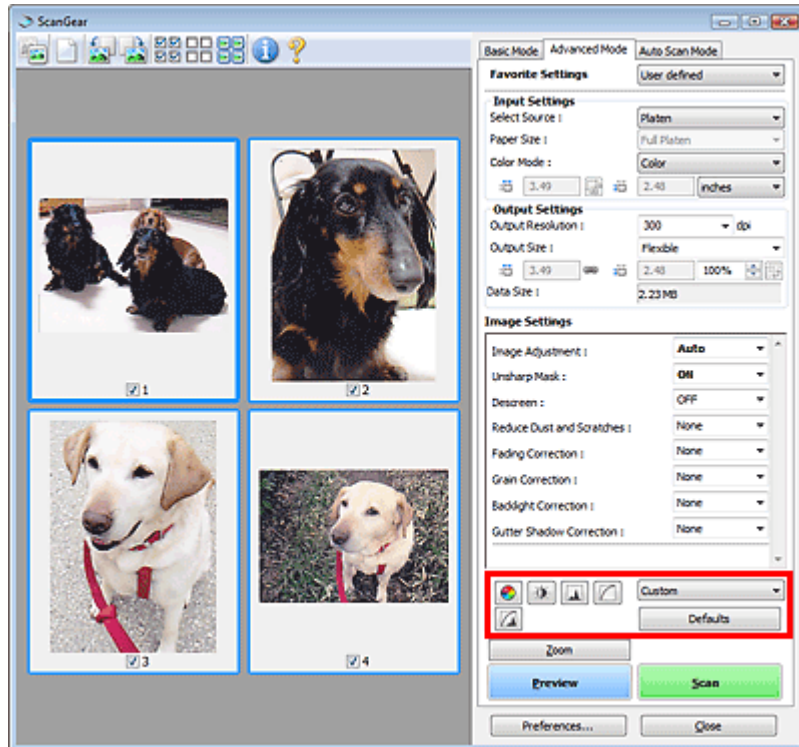

Los botones de ajuste de color permiten realizar correcciones con precisión en el brillo y los tonos de color de las imágenes. Puede ajustar el brillo o el contraste general de la imagen y ajustar sus valores de altas luces y sombras (histograma) o balance (curva de tonos).

### ► Importante

- Los botones de ajuste de color no están disponibles al seleccionar Coincidencia de color (Color Matching) en la ficha Configuración de color (Color Settings) del cuadro de diálogo Preferencias (Preferences).

### 📖 Nota

- Los parámetros seleccionables dependen de la configuración de modo de color.
- Al ajustar la imagen mediante los botones de ajuste de color, los resultados se reflejarán en la imagen de vista preliminar.

Haga clic en un botón de ajuste de color para establecer los siguientes elementos:

-  **(Saturación/Balance del color)**

Ajusta la intensidad y el balance de color de la imagen. Utilice esta función para aumentar el brillo de los colores que se hayan desvanecido o con el tiempo o por una dominante de color. La dominante de color es el fenómeno en el que un color concreto afecta a toda la imagen debido a condiciones meteorológicas o fuertes colores ambientales.

➡ Ajuste de la saturación y el balance del color

-  **(Brillo/Contraste)**

Ajuste el brillo y el contraste de la imagen. Si la imagen es demasiado clara o demasiado oscura, o bien si la calidad de la imagen es plana debido a la falta de contraste, se puede ajustar los niveles de brillo y contraste.

➔ Ajuste del brillo y el contraste

-  **(Histograma)**

Un histograma permite ver la concentración de datos en cada nivel de brillo de una imagen. Puede especificar el nivel más oscuro (sombras) y el nivel más claro (altas luces) de una imagen, cortar los niveles y expandir el centro del rango de tonos de la imagen.

➔ Ajuste del histograma

-  **(Configuración de curva de tonos)**

Ajuste el brillo de una imagen seleccionando el tipo de gráfico (curva de tonos) que muestra el balance de la entrada y salida de tonos. Puede hacer ajustes precisos en el brillo de un área específica.

➔ Ajuste de la curva de tonos

-  **(Revisión final)**

Realice una comprobación final de ajustes de color. Se mostrarán la curva de tonos final sintetizada y el histograma derivado del procesamiento de imagen subsiguiente. No hay ningún parámetro configurable en esta pantalla.

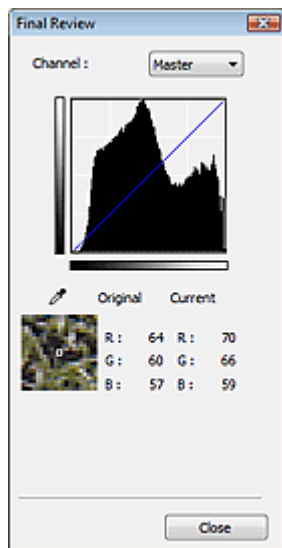

- Para una imagen en color, seleccione un color en Canal (Channel) para activar Rojo (Red), Verde (Green) o Azul (Blue) o Principal (Master) para comprobar los tres colores.
- Si coloca el cursor en la imagen de vista preliminar, esa parte se ampliará y se mostrarán sus valores RGB (sólo K si el valor de Modo de color (Color Mode) es Escala de grises (Grayscale)) antes y después de los ajustes.

-  **(Umbral)**

Establezca el límite (umbral) en el que se dividen el blanco y el negro. Al ajustar el nivel de umbral, se puede definir con precisión el texto de un documento o reducir el efecto de colores base de un periódico.

➔ Configuración del umbral

- **Personalizado (Custom)**

Puede asignar un nombre y guardar un conjunto de parámetros de curva de tonos y umbral de los botones de ajuste de color.

Seleccione Agregar/eliminar... (Add/Delete...) en el menú desplegable. Si Modo de color (Color Mode) está establecido en cualquier ajuste excepto Blanco y negro (Black and White), se abrirá el cuadro de diálogo Agregar o eliminar configuración de curva de tonos (Add/Delete Tone Curve Settings). Si el Modo de color (Color Mode) es Blanco y negro (Black and White), se abrirá el cuadro de diálogo Agregar o eliminar configuración de umbral (Add/Delete Threshold Settings).

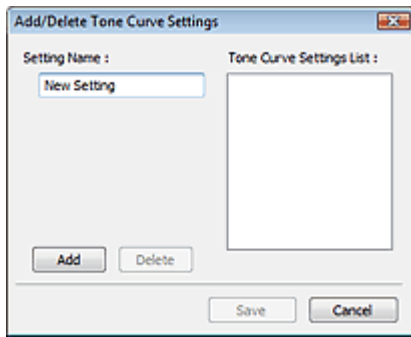

Introduzca Nombre de configuración (Setting Name) y haga clic en Agregar (Add). El nombre aparecerá en la Lista de configuraciones de curva de tonos (Tone Curve Settings List) o en la Lista de configuraciones de umbral (Threshold Settings List).

Haga clic en Guardar (Save) para guardar.

Puede cargar y aplicar la configuración de umbral o curva de tonos guardada en una imagen de vista preliminar. Para cargar la configuración, seleccione el elemento guardado en el menú desplegable.

Para eliminar un elemento, selecciónelo en la Lista de configuraciones de curva de tonos (Tone Curve Settings List) o la Lista de configuraciones de umbral (Threshold Settings List) y haga clic en Eliminar (Delete). Haga clic en Guardar (Save) para guardar la configuración que se muestre en Lista de configuraciones de curva de tonos (Tone Curve Settings List) o Lista de configuraciones de umbral (Threshold Settings List).

### Nota

- Guarde hasta 20 elementos.

#### ● Predeterminados (Defaults)

Restablece todos los ajustes (saturación/balance del color, brillo/contraste, histograma y curva de tonos).

[Principio de página](#)

## Guía avanzada

Guía avanzada > Escaneado > Escaneado con otras aplicaciones de software > Pantallas de ScanGear (controlador de escáner) > Ficha Modo de escaneado automático (Auto Scan Mode)



## Ficha Modo de escaneado automático (Auto Scan Mode)

Este modo permite escanear de forma sencilla colocando los documentos en la platina y haciendo clic en un botón.

En Modo de escaneado automático (Auto Scan Mode), los documentos se detectan automáticamente. No es necesario especificar los marcos de recorte ni realizar correcciones en las imágenes.

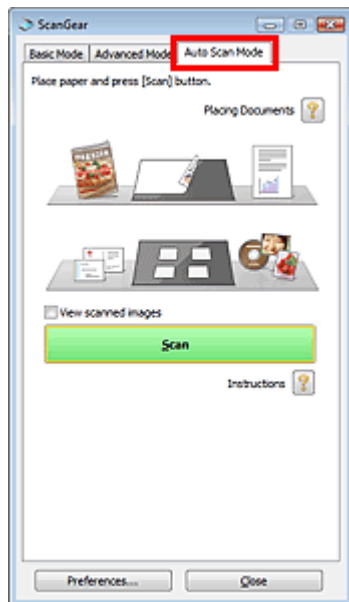

- **Documentos admitidos**

Fotos, postales, tarjetas de visita, revistas, periódicos, documentos de texto y CD/DVD.

### Importante

- Los siguientes tipos de documentos no se pueden escanear correctamente. Si se da el caso, especifique un tipo o tamaño de documento en la ficha Modo básico (Basic Mode) o la ficha Modo avanzado (Advanced Mode) y escanee de nuevo.
  - Documentos que no sean fotografías, postales, tarjetas de visita, revistas, periódicos, documentos de texto y CD/DVD
  - Documentos de texto de tamaño inferior a 2L (5 x 7 pulgadas) (127 x 178 mm), como páginas de encuadernaciones en rústica con la separación para el lomo
  - Documentos impresos en papel blanco fino
  - Documentos anchos, como fotos panorámicas
- ➔ Escaneado en Modo básico
- ➔ Escaneado en Modo avanzado
- Las etiquetas de CD o DVD que sean reflectantes puede que no se escaneen correctamente.
- Coloque los documentos correctamente en función del tipo de documento que vaya a escanear. De lo contrario, es posible que los documentos no se escaneen correctamente. Consulte "[Colocación de los documentos](#)" para obtener información detallada sobre cómo colocar los documentos.

### Nota

- Escanee desde la "ficha Modo básico (Basic Mode)" o la "ficha Modo avanzado (Advanced Mode)"

para reducir el muaré.



- **Colocación de los documentos (Placing Documents)**

Aparecerá " [Colocación de los documentos](#) ".

- **Ver imágenes escaneadas (View scanned images)**

Seleccione esta casilla de verificación para ver las miniaturas de las imágenes escaneadas en una ventana diferente.

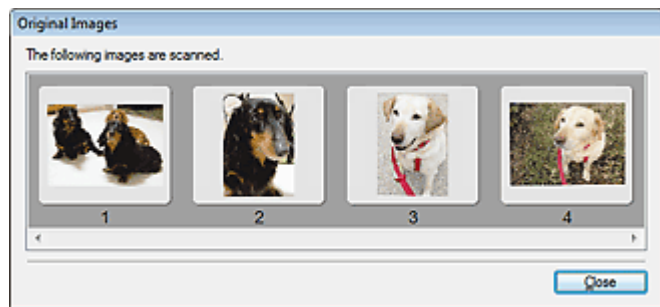

- **Escanear (Scan)**

Comenzará el proceso de escaneado.

### Nota

- Al iniciar el escaneado, se mostrará el progreso. Haga clic en Cancelar (Cancel) para cancelar el escaneado.
- Cuando el escaneado haya finalizado, podría abrirse un cuadro de diálogo para que seleccione la siguiente acción. Siga las indicaciones para terminar el proceso. Para obtener información detallada, consulte Estado del cuadro de diálogo ScanGear después del escaneado (Status of ScanGear dialog after scanning) en " [Ficha Escanear \(Scan\)](#) " (cuadro de diálogo Preferencias (Preferences)).

- **Instrucciones (Instructions)** 

Aparecerá esta página.

- **Preferencias... (Preferences...)**

Se abrirá el cuadro de diálogo Preferencias (Preferences), que permite modificar la configuración de escaneado y vista preliminar.

➔ [Cuadro de diálogo Preferencias \(Preferences\)](#)

- **Cerrar (Close)**

Cierra ScanGear (controlador de escáner).

### Tema relacionado

► [Escaneado en Modo de escaneado automático](#)

[Principio de página](#) ↕

## Guía avanzada

Guía avanzada > Escaneado > Escaneado con otras aplicaciones de software > Pantallas de ScanGear (controlador de escáner) > Cuadro de diálogo Preferencias (Preferences)

## Cuadro de diálogo Preferencias (Preferences)

Haga clic en Preferencias... (Preferences...) de la pantalla de ScanGear (controlador de escáner) para abrir el cuadro de diálogo Preferencias (Preferences).

En el cuadro de diálogo Preferencias (Preferences), se puede establecer los parámetros avanzados de las funciones de ScanGear (controlador de escáner) mediante las fichas Escáner (Scanner), Vista preliminar (Preview), Escanear (Scan) y Configuración de color (Color Settings).

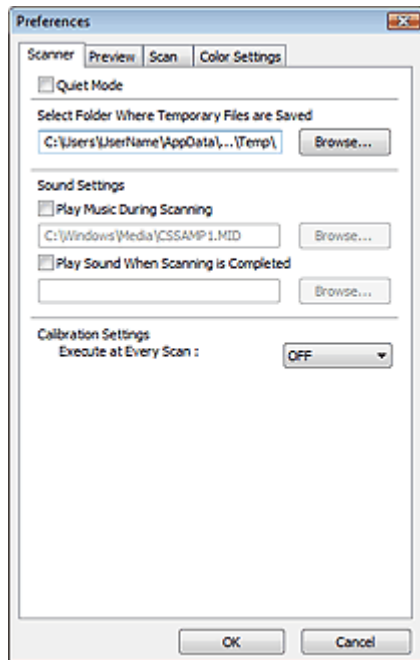

### Ficha Escáner (Scanner)

Permite especificar una carpeta para guardar imágenes temporalmente y un archivo de música para reproducirlo en el transcurso de un escaneado o cuando éste finalice.

➡ [Ficha Escáner \(Scanner\)](#)

### Ficha Vista preliminar (Preview)

Permite seleccionar lo que se desea hacer con la Vista preliminar al iniciar ScanGear (controlador de escáner) y cómo mostrar los marcos de recorte después de la vista preliminar de las imágenes. También puede seleccionar el tamaño de recorte para las miniaturas de los documentos escaneados.

➡ [Ficha Vista preliminar \(Preview\)](#)

### Ficha Escanear (Scan)

Permite seleccionar qué hacer con ScanGear (controlador de escáner) después de escanear las imágenes.

➡ [Ficha Escanear \(Scan\)](#)

### Ficha Configuración de color (Color Settings)

Permite seleccionar cómo ajustar el color y especificar el valor de gamma del monitor.

➡ [Ficha Configuración de color \(Color Settings\)](#)

[Principio de página](#)

## Guía avanzada

Guía avanzada > Escaneado > Escaneado con otras aplicaciones de software > Pantallas de ScanGear (controlador de escáner) > Ficha Escáner (Scanner)



## Ficha Escáner (Scanner)

En la ficha Escáner (Scanner), se puede especificar los ajustes siguientes.

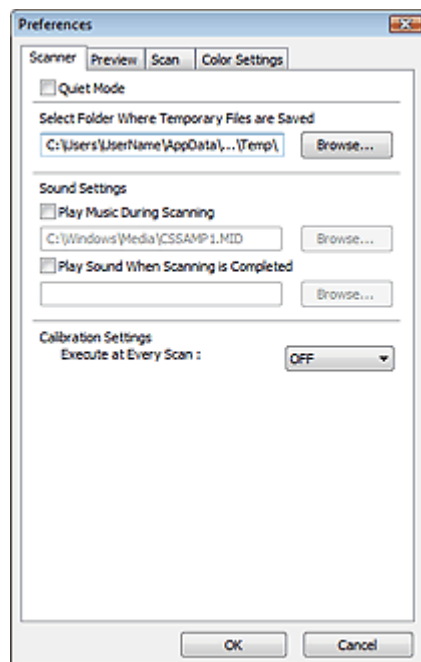

- **Modo silencioso (Quiet Mode)**

Seleccione esta casilla de verificación para reducir el sonido del escáner ralentizando el cabezal al generar la vista preliminar o escanear documentos. Esta casilla de verificación no se selecciona de manera predeterminada.

### Nota

- El proceso de escaneado tarda más de lo normal si esta opción está activada.

- **Seleccionar la carpeta donde se guardarán los archivos temporales (Select Folder Where Temporary Files are Saved)**

Muestra la carpeta en la que se deben guardar las imágenes temporalmente. Para cambiar la carpeta, haga clic en Examinar... (Browse...) para especificar una distinta.

- **Configuración de sonidos (Sound Settings)**

Puede configurar el equipo para que reproduzca música durante el escaneado o al finalizarlo. Seleccione la casilla de verificación Reproducir música durante el escaneado (Play Music During Scanning) o Reproducir sonido una vez finalizado el escaneado (Play Sound When Scanning is Completed), haga clic en Examinar... (Browse...) y especifique un archivo de sonido.

Se puede especificar los siguientes archivos.

- Archivo MIDI (\*.mid, \*.rmi, \*.midi)
- Archivo de audio (\*.wav, \*.aif, \*.aiff)
- Archivo MP3 (\*.mp3)

- **Configuración de calibración (Calibration Settings)**

Al establecer Ejecutar con cada escaneado (Execute at Every Scan) en Activado (ON), el escáner se calibrará siempre antes de la vista preliminar y el escaneado con el fin de reproducir los tonos de color correctos en las imágenes escaneadas.

### Nota

- Aunque Ejecutar con cada escaneado (Execute at Every Scan) se establezca en Desactivado

(OFF), el escáner se podrá calibrar automáticamente en algunos casos (por ejemplo, nada más encender el equipo).

- La calibración puede requerir cierto tiempo en función del equipo.
- 

[Principio de página](#)



## Guía avanzada

Guía avanzada > Escaneado > Escaneado con otras aplicaciones de software > Pantallas de ScanGear (controlador de escáner) > Ficha Vista preliminar (Preview)



## Ficha Vista preliminar (Preview)

En la ficha Vista preliminar (Preview), se pueden especificar los ajustes siguientes.

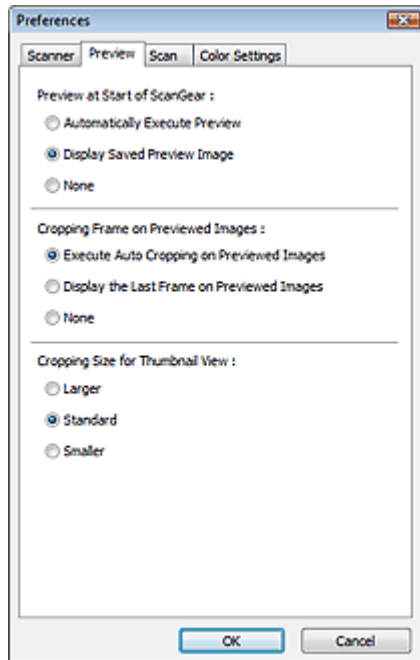

- **Vista preliminar al iniciar ScanGear (Preview at Start of ScanGear)**

Seleccione qué desea hacer con Vista preliminar al iniciar ScanGear (controlador de escáner). Mostrar imagen preliminar guardada (Display Saved Preview Image) es el ajuste que se selecciona de manera predeterminada.

- **Ejecutar automáticamente una vista preliminar (Automatically Execute Preview)**

ScanGear (controlador de escáner) mostrará automáticamente la vista preliminar al iniciarse.

- **Mostrar imagen preliminar guardada (Display Saved Preview Image)**

Se mostrará la imagen de vista preliminar más reciente.

También se guardan la configuración del botón de ajuste de color, de la barra de herramientas y de la ficha Modo avanzado (Advanced Mode).

- **Ninguno (None)**

No se muestra ninguna imagen de vista preliminar al iniciar.

### Nota

- Seleccione Ninguno (None) si no desea guardar la vista preliminar de la imagen.

- **Marco de recorte en imágenes previsualizadas (Cropping Frame on Previewed Images)**

Seleccione cómo mostrar los marcos de recorte después de previsualizar las imágenes. Ejecutar recorte automático en imágenes previsualizadas (Execute Auto Cropping on Previewed Images) es el valor seleccionado de forma predeterminada.

- **Ejecutar recorte automático en imágenes previsualizadas (Execute Auto Cropping on Previewed Images)**

Después de la vista preliminar se mostrará automáticamente un marco de recorte del tamaño del documento.

- **Mostrar último marco en imágenes previsualizadas (Display the Last Frame on Previewed)**

**Images)**

Después de la vista preliminar se mostrará un marco de recorte del mismo tamaño que el último utilizado.

- **Ninguno (None)**

Después de la vista preliminar no se mostrará ningún marco de recorte.

- **Tamaño de recorte para vista en miniatura (Cropping Size for Thumbnail View)**

Seleccione el tamaño de recorte para las miniaturas de los documentos escaneados. El valor Estándar (Standard) es el seleccionado de forma predeterminada.

- **Mayor (Larger)**

Muestra el 105% (en anchura y altura) del área que se muestra para el tamaño estándar.

- **Estándar (Standard)**

El tamaño estándar.

- **Menor (Smaller)**

Muestra el 95% (en anchura y altura) del área que se muestra para el tamaño estándar.

---

 **Nota**

- Al cambiar la configuración Tamaño de recorte para vista en miniatura (Cropping Size for Thumbnail View), las imágenes de vista preliminar se actualizarán y recortarán según el tamaño nuevo. A medida que se actualizan las imágenes de vista preliminar, los ajustes de color y las otras configuraciones aplicadas se restablecerán.
- 

[Principio de página](#) ↕

## Guía avanzada

Guía avanzada > Escaneado > Escaneado con otras aplicaciones de software > Pantallas de ScanGear (controlador de escáner) > Ficha Escanear (Scan)



## Ficha Escanear (Scan)

En la ficha Escanear (Scan), puede especificar los ajustes siguientes.

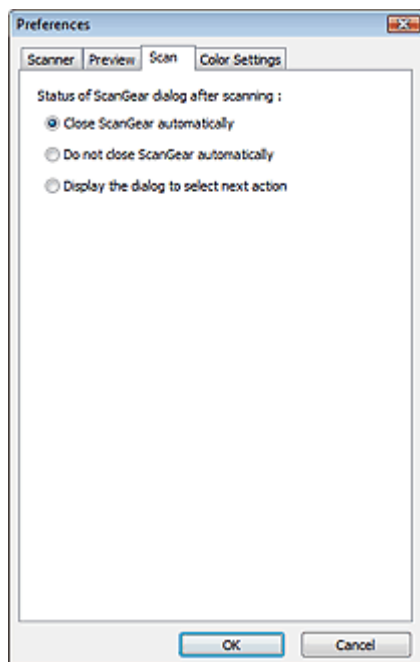

- **Estado del cuadro de diálogo de ScanGear después del escaneado (Status of ScanGear dialog after scanning)**

Seleccione qué hacer con ScanGear (controlador de escáner) después de escanear las imágenes. Cerrar ScanGear automáticamente (Close ScanGear automatically) es el valor seleccionado de forma predeterminada.

- **Cerrar ScanGear automáticamente (Close ScanGear automatically)**  
 Seleccione esta opción para volver a la aplicación original al finalizar el escaneado.
- **No cerrar ScanGear automáticamente (Do not close ScanGear automatically)**  
 Seleccione esta opción para volver a la pantalla de ScanGear (controlador de escáner) para realizar otro escaneado al finalizar el actual.
- **Mostrar el cuadro de diálogo para seleccionar la acción siguiente (Display the dialog to select next action)**  
 Seleccione esta opción para abrir una pantalla y seleccionar la acción que se debe llevar a cabo al finalizar el escaneado.

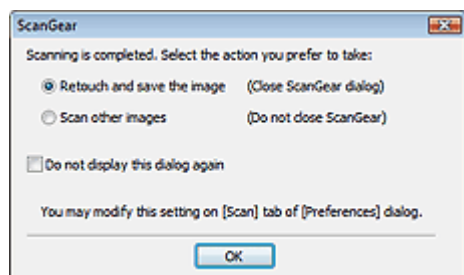

### Nota

- Aunque establezca los valores No cerrar ScanGear automáticamente (Do not close ScanGear

automatically) o Mostrar el cuadro de diálogo para seleccionar la acción siguiente (Display the dialog to select next action), es posible que algunas aplicaciones no lo admitan.

---

[Principio de página](#)↕

## Guía avanzada

Guía avanzada > Escaneado > Escaneado con otras aplicaciones de software > Pantallas de ScanGear (controlador de escáner) > Ficha Configuración de color (Color Settings)



## Ficha Configuración de color (Color Settings)

En la ficha Configuración de color (Color Settings), se puede especificar ajustes siguientes.

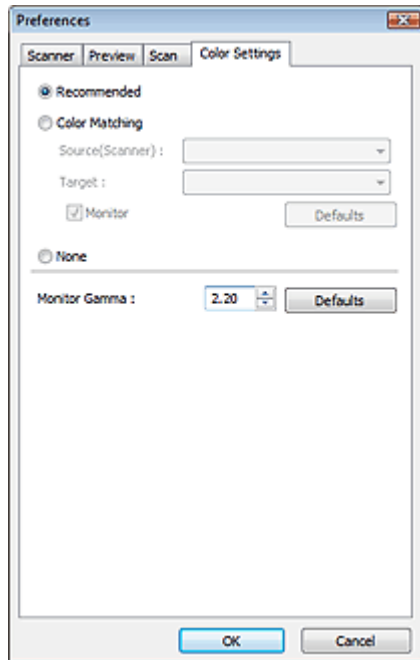

- **Ajuste de color**

Seleccione uno de los ajustes siguientes. Opción recomendada (Recommended) es el predeterminado.

Esta función está disponible cuando Modo de color (Color Mode) es Color o Escala de grises (Grayscale).

- **Opción recomendada (Recommended)**

Seleccione esta opción para reproducir con intensidad el tono de un documento en la pantalla. Normalmente, esta configuración es la más recomendable.

- **Coincidencia de color (Color Matching)**

Seleccione esta opción para que los colores del escáner, del monitor y de la impresora coincidan, reduciendo el tiempo y las molestias de realizar las coincidencias manualmente. Se desactivarán los botones de ajuste del color.

Esta función está disponible cuando Modo de color (Color Mode) es Color.

- Origen (Escáner) (Source(Scanner)): seleccione un perfil de escáner.

- Objetivo (Target): seleccione el perfil de destino.

- Monitor: seleccione esta opción para ver la vista preliminar de la imagen con la corrección óptima para el monitor.

- Predeterminados (Defaults): restablece la configuración predeterminada de Coincidencia de color (Color Matching).

- **Ninguno (None)**

Seleccione esta opción para desactivar la corrección de color proporcionada por ScanGear (controlador de escáner).

### Nota

- La coincidencia de color sólo está disponible si ScanGear (controlador de escáner), el monitor, la aplicación compatible con la administración del color (como Adobe Photoshop) y la impresora están configurados correctamente.

Consulte el manual correspondiente para conocer la configuración del monitor, la impresora y la aplicación.

---

- **Gamma del monitor (Monitor Gamma)**

Al establecer el valor de gamma del monitor, se puede ajustar los datos de entrada según las características de brillo del monitor. Ajuste el valor si el de gamma del monitor no coincide con el predeterminado establecido en ScanGear (controlador de escáner) y los colores de la imagen original no se reflejan con precisión en el monitor.

Haga clic en Predeterminado (Defaults) para volver al valor predeterminado de Gamma del monitor (2,20).

#### **Nota**

- Consulte el manual del monitor para comprobar el valor de gamma. Si no está escrito en el manual, póngase en contacto con el fabricante.
- 

[Principio de página](#)<sup>↕</sup>

## Guía avanzada

[Guía avanzada](#) > [Escaneado](#) [Escaneado con otras aplicaciones de software](#)  
escanear > [Apéndice: Información útil al](#)

### Apéndice: Información útil al escanear

- **Ajuste del marco de recorte (área de escaneado)**
  - ➔ [Ajuste de los marcos de recorte](#)
- **Selección de la mejor resolución**
  - ➔ [Resolución](#)
- **Información sobre formatos de archivo**
  - ➔ [Formatos de archivo](#)
- **Información sobre la coincidencia de color**
  - ➔ [Coincidencia de color](#)
- **Coincidencia de colores entre el documento y el monitor**

Consulte Gamma del monitor (Monitor Gamma) en la siguiente sección.

  - ➔ [Ficha Configuración de color \(Color Settings\)](#)

[Principio de página](#) ↕

## Guía avanzada

Guía avanzada > Escaneado > Escaneado con otras aplicaciones de software > Apéndice: Información útil al

escanear > Ajuste de los marcos de recorte >

## Ajuste de los marcos de recorte

Se puede especificar el área de escaneado creando un marco de recorte en la imagen mostrada en el área de vista preliminar de la pantalla de ScanGear (controlador de escáner). Al hacer clic en Escanear (Scan), sólo se escaneará y enviará a la aplicación la parte que esté dentro del marco de recorte.

### Tipos de marcos de recorte

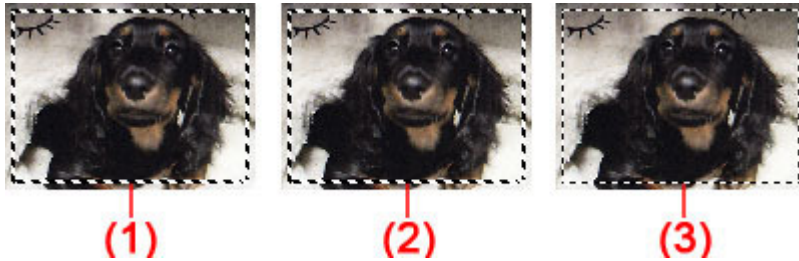

(1) Marco de recorte de enfoque (líneas discontinuas gruesas girando)

Se aplicará la configuración de Modo básico (Basic Mode) o Modo avanzado (Advanced Mode).

(2) Marco de recorte seleccionado (líneas discontinuas gruesas fijas)

La configuración se aplicará al mismo tiempo al marco de recorte de enfoque y a los marcos de recorte seleccionados. Puede seleccionar varios marcos de recorte haciendo clic en ellos mientras pulsa la tecla Ctrl.

(3) Marco de recorte no seleccionado (líneas discontinuas finas fijas)

No se aplicará la configuración.

### Nota

- El marco de recorte de enfoque y los marcos de recorte seleccionados se muestran en la vista de imagen completa.

### Marco de recorte inicial

#### En la vista de miniaturas

El marco de recorte no se muestra inicialmente. Arrastre el ratón sobre un marco para crear un marco de recorte.

#### En la vista de imagen completa

Según el tamaño del documento, se muestra automáticamente un marco de recorte (marco de recorte de enfoque) alrededor de la imagen de vista preliminar. También puede crear un marco de recorte arrastrando el ratón en el área de vista preliminar.

### Nota

- De forma predeterminada, los marcos de recorte se establecen según el tamaño de documento (Recorte automático). Para obtener información detallada, consulte Marco de recorte en imágenes previusualizadas (Cropping Frame on Previewed Images) en " [Ficha Vista preliminar \(Preview\)](#) " (cuadro de diálogo Preferencias (Preferences)).

### Ajuste de un marco de recorte

El cursor cambiará a  (flecha) al colocarlo sobre un marco de recorte. Si hace clic y arrastra el ratón en la dirección de la flecha, el marco de recorte se expandirá o contraerá en consecuencia.







El cursor cambiará a  (flecha en cruz) al colocarlo dentro de un marco de recorte. Haga clic y arrastre el ratón para mover todo el marco de recorte.



### Nota

- En Modo avanzado (Advanced Mode), se puede especificar el tamaño del marco de recorte introduciendo los valores de Ancho (Width) y Altura (Height) en Configuración de entrada (Input Settings).  
 ➔ [Configuración de entrada \(Input Settings\)](#)
- Puede girar un marco de recorte 90 grados haciendo clic en  (Cambiar relación de aspecto).  
 No obstante,  (Cambiar relación de aspecto) no está disponible si el Tamaño de salida (Output Size) es Flexible.

## Creación de varios marcos de recorte

### En la vista de miniaturas

Sólo se puede crear un marco de recorte por imagen.

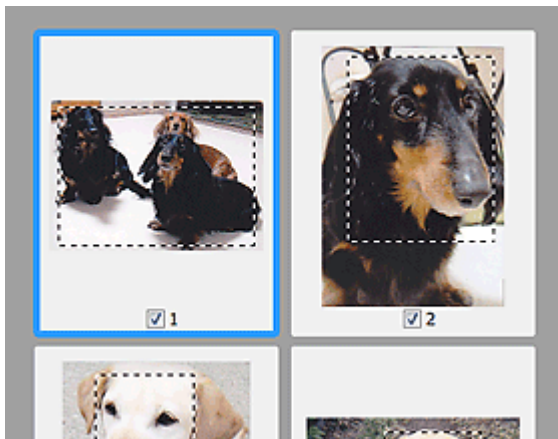

### En la vista de imagen completa

Haga clic y arrastre el ratón a un espacio fuera del marco de recorte existente para crear un nuevo marco de recorte en el área de vista preliminar. El nuevo marco de recorte será el marco de recorte de enfoque, y el antiguo, el marco de recorte no seleccionado.

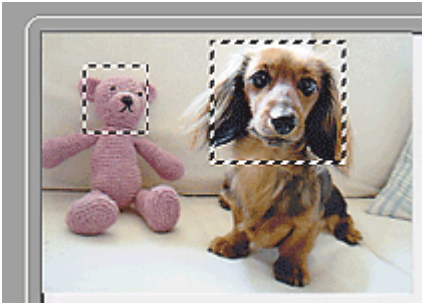

Puede crear varios marcos de recorte y aplicar distintas configuraciones de escaneado a cada uno de ellos.

También puede seleccionar varios marcos de recorte manteniendo pulsada la tecla Ctrl mientras hace clic en los distintos marcos.

Si selecciona varios marcos de recorte y modifica la configuración de una ficha a la derecha de ScanGear (controlador de escáner), la configuración se aplicará a todos los marcos de recorte seleccionados.

Al crear un marco de recorte nuevo, se conserva la configuración del marco de recorte más reciente.

### **Nota**

- Puede crear hasta 12 marcos de recorte.
- El escaneado tarda más de lo habitual si hay varios marcos de recorte seleccionados.

## **Eliminación de marcos de recorte**

### **En la vista de miniaturas**

Para eliminar un marco de recorte, haga clic en un área fuera del marco de recorte de una imagen.

### **En la vista de imagen completa**

Para eliminar un marco de recorte, selecciónelo y haga clic en  (Eliminar marco de recorte) de la barra de herramientas. Si lo prefiere, pulse la tecla Supr.

Si hay varios marcos de recorte, todos los marcos de recorte seleccionados (marco de recorte de enfoque y marcos de recorte seleccionados) se eliminarán al mismo tiempo.

[Principio de página](#)

## Guía avanzada

Guía avanzada > Escaneado > Escaneado con otras aplicaciones de software > Apéndice: Información útil al

Resolución >

# Resolución

## ¿Qué es la resolución?

Los datos de la imagen escaneada son un conjunto de puntos con información acerca del brillo y del color. La densidad de estos puntos se denomina "resolución", la cual determinará el grado de detalle de la imagen. La unidad de resolución es el punto por pulgada (ppp), que corresponde al número de puntos por pulgada cuadrada (2,54 cm cuadrados).

Cuanto más alta sea la resolución (valor), mayor detalle se obtendrá en la imagen, y viceversa.



## Configuración de la resolución en MP Navigator EX

En MP Navigator EX, puede especificar la resolución con Resolución de escaneado (Scanning Resolution) del cuadro de diálogo Configuración de escaneado (Scan Settings).

## Imágenes que se imprimirán

Las imágenes que vayan a imprimirse deben escanearse con la resolución que se corresponda con la de la impresora.



Por ejemplo, si desea imprimir usando una impresora en blanco y negro a 600 ppp, deberá establecer la resolución en 600 ppp (600 dpi).

Si la impresora es de color, bastará con que especifique la resolución a la mitad de la propia de la impresora. Por ejemplo, si desea imprimir papel o fotografías que se hayan escaneado con una impresora de color a 600 ppp, deberá definir la resolución en 300 ppp (300 dpi). No obstante, con una impresora de alta resolución, el proceso de impresión llevará más tiempo de lo normal si define la resolución en la mitad de la resolución correspondiente a la impresora.

## Ejemplos de resolución adecuada al imprimir a escala

Si imprime un documento al doble de su tamaño (vertical y horizontalmente), la resolución de dicho documento se verá reducida a la mitad. Si la resolución del documento original es 300 ppp, la resolución del documento ampliado será de 150 ppp. Si imprime con una impresora de color de 600 ppp, la falta de detalle de la imagen será evidente. En tal caso, si escanea con una Resolución de escaneado (Scanning Resolution) de 600 ppp, la resolución será de 300 ppp, incluso si duplica el tamaño del documento, por lo que podrá imprimir con suficiente calidad. Por el contrario, si imprime un documento a la mitad de tamaño, bastará con escanear a la mitad de resolución.

Impresión de fotos en color al doble del tamaño

		
<p>Resolución del documento: 300 ppp Resolución de escaneado: 600 ppp Escala: 200%</p>	<p>Impresión al doble del tamaño Resolución de escaneado/resolución de escaneado real: 600 ppp</p>	<p>Resolución de impresión: 300 ppp</p>



### Configuración de la resolución en ScanGear (controlador de escáner)

En ScanGear (controlador de escáner), se puede especificar la resolución con Resolución de salida (Output Resolution) en Configuración de salida (Output Settings) de la ficha Modo avanzado (Advanced Mode).

### Ejemplos de resolución adecuada al imprimir a escala

La resolución de escaneado se establece automáticamente de modo que el valor ajustado en Resolución de salida (Output Resolution) será la resolución de la imagen escaneada. Si define Resolución de salida (Output Resolution) en 300 ppp y escanea al doble del tamaño, el documento se escaneará automáticamente a 600 ppp y la resolución de la imagen escaneada será de 300 ppp. Puede imprimir el documento con calidad suficiente con una impresora en color a 600 ppp.

Impresión de fotografías de tamaño L (8,9 x 12,7 cm) al doble del tamaño

		
Resolución del documento: 300 ppp Resolución de salida: 300 ppp Escala: 200%	Escaneado al doble del tamaño Resolución de escaneado real: 600 ppp	Resolución de imagen/resolución de impresión: 300 ppp

### Configuración de la resolución adecuada

Configure la resolución según el uso que se vaya a dar a la imagen escaneada.

Para mostrarla en un monitor: 150 ppp

Para imprimirla: 300 ppp

Cuando Tamaño de salida (Output Size) se establece en Flexible en la ficha Modo avanzado (Advanced Mode) de ScanGear (Seleccionar origen (Select Source) es Placa (Platen) y la escala es 100 %):

Documento	Uso	Modo de color	Resolución de salida
Foto en color	Copia (Impresión)	Color	300 ppp
	Creación de postales	Color	300 ppp
	Almacenamiento en un ordenador	Color	75 - 300 ppp
	Usar en un sitio web o adjuntar a un mensaje de correo electrónico	Color	75 - 150 ppp
Foto en blanco y negro	Almacenamiento en un ordenador	Escala de grises	75 - 300 ppp
	Usar en un sitio web o adjuntar a un mensaje de correo electrónico	Escala de grises	75 - 300 ppp
Documento de texto	Copia	Color, escala de grises o blanco y negro	300 ppp
	Adjuntar a un mensaje de correo electrónico	Color, escala de grises o blanco y negro	300 ppp

### Importante

- Si se duplica la resolución, el tamaño de archivo se multiplicará por cuatro. Si el tamaño del archivo es demasiado grande, la velocidad de procesamiento será lenta, lo que provocará

problemas como, por ejemplo, falta de memoria. Establezca el mínimo de resolución requerida en función del uso que se vaya a dar a la imagen.

---

** Nota**

- Si bien se puede cambiar el valor de Resolución de salida (Output Resolution) en ScanGear (controlador de escáner), se recomienda escanear con el valor predeterminado.
- 

[Principio de página ↕](#)

## Guía avanzada

Guía avanzada > Escaneado > Escaneado con otras aplicaciones de software > Apéndice: Información útil al

Formatos de archivo >

### Formatos de archivo

Puede seleccionar un formato de archivo al guardar las imágenes escaneadas. Debe especificar el formato más adecuado según el uso que quiera hacer de la imagen y según la aplicación.

Los formatos de archivo disponibles varían según la aplicación y el ordenador (Windows o Macintosh).

Consulte la sección siguiente para ver las características de cada formato de archivo de imagen.

#### **BMP (extensión estándar de archivo: .bmp)**

Formato de archivo estándar en Windows.

BMP se selecciona a menudo para imágenes que se usan sólo en Windows.

#### **JPEG (extensión estándar de archivo: .jpg)**

Formato de archivo que se usa a menudo en sitios web y en imágenes de cámaras digitales.

El formato JPEG presenta un elevado nivel de compresión. Las imágenes JPEG se degradan un poco cada vez que se guardan y no es posible devolverlas a su estado original.

JPEG no está disponible para imágenes en blanco y negro.

#### **Exif (extensión estándar de archivo: .jpg)**

Formato de archivo admitido por muchas cámaras digitales.

Agrega a los archivos JPEG información como la fecha de captura de la imagen, el modelo de cámara, la velocidad de obturación, el modo de disparo y comentarios.

La versión del formato de archivo debe ser Exif 2.2 o posterior para poder imprimir en una impresora compatible con impresión directa.

#### **TIFF (extensión estándar de archivo: .tif)**

Formato de archivo que presenta un elevado grado de compatibilidad entre los distintos ordenadores y aplicaciones. (Algunos archivos TIFF son incompatibles.) TIFF es adecuado para editar imágenes guardadas.

#### **Nota**

- MP Navigator EX admite los siguientes formatos de archivo TIFF.
  - Archivos binarios en blanco y negro sin comprimir
  - Archivos sin comprimir, RGB (8 bits por canal)
  - Archivos sin comprimir, YCC (8 bits por componente)
  - Archivos sin comprimir, RGB (16 bits por canal)
  - Archivos sin comprimir, YCC (16 bits por componente)
  - Archivos sin comprimir, escala de grises

#### **PDF (extensión estándar de archivo: .pdf)**

Formato de archivo desarrollado por Adobe Systems. Se puede usar en distintos ordenadores y sistemas operativos. Por lo tanto, los archivos PDF se pueden intercambiar entre personas que utilicen distintos sistemas operativos, fuentes, etc. independientemente de las diferencias.

#### **Importante**

- Sólo se admiten archivos PDF creados con MP Navigator EX. No se admiten archivos PDF creados o editados en otras aplicaciones.

## Guía avanzada

Guía avanzada > Escaneado > Escaneado con otras aplicaciones de software > Apéndice: Información útil al

escaneado > Coincidencia de color >

# Coincidencia de color

La opción Coincidencia de color ajusta los dispositivos tal y como se muestra a continuación para que los colores de una imagen impresa o mostrada en un monitor coincidan con los del documento original.

## Ejemplo: cuando se selecciona sRGB como perfil de salida (destino)

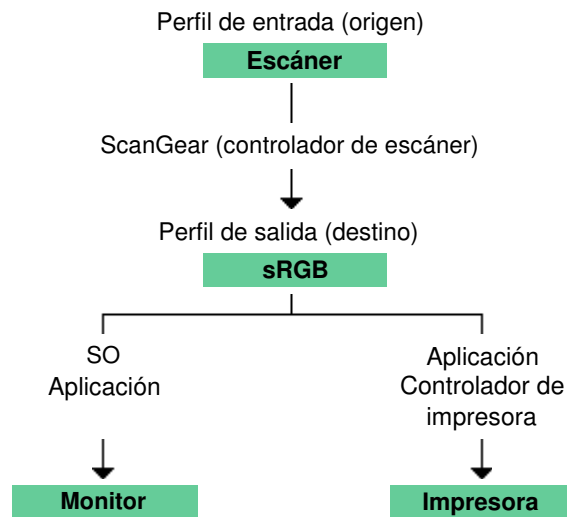

ScanGear (controlador de escáner) convierte el espacio de color de la imagen del espacio de color del escáner a sRGB.

Al mostrarse en un monitor, el espacio de color de la imagen se convierte de sRGB al espacio de color del monitor a partir de la configuración del monitor del sistema operativo y la configuración de espacio de trabajo de la aplicación.

Al imprimir, el espacio de color de la imagen se convierte de sRGB al espacio de color de la impresora a partir de la configuración de impresión de la aplicación y la configuración del controlador de la impresora.

[Principio de página](#)

## Guía avanzada

Guía avanzada > Escaneado

---

> Otros métodos de escaneado

### Otros métodos de escaneado

- ➔ Escaneado con el controlador WIA
- ➔ Escaneado usando el Panel de control (Windows XP sólo)

Principio de página ↑



## Guía avanzada

Guía avanzada > Escaneado > Otros métodos de escaneado > Escaneado con el controlador WIA

### Escaneo con el controlador WIA

Una imagen se puede escanear desde una aplicación compatible con WIA y la imagen se puede usar en dicha aplicación.

El procedimiento varía según la aplicación de que se trate. A continuación se ofrecen algunos ejemplos.

Para obtener más detalles, consulte el manual de la aplicación.

#### ► Importante

- En Windows 2000, no se puede escanear con un controlador WIA.

#### Escaneo con el controlador WIA 2.0

En el siguiente ejemplo de escaneo se utiliza Windows Photo Gallery.

#### 1. Coloque el documento en la platina.

➔ Colocación de los documentos

#### 2. En Archivo (File), haga clic en Importar desde una cámara o escáner... (Import from Camera or Scanner...) y, a continuación, haga doble clic en WIA Canon (nombre modelo) (WIA Canon (model name)).

Aparecerá la pantalla de configuración de escaneo.

#### 3. Especifique la configuración.

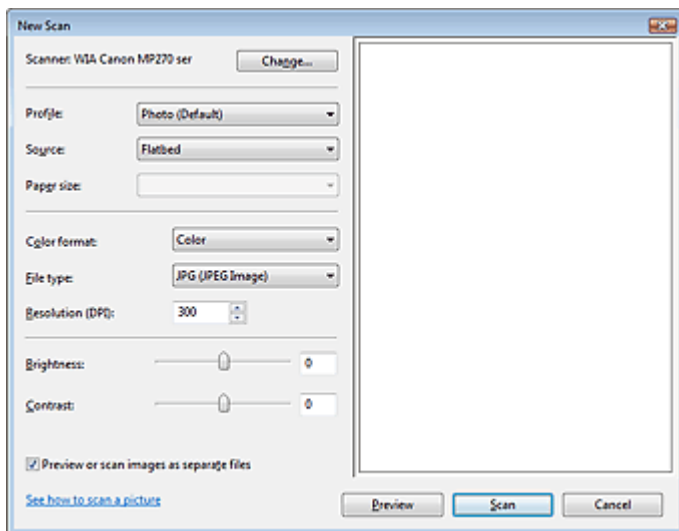

- **Escáner (Scanner)**

Se mostrará el nombre del producto que esté establecido. Para cambiar el escáner, haga clic en Cambiar... (Change...) y seleccione el producto que desee usar.

- **Perfil (Profile)**

Seleccione Foto (predeterminado) (Photo (Default)) o Documentos (Documents) en función del documento que se vaya a escanear. Para guardar un Perfil (Profile) nuevo, seleccione Agregar perfil... (Add profile...). Puede especificar los detalles en el cuadro de diálogo Agregar perfil nuevo (Add New Profile).

- **Origen (Source)**

Seleccione un tipo de escáner.

- **Tamaño de papel (Paper size)**

Esta configuración no está disponible para este dispositivo.

- **Formato de color (Color format)**

Seleccione cómo se debe escanear el documento.

- **Tipo de archivo (File type)**

Seleccione un formato de archivo de entre JPEG, BMP, PNG y TIFF.

- **Resolución (PPP) (Resolution (DPI))**

Especifique la resolución. Especifique un valor entre 50 y 600 ppp. 300 ppp es el valor predeterminado.

➔ Resolución

- **Brillo (Brightness)**

Desplace el control deslizante para ajustar el brillo. Muévelo hacia la izquierda para oscurecer la imagen y hacia la derecha para aclararla. También puede introducir un valor (entre -100 y 100).

- **Contraste (Contrast)**

Desplace el control deslizante para ajustar el contraste. Al desplazarlo hacia la izquierda, se reducirá el contraste de la imagen, por lo que ésta se suavizará. Al desplazarlo hacia la derecha, se aumentará el contraste de la imagen, por lo que ésta tendrá mayor nitidez. También puede introducir un valor (entre -100 y 100).

- **Mostrar vista preliminar o escanear imágenes como archivos separados (Preview or scan images as separate files)**

Active esta casilla de verificación para mostrar una vista preliminar de varios archivos o escanearlos como archivos separados.

- **Cómo se escanea una imagen (See how to scan a picture)**

Haga clic aquí para abrir la Ayuda y soporte técnico de Windows.

#### 4. Haga clic en Vista preliminar (Preview) para mostrar una vista preliminar de la imagen.

La vista preliminar de la imagen aparecerá en el lado derecho.

#### 5. Haga clic en Escanear (Scan).

Cuando el escaneado se haya completado, la imagen digitalizada aparecerá en la aplicación.

### Escaneado con el controlador WIA 1.0

A continuación figura un ejemplo de escaneado usando Paint.

#### 1. Coloque el documento en la platina.

➔ Colocación de los documentos

#### 2. En Archivo (File), haga clic en Desde escáner o cámara... (From Scanner or Camera...). (Seleccione el comando para escanear un documento en la aplicación.)

#### 3. Seleccione un tipo de imagen en función de la clase de documento que se vaya a escanear.

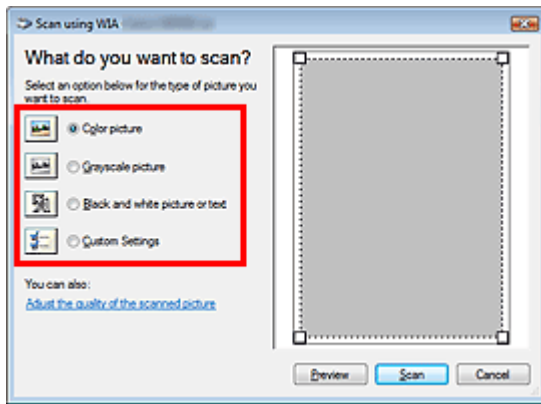

### Nota

- Para escanear con los valores establecidos previamente en Ajustar la calidad de la imagen digitalizada (Adjust the quality of the scanned picture), seleccione Configuración personalizada (Custom Settings).

4. Haga clic en Ajustar la calidad de la imagen digitalizada (Adjust the quality of the scanned picture) y establezca las preferencias según sea necesario.

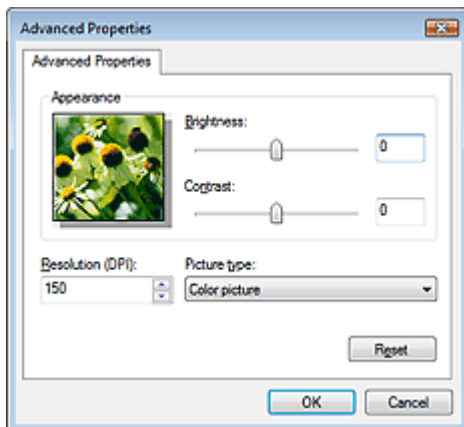

- **Brillo (Brightness)**

Desplace el control deslizante para ajustar el brillo. Muévelo hacia la izquierda para oscurecer la imagen y hacia la derecha para aclararla. También puede introducir un valor (entre -127 y 127).

- **Contraste (Contrast)**

Desplace el control deslizante para ajustar el contraste. Al desplazarlo hacia la izquierda, se reducirá el contraste de la imagen, por lo que ésta se suavizará. Al desplazarlo hacia la derecha, se aumentará el contraste de la imagen, por lo que ésta tendrá mayor nitidez. También puede introducir un valor (entre -127 y 127).

- **Resolución (PPP) (Resolution (DPI))**

Especifique la resolución. Especifique un valor entre 50 y 600 ppp.

➔ Resolución

- **Tipo de imagen (Picture type)**

Seleccione el tipo de escaneado que desee aplicar al documento.

- **Restablecer (Reset)**

Haga clic aquí para restaurar la configuración original.

5. Haga clic en Vista previa (Preview) para mostrar una vista preliminar de la imagen.

La vista preliminar de la imagen aparecerá en el lado derecho. Arrastre  para especificar el área de escaneado.

6. Haga clic en Escanear (Scan).

Cuando el escaneado se haya completado, la imagen digitalizada aparecerá en la aplicación.

[Principio de página](#) ↕

## Guía avanzada

Guía avanzada > Escaneo > Otros métodos de escaneado > Escaneo usando el Panel de control (Windows XP sólo)

### Escaneo usando el Panel de control (Windows XP sólo)

Puede escanear imágenes mediante el Panel de control de Windows XP usando el controlador WIA.

Adquisición de imágenes de Windows (WIA) es un modelo de controlador implementado en Windows XP. Permite escanear documentos sin usar ninguna aplicación. Escanee los documentos desde una aplicación compatible con TWAIN para especificar las opciones de escaneado avanzadas.

1. En el menú Inicio (Start), seleccione Panel de control (Control Panel).
2. Haga clic en Impresoras y otro hardware (Printers and Other Hardware) > Escáneres y cámaras (Scanners and Cameras) y, a continuación, haga clic en WIA Canon (nombre modelo) (WIA Canon (model name)).  
Aparecerá el cuadro de diálogo Asistente para escáneres y cámaras (Scanner and Camera Wizard).
3. Haga clic en Siguiente (Next).
4. Seleccione Tipo de imagen (Picture type) en función de la clase de documento que se vaya a escanear.

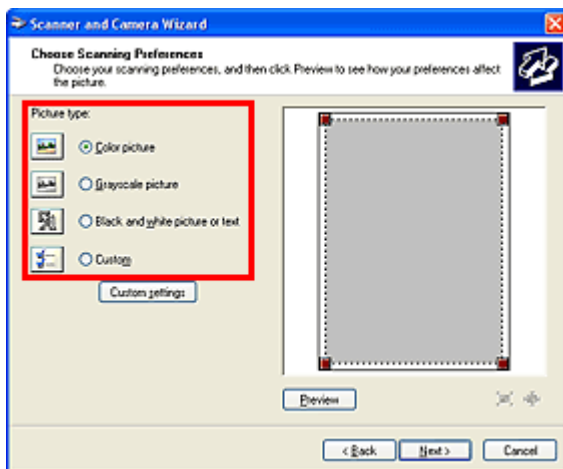

#### Nota

- Para escanear con los valores previamente establecidos en Configuración personalizada (Custom Settings), seleccione Personalizado (Custom).

5. Haga clic en Configuración personalizada (Custom Settings) para definir las preferencias según sea necesario.

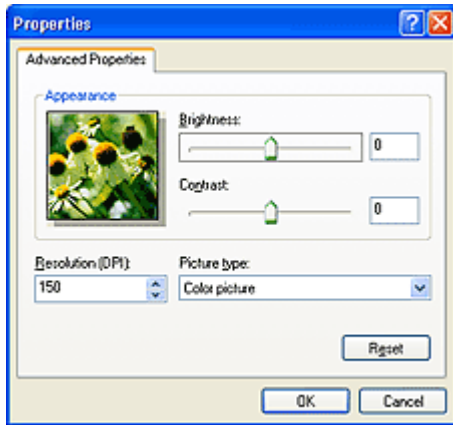

- **Brillo (Brightness)**

Desplace el control deslizante para ajustar el brillo. Muévelo hacia la izquierda para oscurecer la imagen y hacia la derecha para aclararla. También puede introducir un valor (entre -127 y 127).

- **Contraste (Contrast)**

Desplace el control deslizante para ajustar el contraste. Al desplazarlo hacia la izquierda, se reducirá el contraste de la imagen, por lo que ésta se suavizará. Al desplazarlo hacia la derecha, se aumentará el contraste de la imagen, por lo que ésta tendrá mayor nitidez. También puede introducir un valor (entre -127 y 127).

- **Resolución (PPP) (Resolution (DPI))**

Especifique la resolución. Especifique un valor entre 50 y 600 ppp.

➡ Resolución

- **Tipo de imagen (Picture type)**

Seleccione el tipo de escaneado que desee aplicar al documento.

- **Restablecer (Reset)**

Haga clic aquí para restaurar la configuración original.

## 6. Haga clic en Vista previa (Preview) para mostrar una vista preliminar de la imagen.

La vista preliminar de la imagen aparecerá en el lado derecho. Arrastre  para especificar el área de escaneado.

## 7. Haga clic en Siguiente (Next) y siga las instrucciones.

Principio de página ↕

## Guía avanzada

Guía avanzada

> Impresión de fotografías directamente desde un dispositivo compatible (sólo MP270 series)

# Impresión de fotografías directamente desde un dispositivo compatible (sólo MP270 series)

➡ Impresión de fotografías directamente desde un dispositivo compatible (sólo MP270 series)

[Principio de página ↑](#)

## Guía avanzada

Guía avanzada > Impresión de fotografías directamente desde un dispositivo compatible (sólo MP270 series)

Impresión de fotografías directamente desde un dispositivo compatible (sólo MP270 series)

### **Impresión de fotografías directamente desde un dispositivo compatible (sólo MP270 series)**

- ➔ Impresión de fotografías directamente desde un dispositivo compatible (sólo MP270 series)
- ➔ Acerca de la configuración de impresión mediante PictBridge (sólo MP270 series)

Principio de página ↕



## Guía avanzada

Guía avanzada > Impresión de fotografías directamente desde un dispositivo compatible (sólo MP270 series)

Impresión de fotografías directamente desde un dispositivo compatible (sólo MP270 series)

> Impresión de fotografías

directamente desde un dispositivo compatible (sólo MP270 series)

### Impresión de fotografías directamente desde un dispositivo compatible (sólo MP270 series)

Puede conectar al equipo un dispositivo compatible con PictBridge, como una cámara digital, videocámara digital o teléfono móvil, utilizando un cable USB recomendado por el fabricante del dispositivo, e imprimir fotografías grabadas directamente sin utilizar un ordenador.

#### Nota

- Al imprimir fotografías con el dispositivo compatible con PictBridge conectado al equipo, le recomendamos el uso de un adaptador CA que se suministra con el dispositivo. Si utiliza un dispositivo de batería, asegúrese de que está completamente cargado.
- Dependiendo del modelo o la marca del dispositivo, quizás tenga que seleccionar un modo de impresión compatible con PictBridge antes de conectar el dispositivo. Tal vez también tenga que encender el dispositivo o seleccionar el modo de reproducción manualmente tras conectar el dispositivo al equipo.  
Realice las operaciones necesarias en el dispositivo compatible con PictBridge antes de conectarlo al equipo según las instrucciones proporcionadas por el manual de instrucciones del dispositivo.

1. Compruebe que el equipo está encendido.
2. Cargue el papel en la bandeja posterior.
3. Asegúrese de que el dispositivo compatible con PictBridge esté apagado.
4. Conecte el dispositivo compatible con PictBridge al equipo utilizando un cable USB (A), recomendado por el fabricante del dispositivo.

El dispositivo compatible con PictBridge se enciende automáticamente.

Si el dispositivo no se enciende automáticamente, hágalo manualmente.

Cuando el equipo esté conectado correctamente al dispositivo, en la pantalla LED aparecerá c y en la pantalla LCD del dispositivo aparecerá un mensaje informando de que se ha conectado el equipo. Consulte el manual de instrucciones del dispositivo.



**5.** Especifique la configuración de impresión, como el tipo de papel y el formato.

Puede controlar los ajustes utilizando el menú del indicador LCD del dispositivo compatible con PictBridge. Seleccione el tamaño y el tipo de papel que ha cargado en el equipo.

➔ [Configuración de un dispositivo compatible con PictBridge](#)

**6.** Inicie la impresión desde su dispositivo compatible con PictBridge.

**Importante**

- No desconecte nunca el cable USB durante la impresión a menos que lo permita explícitamente el dispositivo compatible con PictBridge. Al desconectar el cable USB que conecta el equipo con el dispositivo compatible con PictBridge, siga las instrucciones que proporcione el manual de instrucciones del dispositivo.

## Guía avanzada

Guía avanzada > Impresión de fotografías directamente desde un dispositivo compatible (sólo MP270 series)

Impresión de fotografías directamente desde un dispositivo compatible (sólo MP270 series)

> Acerca de la configuración de

impresión mediante PictBridge (sólo MP270 series)

## Acerca de la configuración de impresión mediante PictBridge (sólo MP270 series)

### Configuración de un dispositivo compatible con PictBridge

En esta sección se describe la función PictBridge del equipo. Para obtener información sobre la configuración de impresión en el dispositivo compatible con PictBridge, consulte las instrucciones suministradas con el manual de instrucciones del dispositivo.

#### Nota

- En la siguiente descripción, los nombres de los elementos de configuración se proporcionan según aquellos utilizados en los dispositivos compatibles con PictBridge de la marca Canon. Los nombres de los elementos de configuración pueden ser distintos dependiendo de la marca o modelo de su dispositivo.
- Algunos elementos de configuración que se explican a continuación pueden no estar disponibles en algunos dispositivos. Cuando no se puede cambiar la configuración de impresión de un dispositivo, el equipo imprime las imágenes de la forma siguiente:  
 Tamaño papel: 4" x 6"/101,6 x 152,4 mm  
 Tipo de papel: Foto  
 Con bordes/Sin bordes: según se haya configurado la cámara  
 Diseño: 1-up  
 Calidad de impresión: Estándar  
 Optimización de imágenes: se utilizará la función Photo Optimizer PRO para optimizar la impresión.

En esta sección se describe la configuración de impresión en un dispositivo compatible con PictBridge. Cuando maneje el dispositivo, asegúrese de seguir las instrucciones proporcionadas en el manual de instrucciones.

Tamaño de papel	10 x 15 cm/4" x 6", 13 x 18 cm/5" x 7"*1, 20 x 25 cm/8" x 10", A4, LTR (8,5" x 11"), 10,1 x 18 cm*2/4" x 7,1" *1 Se puede seleccionar sólo en algunos dispositivos compatibles con PictBridge de la marca Canon. (Es posible que no se pueda seleccionar dependiendo del dispositivo). *2 Hi Vision puede aparecer en los dispositivos compatibles con PictBridge que no sean de la marca Canon.
Tipo de papel	<ul style="list-style-type: none"> <li>Predeterminado: Papel Fotográfico Brillo II PP-201 (Photo Paper Plus Glossy II PP-201)</li> <li>Foto:            Papel Fotográfico Brillo II PP-201 (Photo Paper Plus Glossy II PP-201)/            Papel Fotográfico Satinado "Uso diario" GP-501 (Glossy Photo Paper "Everyday Use" GP-501)/Papel Fotográfico Satinado GP-502 (Photo Paper Glossy GP-502)/Papel Fotog. Plus Semi Brillante SG-201 (Photo Paper Plus Semi-gloss SG-201)</li> <li>Foto Flash:            Papel Fotográfico Profesional II PR-201 (Photo Paper Pro II PR-201)</li> <li>Normal:            A4/Carta            Cuando Tipo de papel (Paper type) se establece en Normal (Plain), se desactiva la impresión sin bordes aun cuando Diseño (Layout) esté establecido en Sin bordes (Borderless).</li> </ul>
Diseño	Predeterminado (Sin bordes), Índice, Con bordes, Sin bordes, 4-up* * Diseño compatible con papel de tamaño A4/Carta
Fecha + nº de arch.	Predeterminado (Desactivado: no imprimir), Fecha/Nº arch, Ambos, Desactivado
Optimización	Predeterminada *1, Activada (Exif Print), Desactivada, Cara*2, Ojos rojos*2

de imágenes	*1 Las fotografías se optimizan para la impresión mediante la función de Photo Optimizer PRO. *2 Se puede seleccionar sólo en algunos dispositivos compatibles con PictBridge de la marca Canon. (Es posible que no se pueda seleccionar dependiendo del dispositivo).
Recorte	Predeterminado (Desactivado: sin recorte), Activado (siga la configuración de la cámara), Desactivado

## Guía avanzada

Guía avanzada

> Mantenimiento

### Mantenimiento

- ➔ Limpieza del equipo
- ➔ Alineación del cabezal de impresión
- ➔ Mantenimiento desde un ordenador

Principio de página ↕

## Guía avanzada

Guía avanzada > Mantenimiento

> Limpieza del equipo

### Limpieza del equipo

- ➔ Limpieza
- ➔ Limpieza del exterior del equipo
- ➔ Limpieza del cristal de la platina y de la cubierta de documentos

Principio de página ↕

## Guía avanzada

[Guía avanzada](#) > [Mantenimiento](#) > [Limpieza del equipo](#) > Limpieza

# Limpieza

En esta sección se describe el procedimiento de limpieza necesario para el mantenimiento del equipo.

### Importante

- No utilice pañuelos de papel, papel de cocina, tejidos ásperos ni materiales similares para la limpieza del exterior del equipo, puesto que podrían rayar la superficie. Asegúrese de utilizar un paño suave.
- No utilice nunca líquidos volátiles, como disolventes, benceno, acetona o cualquier otro limpiador químico para limpiar el equipo, ya que podrían provocar un fallo de funcionamiento o dañar la superficie del equipo.

➡ Limpieza del exterior del equipo

➡ Limpieza del cristal de la platina y de la cubierta de documentos

Principio de   
página

## Guía avanzada

[Guía avanzada](#) > [Mantenimiento](#) > [Limpieza del equipo](#) > Limpieza del exterior del equipo

### Limpieza del exterior del equipo

Asegúrese de que utiliza un trapo suave, como una gamuza para limpiar las gafas, y elimine suavemente la suciedad de la superficie. Si fuera necesario, alise las arrugas del trapo antes de limpiar.

#### Importante

- No olvide apagar el equipo y desenchufar el cable de alimentación antes de efectuar la limpieza.
- No utilice pañuelos de papel, trapos ásperos ni materiales similares, puesto que podrían rayar la superficie.

Principio de   
página



## Guía avanzada

Guía avanzada > Mantenimiento > Limpieza del equipo > Limpieza del cristal de la platina y de la cubierta de documentos >

# Limpieza del cristal de la platina y de la cubierta de documentos

### ▶ Importante

- No olvide apagar el equipo y desenchufar el cable de alimentación antes de efectuar la limpieza.

Con un paño limpio, suave y que no deje pelusas, frote suavemente el cristal de la platina (A) y la parte interior de la cubierta de documentos (lámina blanca) (B). Asegúrese de que no queda ningún residuo, en concreto en el cristal de la platina.



### ▶ Importante

- La parte interior de la cubierta de documentos (hoja blanca) (B) se puede dañar fácilmente, por lo que deberá limpiarla con suavidad.

## Guía avanzada

Guía avanzada > Mantenimiento

> Alineación del cabezal de impresión

# Alineación del cabezal de impresión

➔ Alineación del cabezal de impresión

Principio de página ↕

## Guía avanzada

Guía avanzada > Mantenimiento > Alineación del cabezal de impresión > Alineación del cabezal de impresión

### Alineación del cabezal de impresión

Si las líneas rectas impresas no están alineadas o el resultado de la impresión no es satisfactorio por cualquier otro motivo, ajuste la posición del cabezal de impresión.

#### Nota

- Si el nivel de tinta restante es bajo, la hoja de alineación de los cabezales de impresión no se imprimirá correctamente. Sustituya el cartucho FINE cuyo nivel de tinta sea bajo.

➔ [Mantenimiento](#)

1. Compruebe que el equipo está encendido.
2. Cargue una hoja de papel normal de tamaño A4 o Carta en la bandeja posterior.
3. Abra la bandeja de salida de papel y, a continuación, abra la extensión de bandeja de salida.
4. Imprima la hoja de alineación de los cabezales de impresión.
  1. Pulse el botón **Mantenimiento (Maintenance)** varias veces hasta que aparezca u ("u" minúscula).
  2. Pulse el botón **Negro (Black)** o **Color**

Se imprimirá la hoja de alineación de los cabezales de impresión.

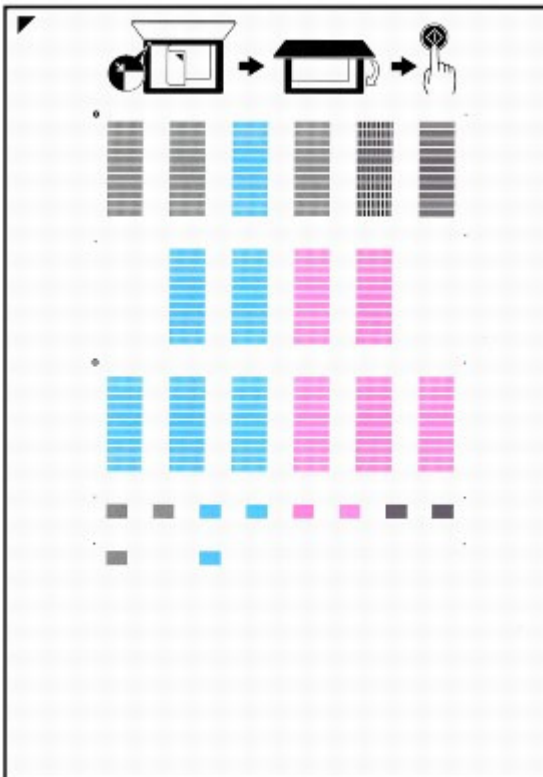



#### Importante

- No toque ninguna de las partes impresas de la hoja de alineación de los cabezales de impresión.
- No ensucie la hoja de alineación de los cabezales de impresión. Si se mancha o arruga la hoja, el patrón no se podrá escanear correctamente.

## 5. Escanee la hoja para ajustar la posición del cabezal de impresión.

1. Coloque la hoja de alineación de los cabezales de impresión en el cristal de la platina y, a continuación, cierre con suavidad la cubierta de documentos.

Coloque la hoja de alineación de los cabezales de impresión con la cara impresa HACIA ABAJO y alinee la marca  o la esquina superior izquierda de la hoja con la marca de alineación (  ).



2. Asegúrese de que en la pantalla LED aparece U ("U" mayúscula) y pulse el botón **Negro (Black)** o **Color**

La hoja de alineación de los cabezales de impresión se escaneará y la posición del cabezal de impresión se ajustará automáticamente.

Cuando concluya el ajuste de la posición del cabezal de impresión, la pantalla LED volverá al modo de copia en espera. Retire la hoja del cristal de la platina.

### Importante

- No abra la cubierta de documentos ni retire la hoja de alineación de los cabezales de impresión hasta que haya finalizado el escaneado.
- Si se produce un fallo al ajustar automáticamente la posición del cabezal de impresión, en la pantalla LED aparece el código de error correspondiente.  
➔ En la pantalla LED aparece un código de error

### Nota

- Si los resultados de impresión continúan sin ser satisfactorios tras ajustar la posición del cabezal de impresión tal como se ha descrito anteriormente, ajuste la posición del cabezal de impresión manualmente desde el ordenador.  
➔ Alineación de la posición de los cabezales de impresión
- Para imprimir los valores actuales de ajuste de la posición del cabezal, haga que en la pantalla LED aparezca L y, a continuación, pulse el botón **Negro (Black)** **Color**

## Guía avanzada

Guía avanzada > Mantenimiento

> Mantenimiento desde un ordenador

### Mantenimiento desde un ordenador

- ➔ Limpieza de los cabezales de impresión
- ➔ Limpieza de los rodillos de alimentación del papel
- ➔ Alineación de la posición de los cabezales de impresión
- ➔ Prueba de los inyectores del cabezal de impresión
- ➔ Limpieza del interior del equipo

Principio de página ↕

## Guía avanzada

Guía avanzada > Mantenimiento > Mantenimiento desde un ordenador > Limpieza de los cabezales de impresión

### Limpieza de los cabezales de impresión

La función de limpieza de los cabezales de impresión permite desatascar los inyectores del cabezal de impresión. Lleve a cabo la limpieza de los cabezales de impresión si las impresiones quedan desvaídas o no se imprime un determinado color pese a haber suficiente tinta.

El procedimiento que debe seguirse para limpiar los cabezales es el siguiente:



#### Limpieza

1. Abra la **ventana de configuración del controlador de impresora**
2. Haga clic en Limpieza (Cleaning) de la ficha Mantenimiento (Maintenance)  
Se abrirá el cuadro de diálogo Limpieza de los cabezales (Print Head Cleaning). Siga las instrucciones que aparezcan en el cuadro de diálogo.  
Haga clic en Elementos iniciales de revisión (Initial Check Items) para mostrar los elementos que es preciso comprobar antes de ejecutar la opción Limpieza (Cleaning).
3. Realice la limpieza  
Asegúrese de que el equipo esté encendido y, a continuación, haga clic en Ejecutar (Execute). Comenzará la limpieza de los cabezales de impresión.
4. Finalice la limpieza  
Tras el mensaje de confirmación, se abrirá el cuadro de diálogo Prueba de los inyectores (Nozzle Check).
5. Compruebe los resultados  
Para comprobar si la calidad de impresión ha mejorado, haga clic en Imprimir patrón de prueba (Print Check Pattern). Para cancelar el proceso de comprobación, haga clic en Cancelar (Cancel).  
Si la limpieza de los cabezales no soluciona el problema, vuelva a limpiarlos.



#### Limpieza a fondo

El procedimiento de Limpieza a fondo (Deep Cleaning) es más minucioso que el de limpieza. Lleve a cabo la limpieza a fondo cuando no se resuelva el problema de los cabezales de impresión después de dos intentos de Limpieza (Cleaning).

1. Abra la **ventana de configuración del controlador de impresora**
2. Haga clic en Limpieza a fondo (Deep Cleaning) de la ficha Mantenimiento (Maintenance)  
Se abrirá el cuadro de diálogo Limpieza a fondo (Deep Cleaning). Siga las instrucciones que aparezcan en el cuadro de diálogo.  
Haga clic en Elementos iniciales de revisión (Initial Check Items) para mostrar los elementos que necesite comprobar antes de realizar la Limpieza a fondo (Deep Cleaning).

### 3. Ejecute la limpieza a fondo

Asegúrese de que el equipo esté encendido y, a continuación, haga clic en Ejecutar (Execute). Haga clic en Aceptar (OK) cuando aparezca el mensaje de confirmación. Comenzará la limpieza a fondo de los cabezales de impresión.

### 4. Finalice la limpieza a fondo

Tras el mensaje de confirmación, se abrirá el cuadro de diálogo Prueba de los inyectores (Nozzle Check).

### 5. Compruebe los resultados

Para comprobar si la calidad de impresión ha mejorado, haga clic en Imprimir patrón de prueba (Print Check Pattern). Para cancelar el proceso de comprobación, haga clic en Cancelar (Cancel).

## Importante

- El procedimiento de Limpieza (Cleaning) consume una pequeña cantidad de tinta. El procedimiento de Limpieza a fondo (Deep Cleaning) consume mucha más tinta que el de Limpieza (Cleaning). Si limpia con frecuencia los cabezales de impresión, se quedará sin tinta rápidamente. Por tanto, la limpieza sólo se deberá llevar a cabo cuando se necesite.

## Nota

- Si no se nota ninguna mejoría después de ejecutar la Limpieza a fondo (Deep Cleaning), apague el equipo, espere 24 horas y vuelva a llevar a cabo entonces la Limpieza a fondo (Deep Cleaning). Si aún no se nota ninguna mejora, consulte "[El equipo se mueve pero no expulsa tinta](#)".

## Tema relacionado

[➔ Prueba de los inyectores del cabezal de impresión](#)

Principio de página 

## Guía avanzada

Guía avanzada > Mantenimiento > Mantenimiento desde un ordenador > Limpieza de los rodillos de alimentación del papel

### Limpieza de los rodillos de alimentación del papel

Mediante esta función se limpian los rodillos de alimentación del papel. Ejecútela cuando haya partículas de papel pegadas al rodillo y el papel no se introduzca correctamente.

El procedimiento para realizar la limpieza de los rodillos de alimentación es el siguiente:



#### Limpieza de rodillos

##### 1. Prepare el equipo

Retire todas las hojas de papel de la bandeja posterior.

##### 2. Abra la **ventana de configuración del controlador de impresora**

##### 3. Haga clic en Limpieza de rodillos (Roller Cleaning) de la ficha Mantenimiento (Maintenance)

Aparecerá un mensaje de confirmación.

##### 4. Lleve a cabo la limpieza de los rodillos de alimentación del papel

Asegúrese de que el equipo esté encendido y haga clic en Aceptar (OK).  
Se iniciará la limpieza de los rodillos de alimentación.

##### 5. Finalice la limpieza de los rodillos de alimentación del papel

Cuando los rodillos se hayan detenido, siga las indicaciones del mensaje, cargue tres hojas de papel normal en la bandeja posterior y haga clic en Aceptar (OK).

Se expulsará el papel y finalizará la limpieza de los rodillos de alimentación.

Principio de página ↕



## Guía avanzada

Guía avanzada > Mantenimiento > Mantenimiento desde un ordenador > Alineación de la posición de los cabezales de impresión >

# Alineación de la posición de los cabezales de impresión

La alineación de los cabezales de impresión corrige la posición de instalación de los cabezales de impresión y mejora las desviaciones de los colores y las líneas.

Este equipo admite dos métodos de alineación: alineación automática y alineación manual de los cabezales de impresión.

Para llevar a cabo la alineación automática de los cabezales de impresión, consulte "Alineación del cabezal de impresión" en el manual: Guía básica y, a continuación, ejecute la función desde el panel de control del equipo.

El procedimiento que debe seguirse para la alineación manual de los cabezales de impresión es el siguiente:



## Alineación de los cabezales de impresión

- 1. Abra la ventana de configuración del controlador de impresora**
- 2. Haga clic en Configuración personalizada (Custom Settings) de la ficha Mantenimiento (Maintenance)**

Se abrirá el cuadro de diálogo Configuración personalizada (Custom Settings).
- 3. Seleccione la alineación manual de los cabezales**

Marque la casilla de verificación Alinear cabezales manualmente (Align heads manually).
- 4. Transmita la configuración**

Haga clic en Enviar (Send) y en Aceptar (OK) cuando aparezca el mensaje de confirmación.
- 5. Haga clic en Alineación de los cabezales de impresión (Print Head Alignment) en la ficha Mantenimiento (Maintenance)**

Aparecerá el cuadro de diálogo Iniciar alineación de cabezales de impresión (Start Print Head Alignment).
- 6. Cargue papel en el equipo**

Cargue tres hojas de papel normal de tamaño A4 o Carta en la bandeja posterior.
- 7. Lleve a cabo la alineación de los cabezales de impresión**

Asegúrese de que el equipo esté encendido y haga clic en Alinear cabezales de impresión (Align Print Head).  
Siga las instrucciones del mensaje.
- 8. Compruebe el patrón impreso**

Introduzca el número de patrones con el menor número de franjas blancas en los cuadros asociados.  
Al hacer clic en los patrones que contengan la menor cantidad de franjas blancas en la ventana de vista preliminar, se ajustarán los números automáticamente en los cuadros asociados.



Una vez que haya introducido todos los valores necesarios, haga clic en Aceptar (OK).

### Nota

- Si le resulta difícil seleccionar el mejor patrón, elija el valor en el que las rayas blancas verticales sean menos perceptibles.



- (A) Rayas blancas verticales menos perceptibles  
 (B) Rayas blancas verticales más perceptibles

- Si le resulta difícil seleccionar el mejor patrón, elija el valor en el que las rayas blancas horizontales sean menos perceptibles.



- (A) Rayas blancas horizontales menos perceptibles  
 (B) Rayas blancas horizontales más perceptibles

## 9. Compruebe el mensaje que aparezca y haga clic en Aceptar (OK)

Se imprimirá el segundo patrón.

### Importante

- No abra la unidad de escaneo (cubierta) mientras la impresión esté en curso.

## 10. Compruebe el patrón impreso

Introduzca el número de patrones con el menor número de franjas blancas en los cuadros asociados.

Al hacer clic en los patrones que contengan la menor cantidad de franjas blancas en la ventana de vista preliminar, se ajustarán los números automáticamente en los cuadros asociados.

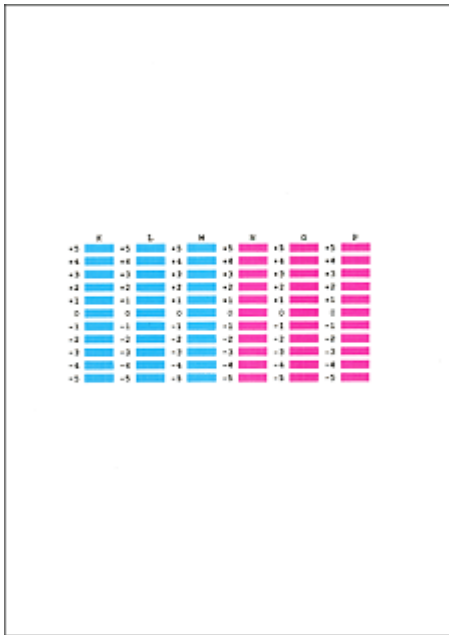

Una vez que haya introducido todos los valores necesarios, haga clic en Aceptar (OK).

### Nota

- Si le resulta difícil seleccionar el mejor patrón, elija el valor en el que las rayas blancas verticales sean menos perceptibles.



- (A) Rayas blancas verticales menos perceptibles  
 (B) Rayas blancas verticales más perceptibles

## 11. Compruebe el mensaje que aparezca y haga clic en Aceptar (OK)

Se imprimirá el tercer patrón.

### Importante

- No abra la unidad de escaneado (cubierta) mientras la impresión esté en curso.

## 12. Compruebe el patrón impreso

Introduzca el número de los patrones cuyas franjas horizontales sean menos perceptibles en los cuadros asociados.

Si en la ventana de vista preliminar se hace clic en los patrones con las franjas horizontales menos perceptibles, los números se introducen automáticamente en los cuadros asociados.

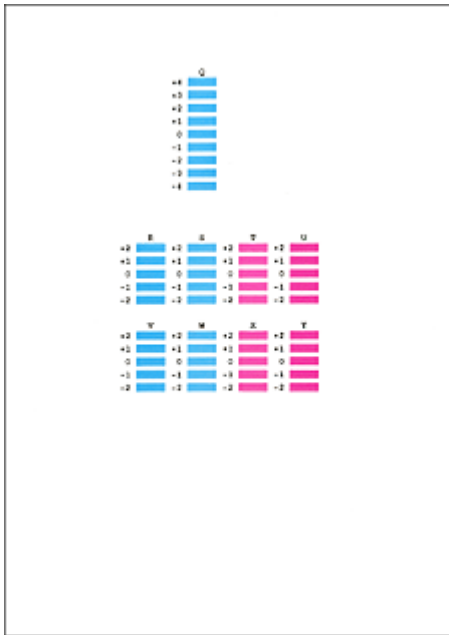

Una vez que haya introducido todos los valores necesarios, haga clic en Aceptar (OK).

### Nota

- Si resulta difícil seleccionar el mejor patrón, elija el valor en el que las franjas blancas horizontales sean menos perceptibles.



- (A) Franjas blancas horizontales menos perceptibles
- (B) Franjas blancas horizontales más perceptibles

### Nota

- Para imprimir y comprobar la configuración actual, abra el cuadro de diálogo Iniciar alineación de cabezales de impresión (Start Print Head Alignment) y haga clic en Imprimir valor de alineación (Print Alignment Value).

[Principio de página ↑](#)

## Guía avanzada

Guía avanzada > Mantenimiento > Mantenimiento desde un ordenador > Prueba de los inyectores del cabezal de impresión >

# Prueba de los inyectores del cabezal de impresión

La función de prueba de los inyectores permite comprobar si los cabezales de impresión funcionan correctamente por medio de la impresión de un patrón de prueba de los inyectores. Imprima el patrón cuando las impresiones aparezcan desvaídas o si deja de imprimirse un determinado color.

El procedimiento que debe seguirse para imprimir un patrón de prueba de los inyectores es el siguiente:

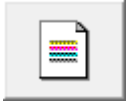

## Prueba de los inyectores

- 1. Abra la ventana de configuración del controlador de impresora**
- 2. En la ficha Mantenimiento (Maintenance), haga clic en Prueba de los inyectores (Nozzle Check)**

Se abrirá el cuadro de diálogo Prueba de los inyectores (Nozzle Check).  
Para mostrar la lista de los elementos que se deben revisar antes de imprimir el patrón de prueba, haga clic en Elementos iniciales de revisión (Initial Check Items).
- 3. Cargue papel en el equipo**

Cargue una hoja de papel normal de tamaño A4 o Carta en la bandeja posterior.
- 4. Imprima un patrón de prueba de los inyectores**

Asegúrese de que el equipo esté encendido y haga clic en Imprimir patrón de prueba (Print Check Pattern).  
Se imprimirá el patrón de prueba de los inyectores.  
Haga clic en Aceptar (OK) cuando aparezca el mensaje de confirmación.  
Se abrirá el cuadro de diálogo Comprobación de patrones (Pattern Check).
- 5. Compruebe los resultados de impresión**

Compruebe los resultados de impresión. Si los resultados de impresión son normales, haga clic en Salir (Exit).  
Si los resultados de impresión están borrosos o hay zonas que no se han imprimido, haga clic en Limpieza (Cleaning) para limpiar el cabezal de impresión.

## Tema relacionado

➔ Limpieza de los cabezales de impresión

Principio de página ↕

## Guía avanzada

Guía avanzada > Mantenimiento > Mantenimiento desde un ordenador > Limpieza del interior del equipo

### Limpieza del interior del equipo

Para evitar la aparición de manchas en la parte posterior del papel, realice la limpieza de la placa inferior antes de ejecutar la impresión a doble cara.

Realice también la limpieza de la placa inferior si aparecen en la página impresa manchas de tinta distintas de los datos de impresión.

El procedimiento para realizar la limpieza de placa inferior es el siguiente:

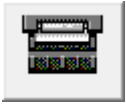

#### Limpieza de placa inferior

1. Abra la [ventana de configuración del controlador de impresora](#)
2. Haga clic en Limpieza de placa inferior (Bottom Plate Cleaning) de la ficha Mantenimiento (Maintenance)

Se abrirá el cuadro de diálogo Limpieza de placa inferior (Bottom Plate Cleaning).

3. Cargue papel en el equipo

Tal como indica el cuadro de diálogo, doble el papel normal de tamaño A4 o Carta por la mitad en horizontal y, a continuación, desdóblelo.

Cargue el papel en la bandeja posterior orientado verticalmente con la punta del doblado mirando hacia abajo.

4. Siga el procedimiento de limpieza de la placa inferior

Asegúrese de que el equipo esté encendido y haga clic en Ejecutar (Execute).

Se iniciará la limpieza de la placa inferior.

[Principio de página](#) ↑

## Guía avanzada

Guía avanzada

> Cambio de la configuración del equipo

# Cambio de la configuración del equipo

➔ Cambio de la configuración del equipo desde un ordenador

[Principio de página ↕](#)

## Guía avanzada

Guía avanzada > Cambio de la configuración del equipo

> Cambio de la configuración del equipo desde un

ordenador

### **Cambio de la configuración del equipo desde un ordenador**

[Cambio de las opciones de impresión](#)

[Registro de un perfil de impresión utilizado con frecuencia](#)

[Configuración del cartucho de tinta](#)

[Gestión del encendido del equipo](#)

[Reducción del ruido del equipo](#)

[Cambio del modo de funcionamiento del equipo](#)

[Principio de página](#)



## Guía avanzada

Guía avanzada > Cambio de la configuración del equipo >

Cambio de las opciones de impresión > Cambio de la configuración del equipo desde un ordenador

### Cambio de las opciones de impresión

Se puede cambiar la configuración detallada del controlador de impresora para los datos de impresión enviados desde un software de aplicación.

Especifique esta opción si se encuentra con errores de impresión como que parte de los datos de una imagen aparezcan cortados.

El procedimiento que debe seguirse para cambiar las opciones de impresión es el siguiente:

1. Abra la **ventana de configuración del controlador de impresora**
2. Haga clic en Opciones de impresión... (Print Options...) en la ficha Configurar página (Page Setup)

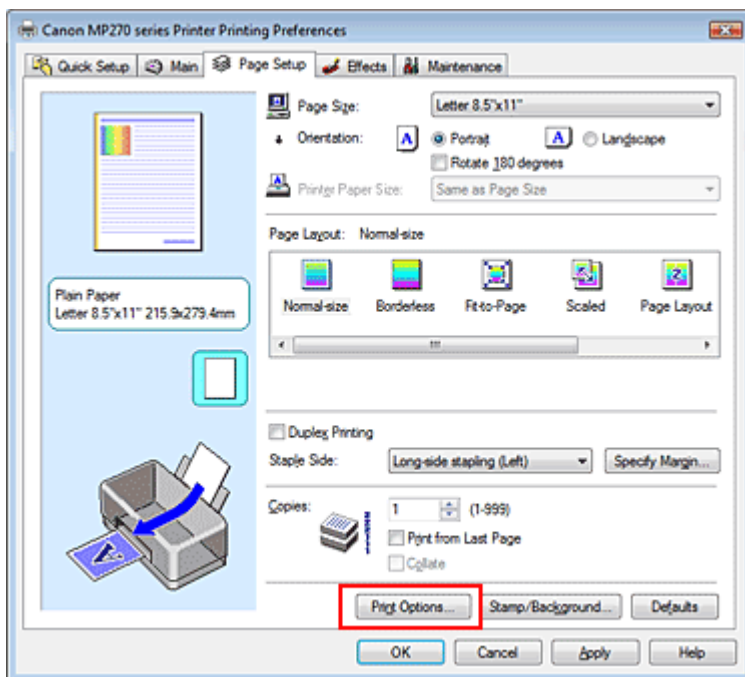

Se abre el cuadro de diálogo Opciones de impresión (Print Options).

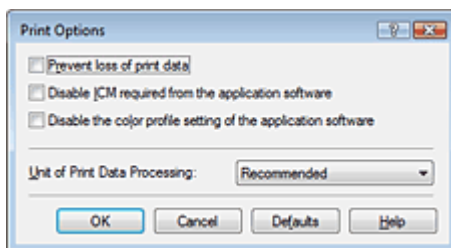

3. Cambie la configuración individual

Si es necesario, modifique la configuración de cada elemento y, a continuación, haga clic en Aceptar (OK).

Aparecerá de nuevo la ficha Configurar página (Page Setup).

## Guía avanzada

Guía avanzada > Cambio de la configuración del equipo >

Registro de un perfil de impresión utilizado con frecuencia > Cambio de la configuración del equipo desde un ordenador

### Registro de un perfil de impresión utilizado con frecuencia

Puede registrar un perfil de impresión que utilice con frecuencia en Configuraciones más utilizadas (Commonly Used Settings) de la ficha Configuración rápida (Quick Setup). En cualquier momento se pueden borrar los perfiles de impresión innecesarios.

El procedimiento para registrar un perfil de impresión es el siguiente:

#### Registro de un perfil de impresión

1. Abra la ventana de configuración del controlador de impresora
2. Establezca los elementos necesarios

En Configuraciones más utilizadas (Commonly Used Settings) de la ficha Configuración rápida (Quick Setup), seleccione el perfil de impresión que desee utilizar y, en caso necesario, modifique la configuración de Funciones adicionales (Additional Features).

También puede definir los elementos necesarios en las fichas Principal (Main), Configurar página (Page Setup) y Efectos (Effects).

3. Haga clic en Guardar... (Save...)

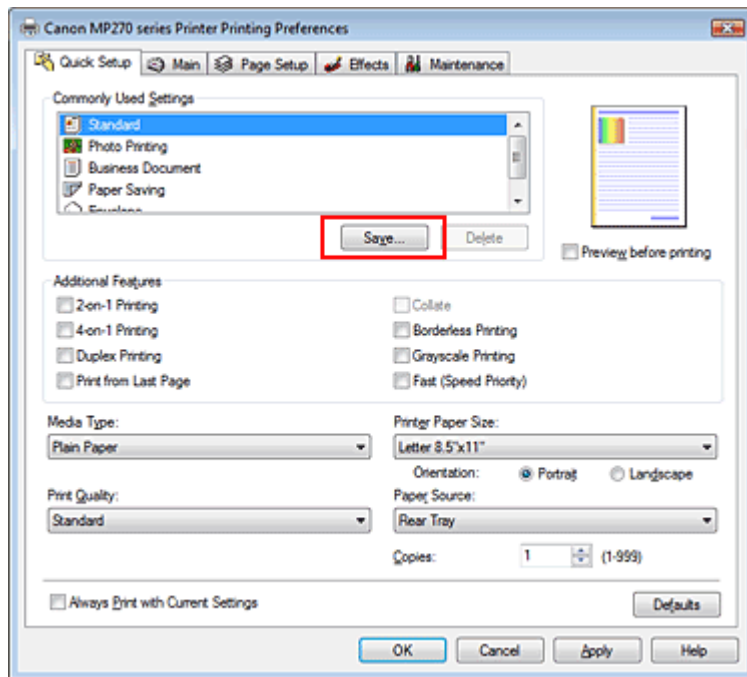

Se abrirá el cuadro de diálogo Guardar configuraciones más utilizadas (Save Commonly Used Settings).

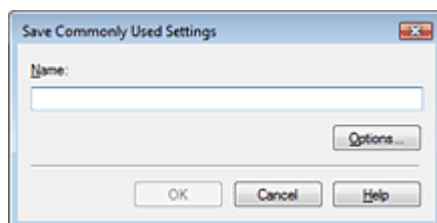

#### 4. Guarde la configuración

Establezca el Nombre (Name) y, a continuación, haga clic en Aceptar (OK). En caso necesario, establezca los valores de los elementos de Opciones... (Options...). Se guardará el perfil de impresión y aparecerá de nuevo la ficha Configuración rápida (Quick Setup).

El nombre e icono se habrán agregado a la lista Configuraciones más utilizadas (Commonly Used Settings).

#### Importante

- Para guardar el tamaño de página, la orientación y el número de copias establecidos en cada hoja, haga clic en Opciones... (Options...) y compruebe cada elemento.

#### Nota

- Cuando instale de nuevo el controlador de impresora o actualice su versión, la configuración de impresión registrada se eliminará de Configuraciones más utilizadas (Commonly Used Settings). La configuración de impresión registrada no se puede guardar ni conservar. Si se elimina un perfil, vuelva a registrar la configuración de impresión.

### Eliminación de perfiles de impresión innecesarios

#### 1. Seleccione el perfil de impresión que se va a eliminar

Elija el perfil de impresión que desee eliminar en la lista Configuraciones más utilizadas (Commonly Used Settings) de la ficha Configuración rápida (Quick Setup).

#### 2. Elimine el perfil de impresión

Haga clic en Eliminar (Delete). Cuando aparezca el mensaje de confirmación, haga clic en Aceptar (OK).

El perfil de impresión seleccionado se eliminará de la lista Configuraciones más utilizadas (Commonly Used Settings).

#### Nota

- No se puede borrar los perfiles de impresión registrados en la configuración inicial.

[Principio de página ↗](#)

## Guía avanzada

Guía avanzada > Cambio de la configuración del equipo >

Configuración del cartucho de tinta > Cambio de la configuración del equipo desde un ordenador

### Configuración del cartucho de tinta

Esta función permite especificar el cartucho de tinta más adecuado de entre los instalados para el uso que se pretende.

Cuando uno de los cartuchos de tinta se queda vacío y no es posible sustituirlo inmediatamente por uno nuevo, se puede especificar el otro cartucho que aún tiene tinta y seguir imprimiendo.

El procedimiento para especificar el cartucho de tinta es el siguiente:



#### Configuración de cartuchos de tinta

1. Abra la **ventana de configuración del controlador de impresora**
2. Haga clic en Configuración de cartuchos de tinta (Ink Cartridge Settings) de la ficha Mantenimiento (Maintenance).  
Se abrirá el cuadro de diálogo Configuración de cartuchos de tinta (Ink Cartridge Settings).
3. Seleccione el cartucho de tinta que desee utilizar  
Elija el cartucho de tinta que desee utilizar para imprimir y haga clic en Aceptar (OK).  
En la siguiente impresión se utilizará el cartucho de tinta especificado.

#### Importante

- Como el equipo utiliza el cartucho de tinta de color para imprimir documentos, Sólo tinta negra (Black Only) no funcionará cuando se establezcan los ajustes siguientes.
  - Al seleccionar cualquier opción distinta de Papel normal (Plain Paper), Hagaki A, Hagaki o Sobre (Envelope) en Tipo de soporte (Media Type) de la ficha Principal (Main)
  - Al seleccionar Sin bordes (Borderless) en la lista Formato de página (Page Layout) de la ficha Configurar página (Page Setup)
- No extraiga el cartucho de tinta que no se utilice. La impresión no se puede ejecutar cuando falta algún cartucho de tinta.

Principio de página ↕

## Guía avanzada

Guía avanzada > Cambio de la configuración del equipo >

Gestión del encendido del equipo > Cambio de la configuración del equipo desde un ordenador

### Gestión del encendido del equipo

Esta función permite gestionar la alimentación del equipo desde el controlador de impresora.

El procedimiento que debe seguirse para gestionar la alimentación de la impresora es el siguiente:



#### Apagar la impresora

La función Apagar la impresora (Power Off) permite apagar el equipo. Cuando la utilice, no podrá encender el equipo desde el controlador de impresora.

**1.** Abra la [ventana de configuración del controlador de impresora](#)

**2.** Ejecute la función de apagado.

Haga clic en Apagar la impresora (Power Off) de la ficha Mantenimiento (Maintenance). Cuando aparezca el mensaje de confirmación, haga clic en Aceptar (OK).

El equipo se apagará y volverá a aparecer la ficha Mantenimiento (Maintenance).

[Principio de página](#) ↑

## Guía avanzada

Guía avanzada > Cambio de la configuración del equipo >

Reducción del ruido del equipo > Cambio de la configuración del equipo desde un ordenador

### Reducción del ruido del equipo

Esta función permite reducir el ruido de funcionamiento del equipo. Selecciónela cuando desee reducir el ruido de funcionamiento durante la noche, etc.

Esta función puede disminuir la velocidad de impresión.

El procedimiento que debe seguirse para utilizar el modo silencioso es el siguiente:



#### Modo silencioso

1. Abra la [ventana de configuración del controlador de impresora](#)
2. Haga clic en Modo silencioso (Quiet Mode) de la ficha Mantenimiento (Maintenance)  
Se abrirá el cuadro de diálogo Modo silencioso (Quiet Mode).
3. Establezca el modo silencioso

Si es necesario, especifique uno de los siguientes elementos:

**No utilizar el modo silencioso (Do not use quiet mode)**

El ruido de funcionamiento del equipo mantendrá su volumen normal.

**Utilizar siempre el modo silencioso (Always use quiet mode)**

Seleccione esta opción para reducir el ruido de funcionamiento del equipo.

**Utilizar el modo silencioso durante el tiempo especificado (Use quiet mode within specified time)**

Se puede reducir el ruido de funcionamiento del equipo durante el período de tiempo que se especifique.

Establezca los valores para Hora de inicio (Start time) y Hora de finalización (End time) del intervalo

▶ tiempo durante el que desee que se active el modo silencioso.

- La hora especificada en Hora de inicio (Start time) y en Hora de finalización (End time) deben ser diferentes.

4. Transmita la configuración

Asegúrese de que el equipo esté encendido y haga clic en Enviar (Send).

Haga clic en Aceptar (OK) cuando aparezca el mensaje de confirmación.

A partir de este momento se activará la configuración.

#### Nota

- En función de la configuración de la calidad de impresión, los efectos del modo silencioso pueden ser menores.

## Guía avanzada

Guía avanzada > Cambio de la configuración del equipo >

Cambio del modo de funcionamiento del equipo > [Cambio de la configuración del equipo desde un ordenador](#)

# Cambio del modo de funcionamiento del equipo

En caso necesario, cambie entre los distintos modos de funcionamiento del equipo.

El procedimiento para establecer la configuración es el siguiente:



## Configuración personalizada

1. Abra la [ventana de configuración del controlador de impresora](#)
2. Asegúrese de que el equipo esté encendido y, a continuación, haga clic en Configuración personalizada (Custom Settings) de la ficha Mantenimiento (Maintenance).

Se abrirá el cuadro de diálogo Configuración personalizada (Custom Settings).



### Nota

- Si el equipo está apagado o la comunicación bidireccional desactivada, quizás aparezca un mensaje indicando que el ordenador no puede obtener el estado del equipo. Si así ocurre, haga clic en Aceptar (OK) para mostrar la configuración más reciente especificada en el ordenador.

3. Si es necesario, realice las siguientes configuraciones:

#### **Evitar abrasión del papel (Prevent paper abrasion)**

Durante la impresión de alta densidad, la impresora puede aumentar la distancia entre el cabezal de impresión y el papel para evitar la abrasión de éste.

Marque la casilla de verificación si desea utilizar esta función.

#### **Alinear cabezales manualmente (Align heads manually)**

La función Alineación de los cabezales de impresión (Print Head Alignment) de la ficha Mantenimiento (Maintenance) suele estar configurada en alineación automática de cabezales, pero se puede cambiar a alineación manual de los cabezales. Si los resultados de la impresión no son satisfactorios a pesar de haber ejecutado la alineación automática de los cabezales, consulte "[Alineación de la posición de los cabezales de impresión](#)" y ejecute la alineación manual de los cabezales.

Marque esta casilla de verificación para realizar la alineación manual de los cabezales.

#### **Tiempo de secado (Ink Drying Wait Time)**

Puede definir el tiempo durante el cual el equipo va a estar parado hasta comenzar la impresión de la página siguiente. Al desplazar el control deslizante hacia la derecha, se aumenta la duración de la pausa, mientras que al desplazarlo hacia la izquierda, se disminuye.

Si una página impresa se mancha porque la siguiente se expulsa antes de que la tinta se haya secado, se recomienda aumentar el tiempo de secado.

Cuanto menor sea el tiempo de secado, con mayor rapidez se imprimirán los documentos.

4. Transmita la configuración

Haga clic en Enviar (Send) y en Aceptar (OK) cuando aparezca el mensaje de confirmación.

A partir de este momento, el equipo funcionará con la configuración modificada.

## Guía avanzada

Guía avanzada

> Solución de problemas

### Solución de problemas

- ➔ Si se produce un error
- ➔ No se puede encender el equipo
- ➔ En la pantalla LED aparece un código de error
- ➔ No se ve nada en la pantalla LED
- ➔ No se pueden instalar los MP Drivers
- ➔ No se puede conectar con el ordenador correctamente
- ➔ Los resultados de la impresión no son satisfactorios
- ➔ No comienza la impresión
- ➔ La copia o la impresión se detienen antes de terminar
- ➔ El equipo se mueve pero no expulsa tinta
- ➔ La velocidad de impresión es inferior a la prevista
- ➔ El contenedor del cartucho FINE no se mueve a la posición para sustituirlo
- ➔ El papel no entra correctamente
- ➔ Atascos de papel
- ➔ En la pantalla del ordenador aparece un mensaje
- ➔ Para usuarios de Windows
- ➔ Aparece un mensaje de error en el dispositivo compatible con PictBridge (sólo MP270 series)
- ➔ Problemas con el escaneado
- ➔ Problemas de software
- ➔ Problemas con MP Navigator EX
- ➔ Si no puede resolver el problema
- ➔ Preguntas más frecuentes
- ➔ Instrucciones de uso (controlador de impresora)
- ➔ Notas generales (controlador de escáner)

Principio de página ↑



## Guía avanzada

Guía avanzada > Solución de problemas

> Si se produce un error

### Si se produce un error

Si se produce un error durante la impresión, como que el equipo se quede sin papel o que éste se atasque, aparecerá automáticamente un mensaje para solucionar el problema. Tome las medidas adecuadas que se describan en el mensaje. Los mensajes pueden variar dependiendo de la versión del sistema operativo.

#### Windows

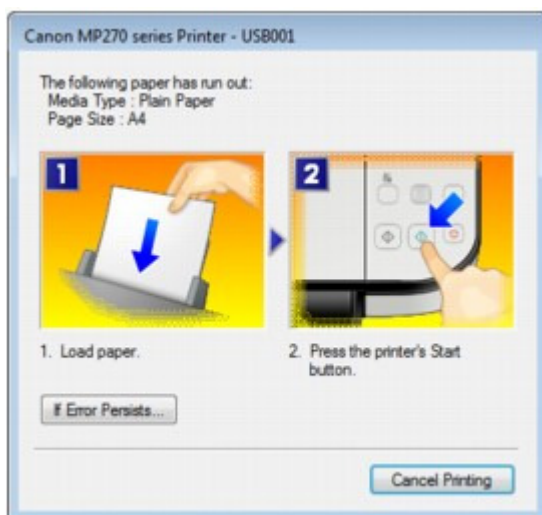

#### Macintosh

- En Mac OS X v.10.5.x:

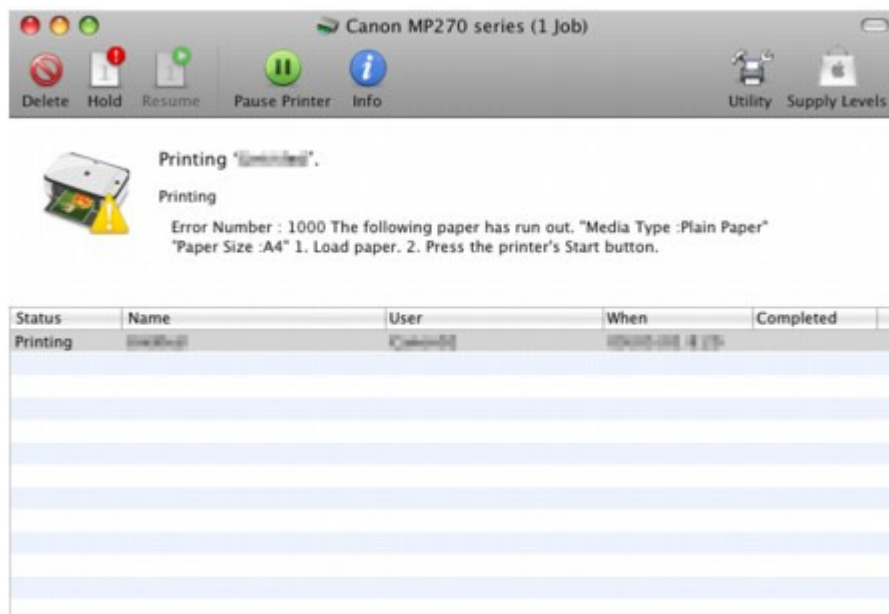

- En Mac OS X v.10.4.x o Mac OS X v.10.3.9:

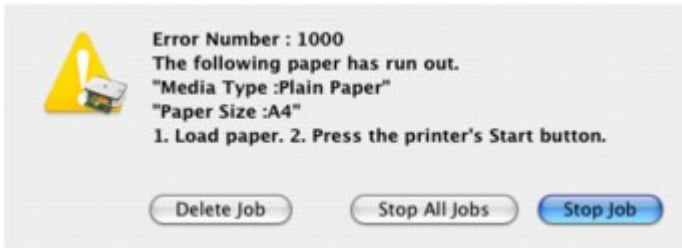

Principio de  
página

## Guía avanzada

Guía avanzada > Solución de problemas

> No se puede encender el equipo

### No se puede encender el equipo

- **Comprobación 1: pulse el botón ACTIVADO.**
- **Comprobación 2: asegúrese de que el cable de alimentación esté firmemente conectado a la conexión correspondiente del equipo y vuelva a encenderlo.**
- **Comprobación 3: desenchufe el equipo de la toma de corriente y, a continuación, vuelva a enchufarlo y enciéndalo de nuevo transcurridos al menos 2 minutos.**

Si no se soluciona el problema, póngase en contacto con el centro de servicio.

Principio de  
página

## Guía avanzada

Guía avanzada > Solución de problemas

> En la pantalla LED aparece un código de error

### En la pantalla LED aparece un código de error

#### La lámpara de alarma está encendida en color naranja



Cuando se produce un error en el equipo, la lámpara de **Alarma (Alarm)** se enciende en naranja y en la pantalla LED aparecen alternándose E y un número (código de error). Compruebe el código de error que muestre la pantalla LED y lleve a cabo la acción oportuna para corregirlo.

\* La lámpara de **Alarma (Alarm)** se encenderá en función del tipo de error que se haya producido.

Código de error	Causa	Acción
E, 0, 2	El equipo se ha quedado sin papel. / No entra papel.	Vuelva a cargar correctamente el papel en la bandeja posterior y pulse el botón <b>Negro (Black)</b> o <b>Color</b>
E, 0, 3	La bandeja de salida de papel está cerrada./Atasco de papel.	Si la bandeja de salida de papel está cerrada, ábrala. El equipo reanudará la impresión. Si después de abrir la bandeja de salida de papel no se soluciona el problema o si ésta estaba abierta desde el principio, es posible que haya papel atascado. Retire el papel atascado, vuelva a cargar correctamente el papel en la impresora y, a continuación, pulse el botón <b>Negro (Black)</b> o <b>Color</b> o <a href="#">.→ Atascos de papel</a>
E, 0, 4 E, 0, 5	No se puede reconocer el cartucho FINE.	Puede que el cartucho FINE no esté instalado correctamente o que no sea compatible con este equipo. Abra la unidad de escaneado (cubierta) e instale el cartucho FINE adecuado. Si no se soluciona el error, póngase en contacto con el servicio técnico.
E, 0, 7	El cartucho FINE no está instalado en la posición correcta.	Asegúrese de cada cartucho FINE está instalado en la posición correcta. <a href="#">→ Mantenimiento</a>
E, 0, 8	El absorbedor de tinta está casi lleno.	Pulse el botón <b>Negro (Black)</b> o <b>Color</b> del equipo para seguir imprimiendo. Póngase en contacto con el servicio técnico
E, 0, 9 (sólo MP270 series)	El equipo no ha recibido una respuesta de la cámara digital. La videocámara o cámara fotográfica digital conectada no es compatible con este equipo.	<ul style="list-style-type: none"> <li>• Compruebe que el dispositivo está conectado al equipo. La impresión directa de fotografías sólo es posible desde un dispositivo compatible con PictBridge.</li> <li>• Si una operación se prolonga durante demasiado tiempo o se tarda mucho en enviar los datos, se agota el tiempo de espera de comunicación. Este hecho puede cancelar la impresión. En tales casos, desconecte el cable USB y vuelva a</li> </ul>

		<p>conectarlo.</p> <p>Cuando imprima desde un dispositivo compatible con PictBridge, y dependiendo del modelo o la marca del dispositivo, quizás tenga que seleccionar un modo de impresión compatible con PictBridge en el dispositivo antes de conectarlo al equipo. Puede que también tenga que encender el dispositivo o seleccionar el modo de reproducción manualmente tras conectar el dispositivo al equipo. Realice las operaciones necesarias antes de conectar el dispositivo tras consultar su manual de instrucciones.</p> <p>Si el error sigue sin solucionarse, compruebe si puede imprimir otra fotografía.</p>
E, 1, 3	No se puede detectar el nivel de tinta.	<p>Es posible que se haya agotado la tinta. La función de detección del nivel de tinta restante se desactivará, ya que el nivel de tinta no puede detectarse correctamente. Si desea continuar con la impresión sin esta función, presione el botón <b>[Stop/Reset] (Parar/Reiniciar)</b> de la impresora durante 5 segundos como mínimo. Canon recomienda el uso de nuevos cartuchos originales de Canon para obtener una calidad óptima. Canon no se hace responsable del mal funcionamiento ni de los problemas derivados de continuar imprimiendo con el estado de tinta agotada.</p>
E, 1, 4	No se puede reconocer el cartucho FINE.	<p>Puede que el cartucho FINE no sea compatible con este equipo. Instale el cartucho FINE adecuado.</p> <p>➔ <b>Mantenimiento</b></p>
E, 1, 5	No se puede reconocer el cartucho FINE.	<p>Puede que el cartucho FINE no esté instalado correctamente. Abra la unidad de escaneado (cubierta) e instale el cartucho FINE de forma adecuada.</p> <p>➔ <b>Mantenimiento</b></p>
E, 1, 6	Se ha agotado la tinta.	<p>Se ha agotado la tinta. Sustituya el cartucho de tinta y cierre la unidad de escaneado (tapa). Si hay alguna impresión en curso y desea continuarla, presione el botón <b>[Stop/Reset] (Parar/Reiniciar)</b> durante 5 segundos como mínimo con el cartucho de tinta instalado. La impresión podrá continuar con el estado de tinta agotada. La función de detección del nivel de tinta restante se desactivará. Sustituya el cartucho de tinta agotado inmediatamente después de la impresión. Si se sigue imprimiendo con el estado de tinta agotada, la calidad de impresión no será satisfactoria.</p>
E, 1, 9 (sólo MP270 series)	Hay un dispositivo compatible con PictBridge conectado a través de un concentrador USB.	<p>Si hay algún dispositivo compatible con PictBridge conectado a través de un concentrador USB, retire dicho concentrador y conecte el dispositivo directamente al equipo.</p>

E, 3, 0	El tamaño del original no se puede detectar correctamente o el documento es demasiado pequeño cuando se selecciona la copia ajustada a la página.	<ul style="list-style-type: none"> <li>• Asegúrese de que el original cumpla los requisitos y que esté colocado correctamente en el cristal de la platina.</li> <li>• Compruebe la posición y orientación del original cargado en el cristal de la platina.</li> </ul>
E, 3, 1	El equipo no está conectado con el ordenador.	Conecte el equipo y el ordenador con un cable USB.
E, 5, 0	Error de escaneado de la hoja de alineación de los cabezales de impresión.	<p>Pulse el botón <b>Parar/Reiniciar (Stop/Reset)</b> para que desaparezca el error y realice las acciones que se describen a continuación.</p> <p>Compruebe que la hoja de alineación de los cabezales de impresión tiene la posición y orientación correctas en el cristal de la platina.</p> <ul style="list-style-type: none"> <li>• Compruebe que ni el cristal de la platina ni la hoja de alineación de los cabezales de impresión estén sucios.</li> <li>• Compruebe que el tipo y el tamaño de papel cargado es adecuado para la alineación automática de los cabezales de impresión.</li> </ul> <p>Para realizar este procedimiento, hay que cargar siempre una hoja de papel normal</p> <ul style="list-style-type: none"> <li>• de tamaño A4 o carta.</li> </ul> <p>Compruebe si los inyectores del cabezal de impresión están atascados.</p> <p>Imprima el patrón de prueba de los inyectores para comprobar el estado del cabezal de impresión.</p> <p><b>Mantenimiento</b></p> <p>Si no se resuelve el error, conecte el equipo al ordenador y proceda a alinear el cabezal de impresión mediante el controlador de impresora.</p> <p><b>Alineación de la posición de los cabezales de impresión</b></p>

**La lámpara de encendido parpadea en color verde y la lámpara de alarma parpadea en color naranja de forma alternativa**

Cuando las lámparas de **Encendido (Power)** y **Alarma (Alarm)** parpadeen de manera alternativa como se indica a continuación y en la pantalla LED se alternen P y un número (código de error), es posible que se haya producido un error que requiera asistencia técnica.



Código de error	Acción
P, 0, 2	Cancele la impresión y apague el equipo. Elimine el atasco de papel o el material de protección que esté impidiendo el movimiento del contenedor del cartucho FINE y vuelva a encender el equipo.

 **Importante**

- Tenga cuidado de no tocar los componentes del interior del equipo. Si lo hace, puede que el equipo no imprima correctamente.
- Si no se soluciona el problema, póngase en contacto con el centro de servicio.

P, \*, \*

\*\*, \*\* depende del error que se ha producido.

- Aparece "P, 1, 0":  
Apague el equipo y desenchufe el cable de alimentación eléctrica de la toma de corriente. Póngase en contacto con el servicio técnico.
- Aparece "P, 0, 3":  
Si hay algún objeto situado frente al equipo, retírelo. Abra con suavidad la bandeja de salida del papel y, a continuación, apague y encienda el equipo.
- En otros casos:  
Apague el equipo y desenchufe el cable de alimentación eléctrica de la toma de corriente. Vuelva a enchufar el equipo y enciéndalo de nuevo. Si no se soluciona el problema, póngase en contacto con el centro de servicio.

## Guía avanzada

Guía avanzada > Solución de problemas

> No se ve nada en la pantalla LED

### No se ve nada en la pantalla LED

- **Si la luz [Power] (Encendido) está apagada:**

El equipo no está encendido. Conecte el cable de alimentación eléctrica y pulse el botón

**ACTIVADO**

- **Si la luz [Power] (Encendido) está encendida:**

La pantalla LED puede estar en modo de ahorro de energía. En el panel de control, pulse cualquier botón que no sea **ACTIVADO**.

Principio de   
página



## Guía avanzada

Guía avanzada > Solución de problemas

> No se pueden instalar los MP Drivers

### No se pueden instalar los MP Drivers

- Si la instalación no se inicia pese a haber introducido el *CD-ROM de instalación (Setup CD-ROM)* en la unidad de disco del equipo:



Inicie la instalación mediante el siguiente procedimiento.

1. Haga clic en Inicio (Start) y, a continuación, en Equipo (Computer).

En Windows XP, haga clic en Inicio y, a continuación, en Mi PC.

En Windows 2000, haga doble clic en el icono  Mi PC del escritorio.

2. Haga doble clic en el icono del CD-ROM  de la ventana que se abra.

Si se muestra el contenido del CD-ROM, haga doble clic en MSETUP4.EXE.



Haga doble clic en el icono del CD-ROM  del escritorio para iniciar la instalación.

#### Nota

- Si el icono del CD-ROM no aparece, pruebe lo siguiente:
  - Retire el CD-ROM del equipo y vuelva a introducirlo.
  - Reinicie el equipo.
- Si el icono sigue sin aparecer, pruebe otros discos y compruebe si éstos aparecen. Si lo hacen, significa que existe algún error en el *CD-ROM de instalación (Setup CD-ROM)*. En este caso, póngase en contacto con el centro de servicio.

- Si no se puede pasar de la pantalla **Conexión de impresora (Printer Connection)**:

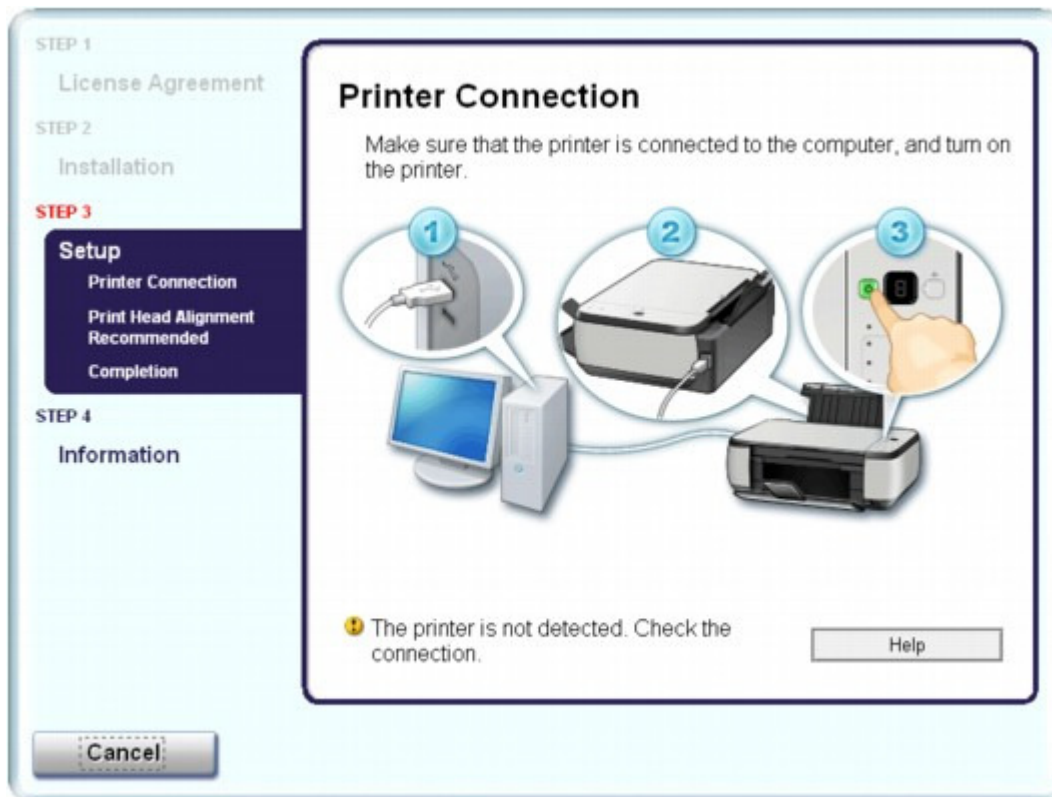

Si no puede pasar de la pantalla Conexión de impresora (Printer Connection), compruebe que el cable USB está firmemente conectado al puerto USB del equipo y que esté conectado al ordenador. Siga después el procedimiento que se explica a continuación para volver a instalar los MP Drivers.

### Nota

- En Windows Vista, puede que aparezca el mensaje La impresora no se detecta. Compruebe la conexión. (The printer is not detected. Check the connection.) según el ordenador que utilice. En tal caso, espere un momento. Si no puede continuar aún con el paso siguiente, siga el procedimiento que se explica a continuación para volver a instalar los MP Drivers.

1. Haga clic en Cancelar (Cancel) en la pantalla Conexión de impresora (Printer Connection).
2. Haga clic en Inicio finalizado (Start Over) en la pantalla Error de instalación (Installation Failure).
3. Haga clic en Atrás (Back) en la pantalla que aparece a continuación.
4. Haga clic en Salir (Exit) en la pantalla PIXMA XXX y, a continuación, quite el CD -ROM.
5. Apague el equipo.
6. reinicie el ordenador.
7. Compruebe que no se esté ejecutando ninguna aplicación de software.
8. Introduzca nuevamente el CD-ROM y ejecute la Instalación simple (Easy Install) para instalar los MP Drivers.

- **En otros casos:**

Siga los procedimientos que se describen en el manual de instalación para volver a instalar los MP Drivers.

Si los MP Drivers no se han instalado correctamente, desinstálelos, reinicie el ordenador y, a continuación, vuelva a instalarlos.

➔ **Eliminación de MP Drivers innecesarios**

Si vuelve a instalar los MP Drivers, ejecute la Instalación personalizada (Custom Install) del *CD-ROM de instalación (Setup CD-ROM)*

y, a continuación, seleccione MP Drivers. 

 **Nota**

- Si un error de Windows ha forzado el cierre del instalador, quizás el estado del sistema sea inestable y no se puedan instalar los controladores. Reinicie el equipo antes de volver a instalarlo.

## Guía avanzada

Guía avanzada > Solución de problemas

> No se puede conectar con el ordenador correctamente

# No se puede conectar con el ordenador correctamente

**La velocidad de impresión o de escaneado es lenta/La conexión USB de alta velocidad no funciona/**  **Aparece el mensaje "Este dispositivo puede funcionar más rápidamente"**

Si el entorno del sistema no es totalmente compatible con la conexión USB de alta velocidad, el equipo funcionará a la velocidad que permite la conexión USB 1.1, que es más lenta. En este caso, el equipo funcionará correctamente, pero la velocidad de impresión puede ser más lenta debido a la velocidad de comunicación.

- **Compruebe: Para asegurarse de que el entorno del sistema admite la conexión USB de alta velocidad, compruebe los siguientes aspectos:**

- ¿Admite el puerto USB del ordenador la conexión USB de alta velocidad?
- ¿Admiten el cable USB y, en su caso, el concentrador USB que utilice, la conexión USB de alta velocidad?  
Asegúrese de usar un cable USB de alta velocidad homologado. Recomendamos que la longitud del cable no supere los 10 pies / 3 metros.
- ¿Admite el sistema operativo del ordenador la conexión USB de alta velocidad?  
Consiga la última actualización e instálela en el ordenador.
- ¿Funciona correctamente el controlador USB de alta velocidad?  
Obtenga la versión más reciente del controlador USB de alta velocidad compatible con el hardware y vuelva a instalarlo en el ordenador.

### **Importante**

- Para obtener más información sobre la conexión USB de alta velocidad del entorno del sistema, póngase en contacto con el fabricante del ordenador, del cable USB o del concentrador USB.

## Guía avanzada

Guía avanzada > Solución de problemas

> Los resultados de la impresión no son satisfactorios

### Los resultados de la impresión no son satisfactorios

Si el resultado de la impresión no es satisfactorio, ya sea porque aparecen bandas blancas, líneas no alineadas o colores no uniformes, compruebe en primer lugar los ajustes de la calidad de impresión y del papel.

- **Comprobación 1: ¿La configuración del tamaño de página y del tipo de soporte coinciden con el tamaño y el tipo de papel cargado?**

Cuando esta configuración no sea correcta, la impresión no resultará satisfactoria.

Al imprimir fotografías o ilustraciones, una configuración incorrecta del tipo de papel puede reducir la calidad del color que se imprima.

Además, si imprime con una configuración de tipo de papel incorrecta, se puede rayar la superficie impresa.

En la impresión sin bordes, y dependiendo de la combinación de la configuración del tipo de papel y del papel cargado, pueden producirse colores no uniformes.

- **Sólo MP270 series**

Para copiar con el equipo	Haga las comprobaciones en el panel de control del equipo. ➔ <b>Copia</b>
Para imprimir desde un dispositivo compatible con PictBridge	Haga las comprobaciones mediante un dispositivo compatible con PictBridge. ➔ <b>Impresión de fotografías directamente desde un dispositivo compatible (sólo MP270 series)</b>
Para imprimir desde el ordenador	Haga las comprobaciones desde el controlador de impresora. ➔ <b>Impresión de fácil configuración</b>

- **Sólo MP250 series**

Para copiar con el equipo	Haga las comprobaciones en el panel de control del equipo. ➔ <b>Copia</b>
Para imprimir desde el ordenador	Haga las comprobaciones desde el controlador de impresora. ➔ <b>Impresión de fácil configuración</b>

- **Comprobación 2: Asegúrese de que se ha seleccionado la calidad de impresión adecuada según el tipo de soporte y los datos de impresión a través del controlador de impresora.**

Seleccione una opción de calidad de impresión adecuada para el papel y la imagen que se vaya a imprimir. Si advierte colores borrosos o no uniformes, suba el valor de la configuración de la calidad de impresión e imprima de nuevo.

Compruebe la configuración de la calidad de impresión mediante el controlador de impresora.

➔ **Cambio de la calidad de impresión y corrección de los datos de imagen**

#### Nota

- Sólo para MP270 series:  
Los dispositivos compatibles con PictBridge no permiten cambiar la calidad de impresión.

- **Comprobación 3: Si no se resuelve el problema, posiblemente se deba**

**a otras causas.**

Consulte también los apartados siguientes:

- ➔ El equipo no imprime el trabajo hasta el final
- ➔ No hay resultados de impresión/La impresión es borrosa/Los colores son incorrectos/Rayas blancas
- ➔ Los colores son borrosos
- ➔ Las líneas no están alineadas
- ➔ El papel impreso se ondula o la tinta se emborrona
- ➔ El papel queda manchado/La superficie impresa está rayada
- ➔ El reverso del papel queda manchado
- ➔ Se imprimen líneas verticales en los lados de la copia impresa
- ➔ Los colores presentan franjas o irregularidades

## Guía avanzada

Guía avanzada > Solución de problemas > Los resultados de la impresión no son satisfactorios > El equipo no imprime el trabajo hasta el final >

### El equipo no imprime el trabajo hasta el final

- **Comprobación 1: ¿Es el volumen de datos de impresión demasiado grande?**



Haga clic en Opciones de impresión (Print Options) en la ficha Configurar página (Page Setup). A continuación, active la casilla de verificación Evitar pérdida de datos de impresión (Prevent loss of print data) en el cuadro de diálogo que se muestra.

- **Comprobación 2: ¿Hay suficiente espacio en el disco duro del equipo?**

Elimine los archivos innecesarios para liberar espacio en el disco.

Principio de  
página

## Guía avanzada

Guía avanzada > Solución de problemas > Los resultados de la impresión no son satisfactorios > No hay resultados de

impresión/La impresión es borrosa/Los colores son incorrectos/Rayas blancas

# No hay resultados de impresión/La impresión es borrosa/Los colores son incorrectos/Rayas blancas

## ❖ No Printing Results



## ❖ Printing Is Blurred

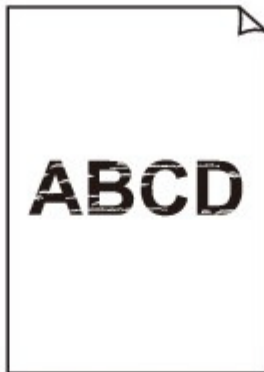

## ❖ Colors Are Wrong



## ❖ White Streaks

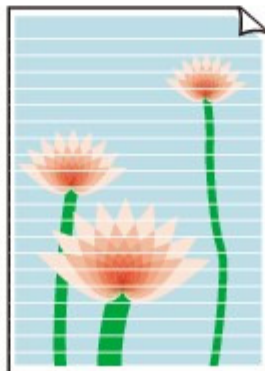



- **Comprobación 1: ¿Ha confirmado la configuración del papel y la calidad de impresión?**

➔ Los resultados de impresión no son satisfactorios

- **Comprobación 2: ¿Está instalado correctamente el cartucho FINE?**

Si la cubierta de bloqueo del cartucho de tinta no está firmemente cerrada, puede que la tinta no se expulse correctamente.

Abra la unidad de escaneado (cubierta), abra la cubierta de bloqueo del cartucho de tinta y luego cierre esta última.

Cuando cierre la cubierta de bloqueo del cartucho de tinta, apriétela hasta que haga clic.

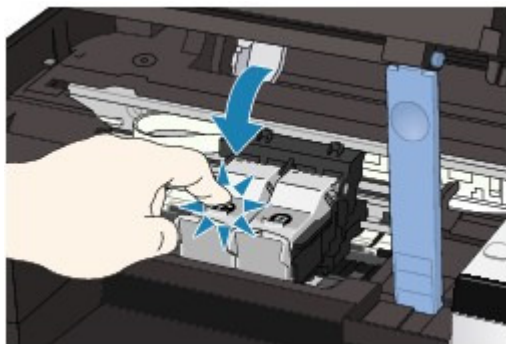

- **Comprobación 3: Imprima el patrón de prueba de los inyectores para realizar operaciones de mantenimiento necesarias, como limpiar el cabezal de impresión.**

Imprima el patrón de prueba de los inyectores para determinar si la tinta sale correctamente por los inyectores del cabezal de impresión.

Consulte [Mantenimiento](#) para obtener información sobre la impresión del patrón de prueba de los inyectores, la limpieza del cabezal de impresión y la limpieza a fondo del cabezal de impresión.

- Si el patrón de prueba de los inyectores no se imprime correctamente:  
Tras limpiar el cabezal de impresión, imprima el patrón de prueba de los inyectores y examínelo.
- Si el problema no se soluciona después de llevar a cabo dos veces la limpieza del cabezal de impresión:  
Realice una limpieza a fondo del cabezal de impresión.  
Si no se resuelve el problema una vez realizada la limpieza a fondo del cabezal de impresión, apague el equipo y vuelva a limpiar a fondo el cabezal al cabo de 24 horas.
- Si el problema no se soluciona tras realizar dos veces la limpieza a fondo del cabezal de impresión:  
Es posible que se haya agotado la tinta. Sustituya el cartucho FINE.

- **Comprobación 4: Cuando un cartucho FINE se quede vacío, sustitúyalo por uno nuevo.**

- **Comprobación 5: Cuando utilice papel con una única cara imprimible, asegúrese de cargar el papel con la cara de impresión hacia arriba.**

Si se imprime en la cara equivocada de este tipo de papel, la impresión puede quedar borrosa o la calidad de las copias quizás no sea buena.

Consulte el manual de instrucciones proporcionado con el papel para obtener más información sobre la cara imprimible.

- **Comprobación 6: ¿Está sucio el cristal de la platina?**

Limpie el cristal de la platina.

➔ Limpieza del cristal de la platina y de la cubierta de documentos

- **Cuando copie, consulte también los apartados siguientes:**
- **Comprobación 7: Asegúrese de que el original esté cargado correctamente en el cristal de la platina.**
  - ➔ [Carga de papel/originales](#)
- **Comprobación 8: ¿El original está cargado con la cara que se va a copiar hacia abajo en el cristal de la platina?**
- **Comprobación 9: ¿Copió una copia impresa hecha con este equipo?**

Sólo para MP270 series, imprima directamente desde la cámara digital o vuelva a imprimir desde el ordenador.

Sólo para MP250 series, vuelva a imprimir desde el ordenador.

Si realiza una copia impresa hecha en este equipo, la calidad de impresión puede ser menor.

## Guía avanzada

Guía avanzada > Solución de problemas > Los resultados de la impresión no son satisfactorios > Los colores son borrosos

### Los colores son borrosos

- **Comprobación 1: Active la corrección del color.**

Al imprimir fotografías u otros gráficos, puede que si se activa la corrección del color en el controlador de la impresora mejore el color.



Seleccione Vivid Photo en la hoja Efectos (Effects) del cuadro de diálogo de propiedades de la impresora.



Seleccione Opciones de color (Color Options) en el menú desplegable del cuadro de diálogo Imprimir y, a continuación, seleccione Vivid Photo en Modo de color (Color Mode).  
En Mac OS X v 10.4.x o Mac OS X v 10.3.9, seleccione Efectos especiales (Special Effects) en el cuadro de diálogo Imprimir y, a continuación, seleccione Vivid Photo.

- **Comprobación 2: ¿Está instalado correctamente el cartucho FINE?**

Si la cubierta de bloqueo del cartucho de tinta no está firmemente cerrada, puede que la tinta no se expulse correctamente.

Abra la unidad de escaneado (cubierta), abra la cubierta de bloqueo del cartucho de tinta y luego cierre esta última.

Cuando cierre la cubierta de bloqueo del cartucho de tinta, apriétela hasta que haga clic.

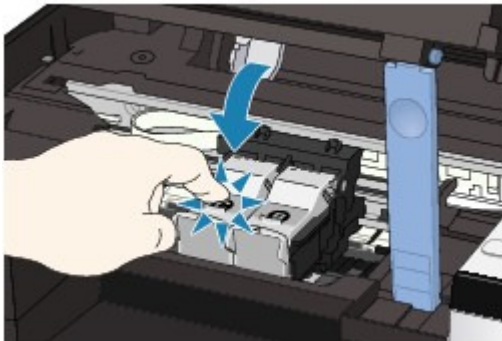

- **Comprobación 3: Cuando un cartucho FINE se quede vacío, sustitúyalo por uno nuevo.**

- **Comprobación 4: ¿Se ha impreso correctamente el patrón de prueba de los inyectores?**

Imprima el patrón de prueba de los inyectores para determinar si la tinta sale correctamente por los inyectores del cabezal de impresión.

Consulte [Mantenimiento](#) para obtener información sobre la impresión del patrón de prueba de los inyectores, la limpieza del cabezal de impresión y la limpieza a fondo del cabezal de impresión.

- Si el patrón de prueba de los inyectores no se imprime correctamente:  
Tras limpiar el cabezal de impresión, imprima el patrón de prueba de los inyectores y examínelo.
- Si el problema no se soluciona después de llevar a cabo dos veces la limpieza del cabezal de impresión:  
Realice una limpieza a fondo del cabezal de impresión.  
Si no se resuelve el problema una vez realizada la limpieza a fondo del cabezal de impresión, apague el equipo y vuelva a limpiar a fondo el cabezal al cabo de 24 horas.

- Si el problema no se soluciona tras realizar dos veces la limpieza a fondo del cabezal de impresión:  
Es posible que se haya agotado la tinta. Sustituya el cartucho FINE.

---

 **Nota**

- Puede que los colores impresos no coincidan con los de la pantalla debido a las diferencias básicas de los métodos que se utilizan para crear los colores. La configuración de control de color, así como las diferencias medioambientales, también pueden influir en la forma en que los colores aparecen en la pantalla.
-

## Guía avanzada

Guía avanzada > Solución de problemas > Los resultados de la impresión no son satisfactorios > Las líneas no están alineadas >

### Las líneas no están alineadas



- **Comprobación 1: ¿Ha confirmado la configuración del papel y la calidad de impresión?**

➔ [Los resultados de impresión no son satisfactorios](#)

- **Comprobación 2: Ejecute la alineación del cabezal de impresión.**

Si no alinea el cabezal de impresión después de la instalación, puede que las líneas rectas no se impriman alineadas.

➔ [Alineación del cabezal de impresión](#)

#### Nota

- Si el problema no se soluciona después de alinear el cabezal de impresión, realice la alineación de forma manual, tal como se indica en [Alineación de la posición de los cabezales de impresión](#).

#### 

- **Comprobación 3: ¿Es el volumen de datos de impresión demasiado grande?**

Haga clic en Opciones de impresión (Print Options) en la ficha Configurar página (Page Setup). A continuación, active la casilla de verificación Evitar pérdida de datos de impresión (Prevent loss of print data) en el cuadro de diálogo que se muestra.

- **Comprobación 4: ¿Se está llevando a cabo la impresión de diseño de impresión o se está utilizando la función de margen de encuadernación?**

Cuando se utilizan las funciones de impresión de diseño de página o margen de encuadernación, puede que no se imprimen las líneas finas. Intente ensanchar las líneas del documento.

## Guía avanzada

Guía avanzada > Solución de problemas > Los resultados de la impresión no son satisfactorios > El papel impreso se ondula o la tinta se emborrona >

# El papel impreso se ondula o la tinta se emborrona

## ▶ Printed Paper Curls



## ▶ Printed Paper Has Ink Blots



- **Comprobación 1: ¿Ha confirmado la configuración del papel y la calidad de impresión?**
  - ➔ Los resultados de impresión no son satisfactorios
- **Comprobación 2: Si la intensidad es alta, reduzca el valor de Intensidad (Intensity) en el controlador de la impresora e intente imprimir otra vez.**

Cuando se usa papel normal para imprimir imágenes muy intensas, el papel puede absorber demasiada tinta y ondularse, lo que provoca su abrasión.

Compruebe la intensidad a través del controlador de la impresora.

  - ➔ Ajuste de la intensidad
- **Comprobación 3: ¿Se está utilizando papel fotográfico para la impresión de fotografías?**

Cuando se imprimen datos con una alta saturación de color, como fotografías o imágenes con colores intensos, se recomienda usar Papel Fotográfico Brillo II u otro papel especial de la marca Canon.

  - ➔ Carga de papel/originales

## Guía avanzada

Guía avanzada > Solución de problemas > Los resultados de la impresión no son satisfactorios > El papel queda

manchado/La superficie impresa está rayada

## El papel queda manchado/La superficie impresa está rayada

### ➤ Paper Is Smudged

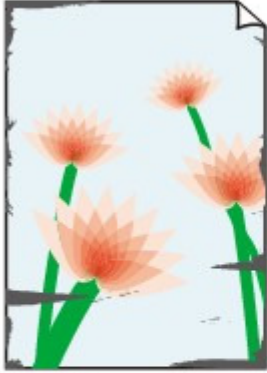

**The Edges of Paper Are Smudged**

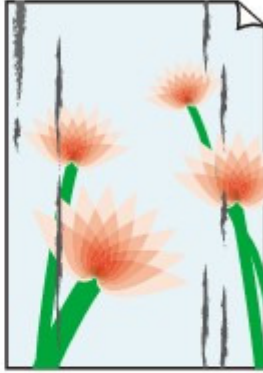

**Printed Surface Is Smudged**

### ➤ Printed Surface Is Scratched

- **Comprobación 1: ¿Ha confirmado la configuración del papel y la calidad de impresión?**
  - ➔ Los resultados de impresión no son satisfactorios
- **Comprobación 2: ¿Se utiliza el tipo adecuado de papel? Compruebe lo siguiente:**
  - Compruebe si el papel en el que imprime es adecuado para el fin de su impresión.
    - ➔ Carga de papel/originales
  - En la impresión sin bordes, asegúrese de que el papel que está utilizando es adecuado para este tipo de impresión.
 

Si el papel que utiliza no es el adecuado para la impresión sin bordes, puede que disminuya la calidad de impresión en los márgenes superior e inferior del papel.

    - ➔ Área de impresión
- **Comprobación 3: Cargue el papel después de corregir su curvatura.**
  - **Para Papel normal (Plain Paper)**

Dé la vuelta al papel y vuelva a cargarlo para imprimir en la otra cara.

Si se deja el papel cargado en la bandeja posterior durante mucho tiempo puede que se ondule. Si esto ocurre, cargue el papel con la otra cara hacia arriba. Es posible que esto resuelva el problema.

Se recomienda volver a colocar en el paquete el papel que no se utilice y mantenerlo sobre una superficie nivelada.
  - **Para Otro papel (Other Paper)**

Si la curvatura en las cuatro esquinas del papel tiene una altura mayor que 0,1 pulgadas/3 mm (A), puede que el papel se manche o que no entre correctamente. En tal caso, siga el procedimiento que se describe a continuación para corregir la curvatura del papel.



1. Enrolle el papel en la dirección opuesta a la curvatura tal como muestra la siguiente ilustración.

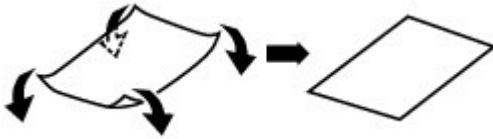

2. Compruebe que el papel ha quedado plano.

Cuando imprima en el papel al que se le haya corregido la curvatura, le recomendamos imprimir las hojas de una en una.

### Nota

- Dependiendo del tipo de soporte, el papel puede mancharse o no entrar correctamente aunque no esté curvado hacia dentro. En tal caso, siga el procedimiento que se describe a continuación para curvar el papel hacia fuera con una altura no superior a 0,1 pulg./3 mm (B) antes de imprimir. Esto podría mejorar el resultado de la impresión.

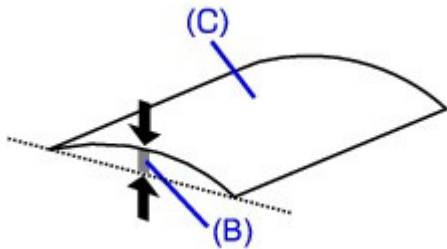

(C) Cara de impresión

Cuando imprima en el papel que se ha curvado hacia fuera, le recomendamos imprimir las hojas de una en una.

## • Comprobación 4: Si imprime en papel grueso, seleccione el valor Evitar abrasión del papel (Prevent paper abrasion).

Si elige Evitar abrasión del papel (Prevent paper abrasion) aumentará el espacio entre el cabezal de impresión y el papel cargado. Si la abrasión del papel sigue apareciendo incluso al establecer correctamente el tipo de soporte para que coincida con el papel cargado, configure el equipo para evitar la abrasión del papel mediante el panel de control o el controlador de impresora.

La velocidad de impresión se reduce si selecciona el valor Evitar abrasión del papel (Prevent paper abrasion).

\* Desactive el ajuste Evitar abrasión del papel (Prevent paper abrasion) cuando finalice la impresión. De lo contrario, este ajuste permanece activado para los trabajos de impresión posteriores.

### • Para establecer la configuración desde el panel de control

Pulse el botón **Mantenimiento (Maintenance)** varias veces hasta que aparezca r en la pantalla LED y, a continuación, pulse el botón **Negro (Black)**

para activar la función Evitar abrasión del papel. Para desactivarla, pulse el botón **Mantenimiento (Maintenance)** varias veces hasta que

aparezca r en la pantalla LED y, a continuación, pulse el botón **Color.**

### • Para establecer la configuración desde el controlador de impresora



Abra el cuadro de diálogo de propiedades de la impresora y en Configuración personalizada (Custom Settings), en la hoja Mantenimiento (Maintenance), seleccione la casilla de



verificación Evitar abrasión del papel (Prevent paper abrasion) y, a continuación, haga clic en Enviar (Send).

Para abrir el cuadro de diálogo de propiedades de la impresora, consulte [Apertura del cuadro de diálogo de propiedades de la impresora \(Windows\)](#) .

### Macintosh

En Canon IJ Printer Utility, seleccione Configuración personalizada (Custom Settings) en el menú desplegable, marque la casilla de verificación Evitar abrasión del papel (Prevent paper abrasion) y, a continuación, haga clic en Enviar (Send).

Para abrir Canon IJ Printer Utility, consulte [Apertura de Canon IJ Printer Utility \(Macintosh\)](#)

## • Comprobación 5: Si la intensidad es alta, reduzca el valor de Intensidad (Intensity) en el controlador de la impresora e intente imprimir otra vez.

Cuando se usa papel normal para imprimir imágenes muy intensas, el papel puede absorber demasiada tinta y ondularse, lo que provoca su abrasión.

Reduzca el valor de Intensidad (Intensity) en el controlador de la impresora e intente imprimir de nuevo.

### Windows

#### 1. Abra el cuadro de diálogo de propiedades de la impresora.

➔ [Apertura del cuadro de diálogo de propiedades de la impresora \(Windows\)](#)



Haga clic aquí para MP270 series: [Controlador de impresora](#)



Haga clic aquí para MP250 series: [Controlador de impresora](#)

\* Antes de hacer clic aquí para abrir el cuadro de diálogo de propiedades de la impresora, cierre la aplicación de software que se esté ejecutando.

#### 2. En la hoja Principal (Main), seleccione Manual para Color/Intensidad (Color/Intensity) y, a continuación, haga clic en Establecer (Set).

#### 3. Arrastre la barra deslizante de Intensidad (Intensity) en la ficha Ajuste de color (Color Adjustment) para ajustar la intensidad.

### Macintosh

#### 1. Abra el cuadro de diálogo Imprimir.

➔ [Apertura de los cuadros de diálogo Ajustar página e Imprimir \(Macintosh\)](#)

#### 2. Seleccione Opciones de color (Color Options) en el menú desplegable.

#### 3. Arrastre la barra deslizante Intensidad (Intensity) para establecer la intensidad.

## • Comprobación 6: ¿Sobrepasa la impresión el área de impresión recomendada?

Si imprime sobrepasando el área de impresión recomendada del papel, el borde inferior del papel se puede manchar de tinta.

Cambie el tamaño del documento original en la aplicación de software.

➔ [Área de impresión](#)

## • Comprobación 7: ¿Está sucio el cristal de la platina?

Limpie el cristal de la platina.

➔ [Limpieza del cristal de la platina y de la cubierta de documentos](#)

### • **Comprobación 8: ¿Está sucio el interior del equipo?**

La impresión a dos caras puede dejar algo de tinta en el interior del equipo, lo que puede provocar que las copias impresas salgan manchadas.

Realice el proceso de limpieza de la placa inferior para limpiar el interior del equipo.

➔ [Mantenimiento](#)



#### **Nota**

- Para evitar que se manche el interior del equipo, establezca correctamente el tamaño de la página.

### • **Comprobación 9: Aumente el ajuste de Tiempo de secado (Ink Drying Wait Time).**

De esta forma, la superficie impresa tendrá tiempo suficiente para secarse y se evitará que el papel se ondule o se raye.



1. Compruebe que el equipo está encendido.
2. Abra el cuadro de diálogo de propiedades de la impresora.  
➔ [Apertura del cuadro de diálogo de propiedades de la impresora \(Windows\)](#)
3. Haga clic en la ficha Mantenimiento (Maintenance) y, a continuación, en Configuración personalizada (Custom Settings).
4. Arrastre la barra deslizante Tiempo de secado (Ink Drying Wait Time) para establecer el tiempo de secado y, a continuación, haga clic en Enviar (Send).
5. Confirme el mensaje y haga clic en Aceptar (OK).



1. Compruebe que el equipo está encendido.
  2. Abra Canon IJ Printer Utility.  
➔ [Apertura de Canon IJ Printer Utility \(Macintosh\)](#)
  3. Seleccione Configuración personalizada (Custom Settings) en el menú desplegable.
  4. Arrastre la barra deslizante Tiempo de secado (Ink Drying Wait Time) para establecer el tiempo de secado y, a continuación, haga clic en Enviar (Send).
  5. Confirme el mensaje y haga clic en OK.
- ### • **Comprobación 10: ¿Otro papel cargado ha rayado el papel?**

Dependiendo del tipo de soporte, otro papel cargado puede rayar el papel durante la alimentación desde la bandeja posterior. En este caso, cargue las hojas de una en una.

## Guía avanzada

Guía avanzada > Solución de problemas > Los resultados de la impresión no son satisfactorios > El reverso del papel queda manchado >

### El reverso del papel queda manchado

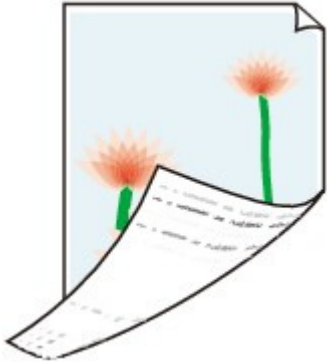

- **Comprobación 1: ¿Ha confirmado la configuración del papel y la calidad de impresión?**
  - ➔ Los resultados de impresión no son satisfactorios
- **Comprobación 2: Realice el proceso de limpieza de la placa inferior para limpiar el interior del equipo.**
  - ➔ Mantenimiento

#### Nota

- La impresión sin bordes, a dos caras o el uso intensivo de la impresión pueden manchar de tinta el interior.

## Guía avanzada

Guía avanzada > Solución de problemas > Los resultados de la impresión no son satisfactorios > Se imprimen líneas

verticales en los lados de la copia impresa

### Se imprimen líneas verticales en los lados de la copia impresa

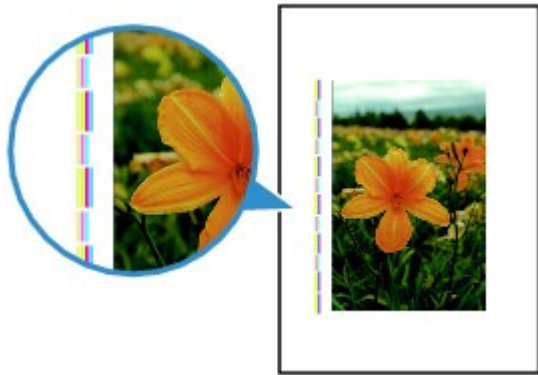

- **Comprobación 1: ¿Ha comprobado la configuración del tipo y la calidad del papel y de la impresión?**

➔ Los resultados de impresión no son satisfactorios

- **Comprobación 2: ¿Es correcto el tamaño del papel cargado?**

En el margen pueden imprimirse líneas verticales si el tamaño del papel cargado es mayor que el especificado en el controlador de impresora.

Establezca adecuadamente el tamaño del papel según el papel cargado.

➔ Los resultados de impresión no son satisfactorios



#### Nota

- La dirección del patrón de línea vertical puede variar según los datos de imagen o la configuración de impresión.
- El equipo lleva a cabo una limpieza automática cuando es necesario para mantener limpias las copias impresas. Se expulsa una pequeña cantidad de tinta en el momento de la limpieza. Pese a que la tinta se suele expulsar en el absorbedor de tinta, es posible que se expulse en el papel si éste es mayor que el especificado con el controlador de impresora.

## Guía avanzada

Guía avanzada > Solución de problemas > Los resultados de la impresión no son satisfactorios > Los colores presentan franjas o irregularidades >

# Los colores presentan franjas o irregularidades

## ❖ Colors Are Uneven



## ❖ Colors Are Streaked



- **Comprobación 1: ¿Ha confirmado la configuración del papel y la calidad de impresión?**  
 ➔ Los resultados de impresión no son satisfactorios
- **Comprobación 2: Imprima el patrón de prueba de los inyectores y realice las operaciones de mantenimiento necesarias, como limpiar el cabezal de impresión.**

Imprima el patrón de prueba de los inyectores para determinar si la tinta sale correctamente por los inyectores del cabezal de impresión.

Consulte [Mantenimiento](#) para obtener información sobre la impresión del patrón de prueba de los inyectores, la limpieza del cabezal de impresión y la limpieza a fondo del cabezal de impresión.

- Si el patrón de prueba de los inyectores no se imprime correctamente:  
Tras limpiar el cabezal de impresión, imprima el patrón de prueba de los inyectores y examínelo.
- Si el problema no se soluciona después de llevar a cabo dos veces la limpieza del cabezal de impresión:  
Realice una limpieza a fondo del cabezal de impresión.  
Si no se resuelve el problema una vez realizada la limpieza a fondo del cabezal de impresión, apague el equipo y vuelva a limpiar a fondo el cabezal al cabo de 24 horas.
- Si el problema no se soluciona tras realizar dos veces la limpieza a fondo del cabezal de impresión:

Es posible que se haya agotado la tinta. Sustituya el cartucho FINE.

- **Comprobación 3: Lleve a cabo la alineación del cabezal de impresión.**

➔ [Alineación del cabezal de impresión](#)



#### **Nota**

---

- Si el problema no se soluciona después de alinear el cabezal de impresión, realice la alineación de forma manual, tal como se indica en [Alineación de la posición de los cabezales de impresión](#).
- 

Principio de   
página

## Guía avanzada

Guía avanzada > Solución de problemas

> No comienza la impresión

### No comienza la impresión

- **Comprobación 1: Asegúrese de que el cable de alimentación esté firmemente enchufado y, a continuación, encienda el equipo.**

Mientras parpadea en color verde la luz de **encendido**, el equipo se está inicializando. Espere hasta

 a lámpara de **Encendido (Power)**

- Cuando se imprimen trabajos con muchos datos, como fotografías y gráficos, el inicio de la impresión puede llevar más tiempo. Si la lámpara de **encendido** parpadea en verde, el ordenador está procesando datos y enviándolos al equipo. Espere a que se inicie la impresión.

- **Comprobación 2: Asegúrese de que el cable USB esté firmemente conectado al equipo y al ordenador y, a continuación, compruebe lo siguiente:**

- Si utiliza un dispositivo de relé, como un concentrador USB, desconéctelo, conecte el equipo directamente al ordenador e intente imprimir de nuevo. Si la impresión se inicia normalmente, existe un problema con el dispositivo de relé. Consulte al vendedor del dispositivo de relé para obtener más información.
- El problema también puede deberse al cable USB. Sustitúyalo e intente imprimir de nuevo.

- **Comprobación 3: Reinicie el ordenador si lo está utilizando para imprimir.**

Si quedaran trabajos de impresión innecesarios, elimínelos.

➔ [Eliminación de un trabajo de impresión no deseado](#)

- **Comprobación 4: Asegúrese de que el nombre del equipo está seleccionado en el cuadro de diálogo Imprimir.**

El equipo no funcionará correctamente si utiliza el controlador de una impresora distinta.

En Windows, asegúrese de que el nombre del equipo está seleccionado en el cuadro de diálogo Imprimir.

En Macintosh, compruebe que esté seleccionado el nombre de su equipo en Impresora (Printer) en el cuadro de diálogo Imprimir.

#### **Nota**

- Para que el equipo sea el seleccionado de forma predeterminada, elija Establecer como impresora predeterminada (Set as Default Printer) (Windows), Impresora predeterminada (Default Printer) o Usar por omisión (Make Default) (Macintosh).



- **Comprobación 5: Configure el puerto de la impresora correctamente.**

Configure "USBnnn" (donde "n" es un número) como el puerto de la impresora.

1. Inicie sesión con una cuenta de usuario con privilegios de administrador.
2. Haga clic en Panel de control (Control Panel) y, a continuación, en Impresora (Printer) en Hardware y sonido (Hardware and Sound).

En Windows XP, haga clic en Panel de control (Control Panel), Impresoras y otro hardware (Printers and Other Hardware) y, a continuación, en Impresoras y faxes (Printers and Faxes). En Windows 2000, haga clic en Panel de control (Control Panel) y, a continuación, en Impresoras (Printers).

3. Haga clic con el botón secundario en el icono Impresora Canon XXX (Canon XXX Printer) y, a continuación, seleccione Propiedades (Properties).
4. Haga clic en la ficha Puertos (Ports) para confirmar la configuración de puertos.

Asegúrese de que el puerto llamado USBnnn (donde "n" es un número), en el que aparece Impresora Canon XXX (Canon XXX Printer) en la columna Impresora (Printer) está seleccionado para Imprimir en los siguientes puertos (Print to the following port(s)). Si la configuración no es correcta, vuelva a instalar los MP Drivers o cambie el puerto de la impresora al correcto.

- **Comprobación 6: ¿Es el volumen de datos de impresión demasiado grande?**

Haga clic en Opciones de impresión (Print Options) en la ficha Configurar página (Page Setup). A continuación, active la casilla de verificación Evitar pérdida de datos de impresión (Prevent loss of print data) en el cuadro de diálogo que se muestra.



## Guía avanzada

Guía avanzada > Solución de problemas

> La copia o la impresión se detienen antes de terminar

### La copia o la impresión se detienen antes de terminar

- **Comprobación 1: ¿Ha estado el equipo imprimiendo sin parar durante mucho tiempo?**

Si el equipo imprime sin parar durante mucho tiempo, el cabezal de impresión se puede sobrecalentar. Para proteger el cabezal de impresión, el equipo detendrá la impresión durante un momento en un salto de línea y continuará imprimiendo más tarde.

En este caso, detenga la sesión de impresión cuando le resulte más conveniente y apague el equipo durante al menos 15 minutos.

Además, si ha estado imprimiendo ininterrumpidamente gráficos o fotografías con colores intensos durante mucho tiempo, es posible que el equipo detenga la impresión para proteger el cabezal de impresión. En este caso, la impresión no se reanuda automáticamente. Apague el equipo durante al menos 15 minutos.

#### **Precaución**

- El cabezal de impresión y las zonas circundantes pueden alcanzar temperaturas extraordinariamente altas dentro del equipo. No toque nunca el cabezal de impresión ni los componentes cercanos.

- **Comprobación 2: ¿Está cargado el papel?**

Compruebe que hay papel cargado en la bandeja posterior.

Si el equipo se ha quedado sin papel, cargue más.

- **Comprobación 3: ¿Se están imprimiendo documentos con muchas fotografías o ilustraciones?**

El ordenador y el equipo necesitan tiempo para procesar la impresión de trabajos con un gran volumen de datos, como fotografías o gráficos. Durante este tiempo, puede parecer que el equipo ha dejado de funcionar.

Además, al imprimir en papel normal datos que constantemente empleen una gran cantidad de tinta, el equipo se puede detener temporalmente. En cualquier caso, espere hasta que concluya el proceso.

#### **Nota**

- Al imprimir un documento con una extensa área de impresión, o al hacer varias copias de un documento, la impresión se puede detener para permitir que se seque la tinta.

- **Comprobación 4: Si la copia se detiene antes de terminar, intente volver a copiar.**

Si pasa una determinada cantidad de tiempo después de que se produzcan algunos errores durante la copia, el equipo detiene la operación.

## Guía avanzada

Guía avanzada > Solución de problemas

> El equipo se mueve pero no expulsa tinta

### El equipo se mueve pero no expulsa tinta

#### • Comprobación 1: ¿Están obstruidos los inyectores del cabezal de impresión?

Imprima el patrón de prueba de los inyectores para determinar si la tinta sale correctamente por los inyectores del cabezal de impresión.

Consulte [Mantenimiento](#) para obtener información sobre la impresión del patrón de prueba de los inyectores, la limpieza del cabezal de impresión y la limpieza a fondo del cabezal de impresión.

- Si el patrón de prueba de los inyectores no se imprime correctamente:  
Tras limpiar el cabezal de impresión, imprima el patrón de prueba de los inyectores y examínelo.
- Si el problema no se soluciona después de llevar a cabo dos veces la limpieza del cabezal de impresión:  
Realice una limpieza a fondo del cabezal de impresión.  
Si no se resuelve el problema una vez realizada la limpieza a fondo del cabezal de impresión, apague el equipo y vuelva a limpiar a fondo el cabezal al cabo de 24 horas.
- Si el problema no se soluciona tras realizar dos veces la limpieza a fondo del cabezal de impresión:  
Es posible que se haya agotado la tinta. Sustituya el cartucho FINE.

#### • Comprobación 2: ¿Está instalado correctamente el cartucho FINE?

Si la cubierta de bloqueo del cartucho de tinta no está firmemente cerrada, puede que la tinta no se expulse correctamente.

Abra la unidad de escaneado (cubierta), abra la cubierta de bloqueo del cartucho de tinta y luego cierre esta última.

Cuando cierre la cubierta de bloqueo del cartucho de tinta, apriétela hasta que haga clic.

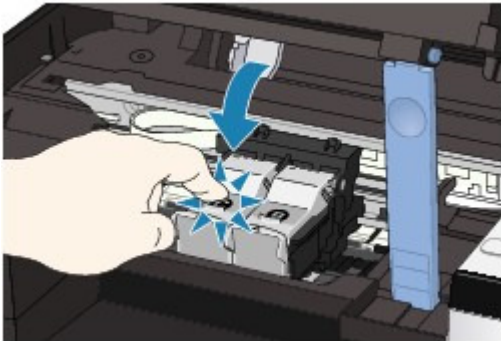

#### • Comprobación 3: Cuando un cartucho FINE se quede vacío, sustitúyalo por uno nuevo.

## Guía avanzada

Guía avanzada > Solución de problemas

> La velocidad de impresión es inferior a la prevista

### La velocidad de impresión es inferior a la prevista

- **Comprobación 1: ¿Se está imprimiendo en Modo silencioso (Quiet Mode)?**

La velocidad de impresión se reduce si especificó la impresión en Modo silencioso (Quiet Mode) en el controlador de impresora. Para que la impresión sea más rápida, no utilice el Modo silencioso (Quiet Mode).

➔ Reducción del ruido del equipo

- **Comprobación 2: ¿Está la calidad de impresión establecida en un valor demasiado alto?**

Aumente el valor de la velocidad de impresión en el controlador de impresora. Si se da prioridad a la velocidad, se consigue una impresión más rápida.



1. Abra el cuadro de diálogo de propiedades de la impresora.

➔ Apertura del cuadro de diálogo de propiedades de la impresora (Windows)



Haga clic aquí para MP270 series: [Controlador de impresora](#)



Haga clic aquí para MP250 series: [Controlador de impresora](#)

\* Antes de hacer clic aquí para abrir el cuadro de diálogo de propiedades de la impresora, cierre la aplicación de software que se esté ejecutando.

2. En la hoja Principal (Main), seleccione Rápida (Fast) como valor de Calidad de impresión (Print Quality).

Según el tipo de soporte, puede que la opción Rápida (Fast) no esté disponible.



1. Abra el cuadro de diálogo Imprimir.

➔ Apertura de los cuadros de diálogo Ajustar página e Imprimir (Macintosh)

2. Seleccione Calidad y soporte (Quality & Media) en el menú desplegable y, a continuación, seleccione Rápida (Fast) como valor de Calidad de impresión (Print Quality).

Según el tipo de soporte, puede que la opción Rápida (Fast) no esté disponible.



#### Nota

- Dependiendo del sistema operativo, quizás la velocidad de impresión no mejore notablemente aunque siga las instrucciones dadas anteriormente.

## Guía avanzada

Guía avanzada > Solución de problemas

> El contenedor del cartucho FINE no se mueve a la posición para sustituirlo

# El contenedor del cartucho FINE no se mueve a la posición para sustituirlo

## Comprobación 1: ¿Está apagada la luz de encendido?

Compruebe si la luz de **encendido** se ilumina en verde.

El contenedor del cartucho FINE no se desplaza a menos que la impresora esté encendida. Si la luz **[Power]** (Encendido) está apagada, cierre la unidad de escaneado (cubierta) y encienda el equipo.

Mientras parpadea en color verde la luz de **encendido**, el equipo se está inicializando. Espere a que la luz **[Power]**

- (Encendido) deje de parpadear y permanezca encendida en verde y, a continuación, vuelva a abrir la unidad de escaneado (cubierta).

## Comprobación 2: ¿Aparece un código de error en la pantalla LED?

Cierre la unidad de escaneado (cubierta), compruebe el código de error que aparezca, adopte las medidas adecuadas para resolver el error y, a continuación, vuelva a abrirla. Para obtener más información sobre cómo resolver el error, consulte [En la pantalla LED aparece un código de error](#)

- **Comprobación 3: ¿Ha quedado abierta la unidad de escaneado**

### (cubierta) durante 10 minutos o más?

Si la unidad de escaneado (cubierta) se deja abierta durante más de 10 minutos, el soporte del cartucho FINE se desplazará hacia la derecha para impedir que el cabezal se seque. Cierre y vuelva a abrir la unidad de escaneado (cubierta) para que el soporte del cartucho FINE vuelva a desplazarse a la izquierda.

- **Comprobación 4: ¿Ha estado el equipo imprimiendo sin parar durante mucho tiempo?**

Cierre la unidad de escaneado (cubierta), espere un momento y vuelva a abrirla.

Si el equipo ha estado imprimiendo sin parar durante mucho tiempo, el soporte del cartucho FINE puede que no se desplace al centro, ya que el cabezal puede haberse sobrecalentado.

## Nota

- Si abre la unidad de escaneado (cubierta) durante la impresión, el contenedor del cartucho FINE se desplazará a la derecha. Cierre la unidad de escaneado (cubierta) y vuelva a abrirla cuando termine la impresión.

## Guía avanzada

Guía avanzada > Solución de problemas

> El papel no entra correctamente

### El papel no entra correctamente

#### • Comprobación 1: Asegúrese de lo siguiente cuando cargue el papel.

- Cuando cargue dos o más hojas de papel, despegue el papel antes de cargarlo, como si hojeara un libro.



- Cuando cargue dos hojas o más, asegúrese de que la pila de papel no supere el límite de carga del papel.  
No obstante, en función del tipo de papel o de las condiciones ambientales (humedad y temperaturas muy elevadas o bajas), puede que la alimentación del papel no se realice correctamente a la máxima capacidad. En tales casos, reduzca la cantidad de hojas de papel de cada carga a menos de la mitad del límite de carga del papel.
- Cargue siempre el papel en orientación vertical, con independencia de la orientación de impresión.
- Cuando cargue el papel en la bandeja posterior, hágalo con la cara de impresión hacia ARRIBA y deslice las guías de papel para que queden alineadas con ambas caras del papel.

➔ [Carga de papel/originales](#)

#### • Comprobación 2: Compruebe si el papel en el que imprime es demasiado grueso o está curvado.

➔ [Carga de papel/originales](#)

#### • Comprobación 3: Asegúrese de lo siguiente cuando cargue sobres.

Cuando imprima en sobres, consulte [Carga de papel/originales](#) y prepare los sobres antes de imprimir.

Una vez haya preparado los sobres, cárguelos con orientación vertical. Si coloca los sobres en horizontal, no entrarán correctamente.

#### • Comprobación 4: Asegúrese de que no haya objetos extraños en la bandeja posterior.

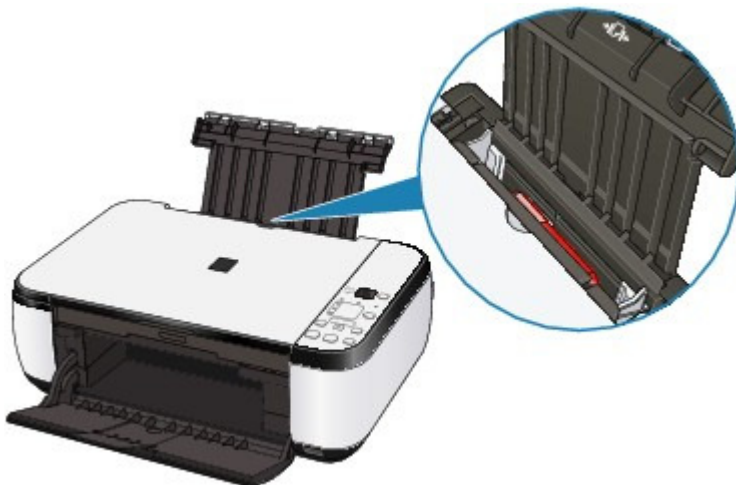

Si el papel se rompe en la bandeja posterior, consulte [Atascos de papel](#) para retirarlo.

Si hay algún objeto extraño en la bandeja posterior, apague el equipo, desconéctelo de la fuente de alimentación y, a continuación, retire el objeto extraño.



## Guía avanzada

Guía avanzada > Solución de problemas

> Atascos de papel **Atascos de papel**

### Nota

- Si debe apagar el equipo para quitar papel atascado durante la impresión, pulse el botón **Parar/Reiniciar (Stop/Reset)**

para cancelar los trabajos de impresión antes de apagar el equipo.

- ➔ Papel atascado en la ranura de salida del papel o en la bandeja posterior
- ➔ Otros casos

Principio de   
página

## Guía avanzada

Guía avanzada > Solución de problemas > Atascos de papel > Papel atascado en la ranura de salida del papel o en la bandeja posterior >

### Papel atascado en la ranura de salida del papel o en la bandeja posterior

Extraiga el papel mediante el siguiente procedimiento.

1. Tire suavemente del papel, bien desde la bandeja posterior, bien desde la ranura de salida de papel, lo que le resulte más fácil.



#### Nota

- Si el papel se rompe y queda algún resto en el interior, apague el equipo, abra la unidad de escaneado (cubierta) y quítelo. Tenga cuidado de no tocar los componentes del interior del equipo. Después de eliminar todo el papel, cierre la unidad de escaneado (cubierta) y vuelva a encender el equipo.
- Si no puede tirar del papel, apague el equipo y vuelva a encenderlo. Puede que el papel se expulse automáticamente.

2. Vuelva a cargar el papel y pulse el botón **Parar/Reiniciar (Stop/Reset)** del equipo.

Si ha tenido que apagar el equipo en el paso 1, todos los trabajos en cola se habrán cancelado.

Vuelva a imprimirlos, si fuera necesario.

- Al volver a cargar el papel en el equipo, asegúrese de que está utilizando el papel correcto y  que lo está cargando correctamente.
  - Carga de papel/originales**
- El papel de tamaño A5 es adecuado para imprimir documentos que contienen principalmente texto. No se recomienda utilizar este tipo de papel para imprimir documentos con fotos o gráficos, ya que la copia impresa podría doblarse y provocar atascos en la salida.

Si no puede extraer el papel o se rompe dentro del equipo, o bien si el error de atasco de papel continúa tras retirar el papel, póngase en contacto con el centro de servicio.



## Guía avanzada

Guía avanzada > Solución de problemas > Atascos de papel > Otros casos

### Otros casos

Asegúrese de lo siguiente:

- **Comprobación 1: ¿Hay objetos extraños alrededor de la ranura de salida del papel?**
- **Comprobación 2: ¿Hay objetos extraños en la bandeja posterior?**

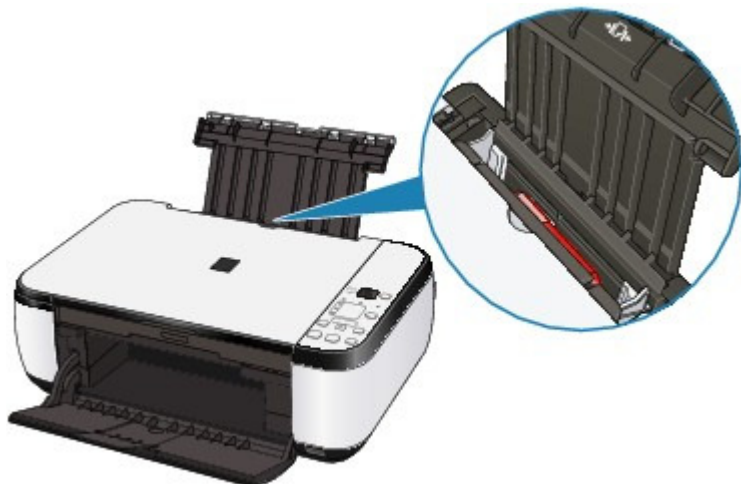

Si hay algún objeto extraño en la bandeja posterior, apague el equipo, desconéctelo de la fuente de alimentación y, a continuación, retire el objeto extraño.



- **Comprobación 3: ¿Está curvado el papel?**
  - ➔ Comprobación 3: Cargue el papel después de corregir su curvatura.

## Guía avanzada

Guía avanzada > Solución de problemas

> En la pantalla del ordenador aparece un mensaje

### En la pantalla del ordenador aparece un mensaje

➔ Aparece "Número de error: B200 Se ha producido un error en la impresora. Apague la impresora y desenchufe el cable de alimentación de la impresora de la fuente de alimentación. A continuación, póngase en contacto con el Centro de servicio."

➔ Aparece "Número de error: \*\*\*\* Se ha producido un error en la impresora. Apague la impresora y enciéndala de nuevo. Si el problema no se resuelve, consulte el manual del usuario para obtener más información."

➔  Error de escritura/Error de salida/Error de comunicación

➔  Aparece "Número de error: 300"

➔  Aparece "Número de error: 1700"

➔  Aparece "Información de tinta número: 1688"

➔  Aparece "Información de tinta número: 1686"

➔  Aparece "Número de error: 2001" (sólo MP270 series)

➔  Aparece "Número de error: 2002" (sólo MP270 series)

➔  Otros mensajes de error

➔  Aparece la pantalla de Extended Survey Program sobre impresora de inyección de tinta/escáner/fax

➔  Aparece el icono Extended Survey Program sobre impresora de inyección de tinta/escáner/fax

**Aparece "Número de error: B200 Se ha producido un error en la impresora. Apague la impresora y desenchufe el cable de alimentación de la impresora de la fuente de alimentación. A continuación, póngase en contacto con el Centro de servicio."**

Apague el equipo y desenchufe el cable de alimentación eléctrica de la toma de corriente.

Póngase en contacto con el servicio técnico.

**Aparece "Número de error: \*\*\*\* Se ha producido un error en la impresora. Apague la impresora y enciéndala de nuevo. Si el problema no se resuelve, consulte el manual del usuario para obtener más información."**

"\*\*\*\*" se muestra en caracteres alfanuméricos y depende del error que se haya producido.

- **Aparece 5100**

Compruebe que el movimiento del soporte del cartucho FINE está bloqueado.

Cancele la impresión desde el ordenador y apague el equipo. Elimine el atasco de papel o el material de protección que esté impidiendo el movimiento del contenedor del cartucho FINE y vuelva a encender el equipo.



#### Importante

- Tenga cuidado de no tocar los componentes del interior del equipo. Si lo hace, puede que el equipo no imprima correctamente.
- Si no se soluciona el problema, póngase en contacto con el centro de servicio.

- **Aparece 6000**

Si hay algún objeto situado frente al equipo, retírelo.

Abra con suavidad la bandeja de salida del papel y, a continuación, apague y encienda el equipo.

- **Aparecen cuatro caracteres alfanuméricos y el mensaje "Se ha producido un error en la impresora."**

Apague el equipo y desenchufe el cable de alimentación eléctrica de la toma de corriente.

Vuelva a enchufar el equipo y enciéndalo de nuevo.

Si no se soluciona el problema, póngase en contacto con el centro de servicio.

## **Error de escritura/Error de salida/Error de comunicación**

- **Comprobación 1: Si la luz [Power] (Encendido) está apagada, asegúrese de que el cable de alimentación esté firmemente enchufado y, a continuación encienda el equipo.**

Mientras parpadea en color verde la luz de **encendido**, el equipo se está inicializando. Espere

hasta que la lámpara de **Encendido (Power)** deje de parpadear y permanezca iluminada en

- verde.

### **Comprobación 2: Asegúrese de que el puerto de la impresora esté correctamente configurado en el controlador de la impresora.**

\* En las instrucciones siguientes, "XXX" equivale al nombre de su equipo.

- 1. Inicie sesión con una cuenta de usuario con privilegios de administrador.**
- 2. Haga clic en Panel de control (Control Panel) y, a continuación, en Impresora (Printer) en Hardware y sonido (Hardware and Sound).**

En Windows XP, haga clic en Panel de control (Control Panel), Impresoras y otro hardware (Printers and Other Hardware) y, a continuación, en Impresoras y faxes (Printers and Faxes).

En Windows 2000, haga clic en Panel de control (Control Panel) y, a continuación, en Impresoras (Printers).

- 3. Haga clic con el botón secundario en el icono Impresora Canon XXX (Canon XXX Printer) y, a continuación, seleccione Propiedades (Properties).**

- 4. Haga clic en la ficha Puertos (Ports) para confirmar la configuración de puertos.**

Asegúrese de que el puerto llamado USBnnn (donde "n" es un número), en el que aparece Impresora Canon XXX (Canon XXX Printer) en la columna Impresora (Printer) está seleccionado para Imprimir en los siguientes puertos (Print to the following port(s)).

Si la configuración del puerto no es correcta, cámbiela conforme a la interfaz que use o vuelva a instalar los MP Drivers.

- **Comprobación 3: Asegúrese de que el cable USB esté firmemente conectado al equipo y al ordenador.**
  - Si utiliza un dispositivo de relé, como un concentrador USB, desconéctelo, conecte el equipo directamente al ordenador e intente imprimir de nuevo. Si la impresión se inicia normalmente, existe un problema con el dispositivo de relé. Consulte al vendedor del dispositivo de relé para obtener más información.
  - El problema también puede deberse al cable USB. Sustitúyalo e intente imprimir de nuevo.

- **Comprobación 4: Asegúrese de que los MP Drivers estén instalados correctamente.**

Desinstale los MP Drivers siguiendo el procedimiento descrito en [Eliminación de MP Drivers innecesarios](#), introduzca el *CD-ROM de instalación (Setup CD-ROM)*

en la unidad de disco del ordenador, ejecute la Instalación personalizada (Custom Install) y seleccione MP Drivers para volver a instalarlos.

- **Comprobación 5: Compruebe el estado del dispositivo en el equipo.**

Siga el procedimiento que se describe a continuación para comprobar el estado del

dispositivo.

**1. Haga clic en Panel de control (Control Panel), Hardware y sonido (Hardware and Sound) y, a continuación, en Administrador de dispositivos (Device Manager).**

Si aparece la pantalla Control de cuentas de usuario (User Account Control), siga las instrucciones en pantalla.

En Windows XP, haga clic en Panel de control (Control Panel), Rendimiento y mantenimiento (Performance and Maintenance), Sistema (System) y, a continuación, haga clic en Administrador de dispositivos (Device Manager) en la hoja Hardware.

En Windows 2000, haga clic en Panel de control (Control Panel), Sistema (System) y, a continuación, en Administrador de dispositivos (Device Manager) en la hoja Hardware.

**2. Haga doble clic en Controladoras de bus serie universal (Universal Serial Bus controllers) y, a continuación, en Compatibilidad con impresoras USB (USB Printing Support).**

Si no aparece Compatibilidad con impresoras USB (USB Printing Support), asegúrese de que el equipo está conectado correctamente al ordenador.

➔ **Comprobación 3: Asegúrese de que el cable USB esté firmemente conectado al equipo y al ordenador.**

**3. Haga clic en la ficha General y asegúrese de que no haya ninguna indicación sobre un problema con el dispositivo.**

Si se muestra un error de dispositivo, consulte la Ayuda de Windows para resolverlo.

### **Macintosh** Aparece "Número de error: 300"

- **Comprobación 1: Si la luz [Power] (Encendido) está apagada, asegúrese de que el cable de alimentación esté firmemente enchufado y, a continuación encienda el equipo.**

Mientras parpadea en color verde la luz de **encendido**, el equipo se está inicializando. Espere

hasta que la lámpara de **Encendido (Power)** deje de parpadear y permanezca iluminada en

- verde.

**Comprobación 2: Asegúrese de que el cable USB esté firmemente conectado al equipo y al ordenador.**

Si utiliza un dispositivo de relé, como un concentrador USB, desconéctelo, conecte el equipo directamente al ordenador e intente imprimir de nuevo. Si la impresión se

- inicia normalmente, existe un problema con el dispositivo de relé. Consulte al vendedor del dispositivo de relé para obtener más información.

El problema también puede deberse al cable USB. Sustitúyalo e intente imprimir de nuevo.

- **Comprobación 3: Asegúrese de que el nombre del equipo esté seleccionado en el cuadro de diálogo Imprimir.**

➔ **Apertura de los cuadros de diálogo Ajustar página e Imprimir (Macintosh)**

### **Macintosh** Aparece "Número de error: 1700"

- **Consulte E, 0, 8 en En la pantalla LED aparece un código de error y lleve a cabo la acción oportuna.**

### **Macintosh** Aparece "Información de tinta número: 1688"

- **Consulte E, 1, 6 en En la pantalla LED aparece un código de error y lleve a cabo la acción oportuna.**

**Macintosh** Aparece "Información de tinta número: 1686"

- Consulte **E, 1, 3** en **En la pantalla LED aparece un código de error** y lleve a cabo la acción oportuna.

**Macintosh** Aparece "Número de error: 2001" (sólo MP270 series)

- Consulte **E, 0, 9** en **En la pantalla LED aparece un código de error** y lleve a cabo la acción oportuna.

**Macintosh** Aparece "Número de error: 2002" (sólo MP270 series)

- Consulte **E, 1, 9** en **En la pantalla LED aparece un código de error** y lleve a cabo la acción oportuna.

**Windows** Otros mensajes de error

- **Compruebe: Si un mensaje de error aparece fuera del monitor de estado de la impresora, compruebe lo siguiente:**
  - "No ha sido posible almacenar los datos en la cola de impresión debido a una falta de espacio en el disco" ("Could not spool successfully due to insufficient disk space")  
Elimine archivos innecesarios para aumentar el espacio libre en disco.
  - "No ha sido posible almacenar los datos en la cola de impresión debido a una falta de memoria" ("Could not spool successfully due to insufficient memory")  
Salga de otras aplicaciones en ejecución para aumentar la memoria disponible. Si aún así no puede imprimir, reinicie el equipo e intente imprimir de nuevo.
  - "No se ha encontrado el controlador de la impresora" ("Printer driver could not be found")  
Desinstale el controlador de la impresora según el procedimiento descrito en [Eliminación de MP Drivers innecesarios](#) y, a continuación, vuelva a instalarlo.
  - "No se pudo imprimir Nombre de aplicación - Nombre de archivo" ("Could not print Application name - File name")  
Intente volver a imprimir una vez haya terminado el trabajo actual.

**Windows** Aparece la pantalla de Extended Survey Program sobre impresora de inyección de tinta/escáner/fax

Si está instalado este programa, tres y seis meses después de la instalación aparecerá una pantalla de confirmación pidiendo permiso para enviar información sobre el uso de la impresora. Pasado este periodo, aparecerá cada seis meses durante cuatro años aproximadamente.

Lea las instrucciones que aparezcan en la pantalla y siga el procedimiento que se indica a continuación.

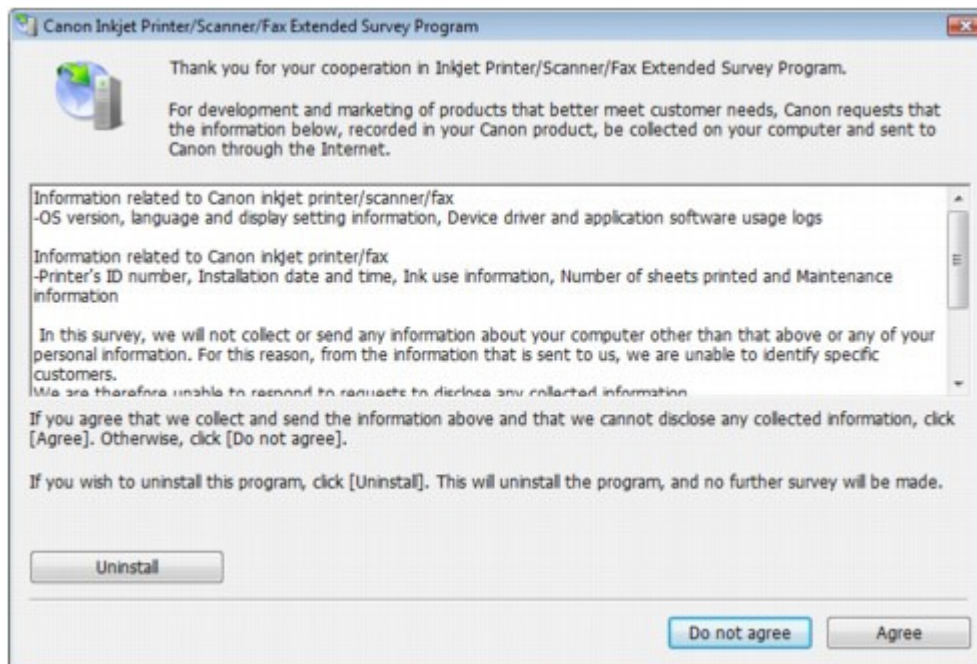

- **Si acepta participar en la encuesta:**

Haga clic en Aceptar (Agree) y siga las instrucciones que aparecen en pantalla. La información sobre el uso de la impresora se enviará a través de Internet. Si ha seguido las instrucciones en pantalla, la información se enviará automáticamente a partir de la segunda vez y no volverá a aparecer la pantalla de confirmación.

#### Nota

- Durante el envío de la información, puede aparecer una pantalla de advertencia, como una pantalla de seguridad de Internet. En tal caso, confirme que el nombre del programa es "IJPLMUI.exe" y permita que se ejecute.
- Si desactiva la casilla Enviar automáticamente a partir de la próxima vez (Send automatically from the next time), la información no se enviará automáticamente a partir de la segunda vez en adelante y en el momento de la siguiente encuesta aparecerá una pantalla de confirmación. Para enviar la información de forma automática, consulte [Cambio de la configuración de la pantalla de confirmación:](#)

- **Si no acepta participar en la encuesta:**

Haga clic en No aceptar (Do not agree). Se cerrará la pantalla de confirmación y se omitirá la encuesta en ese momento. La pantalla de confirmación volverá a aparecer a los tres meses.

- **Para desinstalar Extended Survey Program sobre impresora de inyección de tinta/escáner/fax:**

Para desinstalar Extended Survey Program sobre impresora de inyección de tinta/escáner/fax, haga clic en Desinstalar (Uninstall) y siga las instrucciones que aparecen en pantalla.

- **Cambio de la configuración de la pantalla de confirmación:**

1. Seleccione los elementos del menú Inicio (Start) como se muestra a continuación.
  - En Windows Vista, seleccione el menú Inicio (Start) > Panel de control (Control Panel) > Desinstalar un programa (Uninstall a program).
  - En Windows XP, seleccione el menú Inicio (Start) > Panel de control (Control Panel) > Agregar o quitar programas (Add or Remove Programs).
  - En Windows 2000, seleccione el menú Inicio (Start) > Configuración (Settings) > Panel de control (Control Panel) > Agregar o quitar programas (Add/Remove Programs).

#### Nota

- En Windows Vista, es posible que aparezca un cuadro de diálogo de confirmación o advertencia al instalar, desinstalar o iniciar software.



Este cuadro de diálogo aparece cuando se requieren derechos de administración para realizar una tarea.

Si ha iniciado la sesión en una cuenta de administrador, haga clic en Continuar (Continue) o Permitir (Allow) para continuar.

2. Seleccione Extended Survey Program sobre impresora de inyección de tinta/escáner/fax (Canon Inkjet Printer/Scanner/Fax Extended Survey Program).
3. Seleccione Cambiar (Change).

Si selecciona Sí (Yes) después de haber seguido las instrucciones en pantalla, la pantalla de confirmación se mostrará en el momento de la siguiente encuesta.

Si selecciona No, la información se enviará automáticamente.

### Nota

- Si selecciona Desinstalar (Uninstall) (o Quitar (Remove)), se desinstala Extended Survey Program sobre impresora de inyección de tinta/escáner/fax. Siga las instrucciones que aparecen en pantalla.

## **Macintosh** Aparece el icono Extended Survey Program sobre impresora de inyección de tinta/escáner/fax

Si está instalado este programa, tres y seis meses después de la instalación está programado el envío de la información sobre la impresora. Transcurridos estos períodos, está programado el envío cada seis meses durante cuatro años. El icono Extended Survey Program sobre impresora de inyección de tinta/escáner/fax (Inkjet Printer/Scanner/Fax Extended Survey Program) aparece en el Dock cuando llega el momento de enviar la información sobre el uso de la impresora.

En Mac OS X v.10.3.9, no se instala Extended Survey Program sobre impresora de inyección de tinta/escáner/fax.

Después de hacer clic en el icono, lea las instrucciones que aparezcan en la pantalla y siga el procedimiento que se indica a continuación.

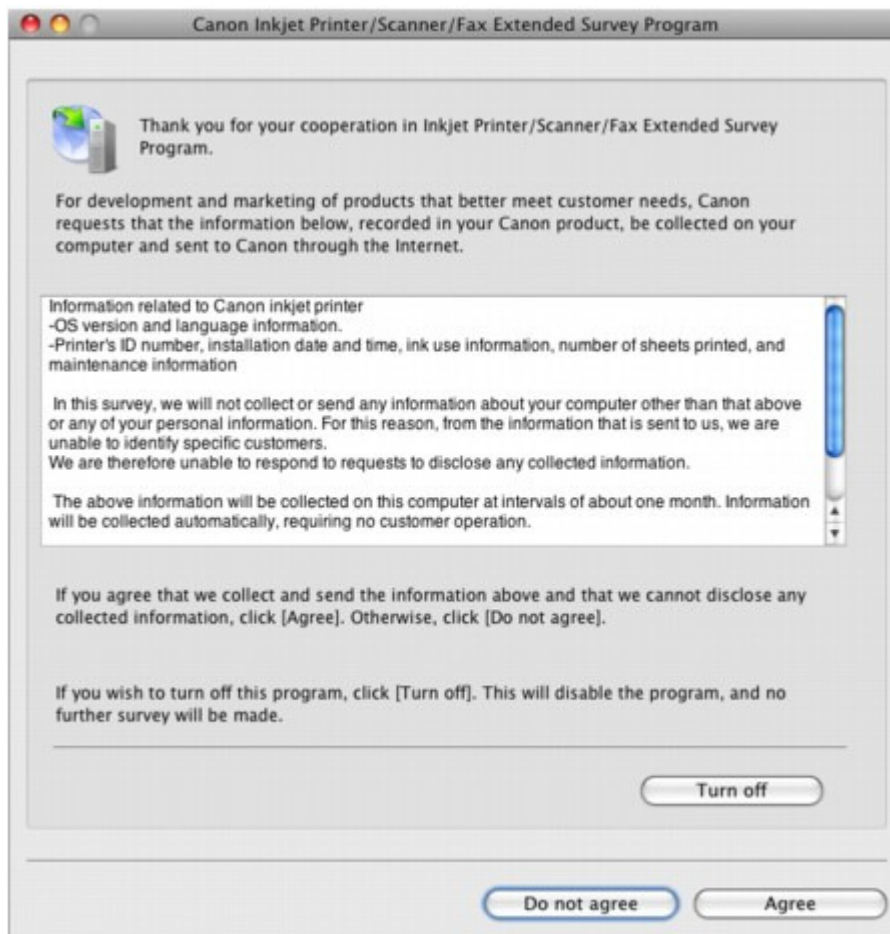

- **Si acepta participar en la encuesta:**

Haga clic en Aceptar (Agree) y siga las instrucciones que aparecen en pantalla. La información sobre el uso de la impresora se enviará a través de Internet. Si ha seguido las instrucciones en pantalla, la información se enviará automáticamente a partir de la segunda vez y no volverá a aparecer la pantalla de confirmación.

### Nota

- Si deselecciona la casilla Enviar automáticamente a partir de la próxima vez (Send automatically from the next time), la información no se enviará automáticamente a partir de la segunda vez en adelante y el icono Extended Survey Program sobre impresora de inyección de tinta/escáner/fax (Inkjet Printer/Scanner/Fax Extended Survey Program) aparecerá en el Dock en el momento de la siguiente encuesta.

- **Si no acepta participar en la encuesta:**

Haga clic en No aceptar (Do not agree). Se cerrará la pantalla de confirmación y se omitirá la encuesta en ese momento. La pantalla de confirmación volverá a aparecer a los tres meses.

- **Para detener el envío de información:**

Haga clic en Turn off. Extended Survey Program sobre impresora de inyección de tinta/escáner/fax se detiene y se deja de enviar la información. Para reanudar las encuestas, consulte [Modificación de la configuración](#):

- **Para desinstalar Extended Survey Program sobre impresora de inyección de tinta/escáner/fax:**

1. Detenga Extended Survey Program sobre impresora de inyección de tinta/escáner/fax.  
➔ [Modificación de la configuración](#):
2. Seleccione Aplicaciones (Applications) en el menú Ir (Go), haga doble clic en la carpeta Canon Utilities y, a continuación, en la carpeta Inkjet Extended Survey Program.
3. Coloque el archivo Canon Inkjet Printer/Scanner/Fax Extended Survey Program.app en la Papelera (Trash).
4. reinicie el ordenador.  
Vacíe la Papelera (Trash) y reinicie el ordenador.

- **Modificación de la configuración:**

Para mostrar la pantalla de confirmación cada vez que se envíe la información sobre el uso de la impresora o para reanudar la encuesta, siga el procedimiento siguiente.

1. Seleccione Aplicaciones (Applications) en el menú Ir (Go), haga doble clic en la carpeta Canon Utilities y, a continuación, en la carpeta Inkjet Extended Survey Program.
2. Haga doble clic en el icono Extended Survey Program sobre impresora de inyección de tinta/escáner/fax Canon (Canon Inkjet Printer/Scanner/Fax Extended Survey Program).

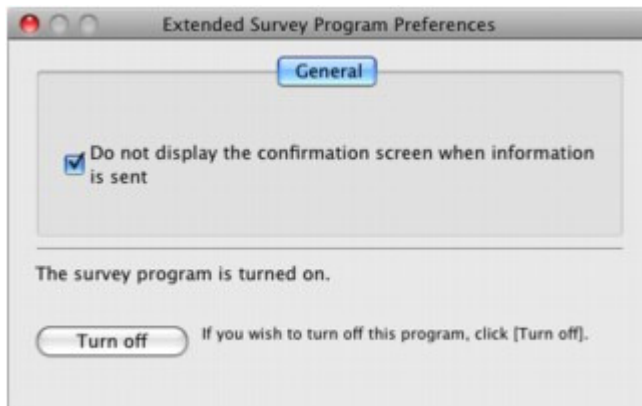

- No mostrar la pantalla de confirmación cuando se envíe la información (Do not display the confirmation screen when information is sent):  
Si la casilla está seleccionada, la información se enviará automáticamente.  
Si la casilla no está seleccionada, el icono Extended Survey Program sobre impresora de inyección de tinta/escáner/fax (Inkjet Printer/Scanner/Fax Extended



Survey Program) aparecerá en el Dock en el momento de la siguiente encuesta.  
Haga clic en el icono y siga las instrucciones que aparecen en pantalla.

- Botón Apagar (Turn off)/Encender (Turn on):  
Haga clic en el botón Apagar (Turn off) para detener Extended Survey Program sobre impresora de inyección de tinta/escáner/fax.  
Haga clic en el botón Encender (Turn on) para reiniciar Extended Survey Program sobre impresora de inyección de tinta/escáner/fax.

Principio de   
página

## Guía avanzada

Guía avanzada > Solución de problemas

> Para usuarios de Windows

# Para usuarios de Windows

## No se abre el monitor del estado de la impresora

- **Compruebe: ¿Está activado el monitor del estado de la impresora?**

Asegúrese de que se ha seleccionado Activar monitor de estado (Enable Status Monitor) en el menú Opciones (Option) del monitor de estado de la impresora.

- 1. Abra el cuadro de diálogo de propiedades de la impresora.**

➔ Apertura del cuadro de diálogo de propiedades de la impresora (Windows)

- 2. En la ficha Mantenimiento (Maintenance), haga clic en Ver estado de la impresora (View Printer Status).**

- 3. Seleccione Activar monitor de estado (Enable Status Monitor) en el menú Opciones (Option) si no está seleccionado.**

- **Si utiliza Windows Vista:**

## Inicio de MP Navigator EX cuando se pulsa el botón ESCÁNER (SCAN) del equipo

- **Comprobación: especifique la respuesta al pulsar el botón ESCÁNER (SCAN) del equipo.**

Siga el procedimiento que se indica a continuación para especificar la respuesta en el ordenador.

- 1. Inicie sesión con una cuenta de usuario con privilegios de administrador.**

- 2. Haga clic en Panel de control (Control Panel), Hardware y sonido (Hardware and Sound) y, a continuación, en Escáneres y cámaras (Scanners and Cameras).**

- 3. Seleccione WIA Canon XXX ser y haga clic en Propiedades(Properties).**

Si aparece la pantalla Control de cuentas de usuario (User Account Control), haga clic en Continuar (Continue).

- 4. Haga clic en la ficha Eventos (Events) de la pantalla Propiedades de WIA Canon XXX ser (WIA Canon XXX ser Properties).**

- 5. Seleccione Iniciar este programa (Start this program) en Acciones (Actions) y, a continuación, seleccione MP Navigator EX Ver3.0 en el menú desplegable.**

Elija un evento en el menú desplegable Seleccione un evento (Select an event)y, a continuación, MP Navigator EX Ver3.0 para iniciarlo con cada evento. Si MP Navigator EX Ver3.0 ya está seleccionado para cada evento, haga clic en Cancelar (Cancel).

- 6. Haga clic en Aceptar (OK).**

## Guía avanzada

Guía avanzada > Solución de problemas

> Aparece un mensaje de error en el dispositivo compatible con

PictBridge (sólo MP270 series)

### Aparece un mensaje de error en el dispositivo compatible con PictBridge (sólo MP270 series)

A continuación se presentan los posibles errores que pueden aparecer cuando se imprime directamente desde un dispositivo compatible con PictBridge y las medidas que se deben llevar a cabo para eliminarlos.

#### Nota

- En esta sección se describen los errores que pueden aparecer con dispositivos Canon compatibles con PictBridge. Las operaciones y mensajes de error pueden variar en función del dispositivo que se esté utilizando. Para los errores de los dispositivos compatibles con PictBridge que no sean Canon, compruebe el código de error que aparezcan en la pantalla LED y tome las medidas oportunas para resolverlos. Para obtener más información, consulte [En la pantalla LED aparece un código de error](#).
- Para obtener información sobre los errores indicados en el dispositivo compatible con PictBridge y su solución, consulte también el manual de instrucciones del dispositivo. Para otros problemas con el dispositivo, póngase en contacto con el fabricante.

Mensaje de error en el dispositivo compatible con PictBridge	Acción
"Impresora en uso"	Si el equipo está imprimiendo desde el ordenador o se está calentando, espere a que termine. Cuando esté preparado, empezará a imprimir automáticamente.
"No hay papel"	Cargue papel en la bandeja posterior y seleccione Continuar (Continue)* en la pantalla del dispositivo compatible con PictBridge. * Para reanudar la impresión, también puede pulsar el botón <b>Negro (Black) Color</b> o del equipo en lugar de seleccionar Seguir (Continue) en el dispositivo.
"Error papel"	La bandeja de salida de papel está cerrada. Abra la bandeja de salida del papel y, a continuación, pulse el botón <b>Negro (Black) Color</b> o del equipo.
"Atasco de papel"	Seleccione Parar (Stop) en la pantalla del dispositivo compatible con PictBridge para detener la impresión. Retire el papel atascado, cargue papel nuevo, pulse el botón <b>Negro (Black) Color</b> o del equipo e intente imprimir de nuevo.
"Tapa impresora abierta"	Cierre la unidad de escaneado (cubierta) del equipo.
"No cabezal impresión"	El cartucho FINE no está instalado correctamente o no es compatible con este equipo. Consulte E, 0, 4 / E, 0, 5 en <a href="#">En la pantalla LED aparece un código de error</a> y lleve a cabo la acción oportuna.
"Depósito residual lleno"/"Absorbedor de tinta lleno"	El absorbedor de tinta está casi lleno. Consulte E, 0, 9 en <a href="#">En la pantalla LED aparece un código de error</a> y lleve a cabo la acción oportuna.
"No hay tinta"/"Error de cassette de tinta"	<ul style="list-style-type: none"> <li>● Es posible que el cartucho FINE se haya quedado sin tinta.</li> <li>● Puede que el cartucho FINE no esté instalado correctamente o que no sea compatible con este equipo.</li> </ul> Compruebe el código de error en la pantalla LED y lleve a cabo la acción oportuna para resolverlo.

	<a href="#">➔ En la pantalla LED aparece un código de error</a>
"Error Hard"	Se han producido errores de cartucho FINE. Sustituya el cartucho FINE. <a href="#">➔ Mantenimiento</a>

Principio de   
página

## Guía avanzada

Guía avanzada > Solución de problemas

> Problemas con el escaneado

### Problemas con el escaneado

- ➔ El escáner no funciona
- ➔ ScanGear (controlador de escáner) no se inicia
- ➔ Aparece un mensaje de error y no se muestra la pantalla de ScanGear (controlador de escáner)
- ➔ La calidad de escaneado (imagen mostrada en el monitor) es pobre
- ➔ La imagen escaneada está rodeada de áreas blancas
- ➔ No se pueden escanear varios documentos a la vez
- ➔ No se puede escanear correctamente en el Modo de escaneado automático
- ➔ La velocidad de escaneado es muy lenta
- ➔ Se muestra el mensaje "No hay suficiente memoria."
- ➔ El ordenador deja de funcionar durante el escaneado
- ➔ El escáner no funciona después de actualizar Windows

[Principio de página](#) ↕

## Guía avanzada

[Guía avanzada](#) > [Solución de problemas](#) > [Problemas con el escaneado](#) > [El escáner no funciona](#)

### El escáner no funciona

**Comprobación 1: asegúrese de que el equipo esté encendido.**

**Comprobación 2: conecte el cable USB a un puerto USB distinto del ordenador.**

**Comprobación 3: si el cable USB está conectado a un concentrador, retírelo y conéctelo a un puerto USB del ordenador.**

**Comprobación 4: reinicie el ordenador.**

[Principio de página](#)↑

## Guía avanzada

Guía avanzada > Solución de problemas > Problemas con el escaneado > ScanGear (controlador de escáner) no se inicia >

### ScanGear (controlador de escáner) no se inicia

#### Comprobación 1: compruebe la instalación de MP Drivers.

Si no está instalado, introduzca el *CD-ROM de instalación (Setup CD-ROM)*

en la unidad de disco del ordenador, seleccione Instalación personalizada (Custom Install) e instale MP Drivers.

#### Comprobación 2: en el menú Archivo (File) de la aplicación, seleccione Selección del origen (Select Source) y elija el equipo.

#### Importante

- No seleccione el nombre de modelo que incluye la palabra WIA.

#### Nota

- El funcionamiento puede variar dependiendo de la aplicación.

#### Comprobación 3: inicio desde una aplicación compatible con TWAIN.

[Principio de página](#)

## Guía avanzada

Guía avanzada > Solución de problemas Problemas con el escaneado > Aparece un mensaje de error y no se

muestra la pantalla de ScanGear (controlador de escáner)

### **Aparece un mensaje de error y no se muestra la pantalla de ScanGear (controlador de escáner)**

**Comprobación 1: asegúrese de que el equipo esté encendido.**

**Comprobación 2: conecte el cable USB a un puerto USB distinto del ordenador.**

**Comprobación 3: si el cable USB está conectado a un concentrador, retírelo y conéctelo a un puerto USB del ordenador.**

**Comprobación 4: compruebe la instalación de MP Drivers.**

Si no está instalado, introduzca el *CD-ROM de instalación (Setup CD-ROM)*

en la unidad de disco del ordenador, seleccione Instalación personalizada (Custom Install) e instale MP Drivers.

**Comprobación 5: en el menú Archivo (File) de la aplicación, seleccione Selección del origen (Select Source) y elija el equipo.**



#### **Nota**

- El funcionamiento puede variar dependiendo de la aplicación.

**Comprobación 6: compruebe que la aplicación sea compatible con TWAIN.**

No es posible abrir ScanGear (controlador de escáner) desde aplicaciones incompatibles con TWAIN.

**Comprobación 7: salga de ScanGear (controlador de escáner) si se está ejecutando en otra aplicación.**

[Principio de página](#)



## Guía avanzada

Guía avanzada > Solución de problemas Problemas con el escaneado > La calidad de escaneado (imagen mostrada en el monitor) es pobre >

# La calidad de escaneado (imagen mostrada en el monitor) es pobre

## Comprobación 1: aumente la resolución de escaneado.

➔ Resolución

## Comprobación 2: establezca una escala del 100%.

Algunas aplicaciones no muestran las imágenes claramente si la imagen es demasiado pequeña.

## Comprobación 3: si aparece muaré (patrón de líneas), lleve a cabo las siguientes medidas y repita el escaneado.

- En la ficha Modo básico (Basic Mode) de ScanGear (controlador de escáner), seleccione Revista (Color) (Magazine(Color)) en Selección del origen (Select Source).
- En la ficha Modo avanzado (Advanced Mode) de ScanGear (controlador de escáner), establezca Limpieza de pantalla (Descreeen) en Configuración de imagen (Image Settings) con el valor ACTIVADO (ON).

➔ Configuración de imagen (Image Settings)

### Nota

- Si aparece el efecto muaré al escanear una fotografía de impresión digital, lleve a cabo las medidas anteriores y repita el escaneado.
  - Si utiliza MP Navigator EX, establezca el Tipo de documento (Document Type) como Revista (Color) (Magazine(Color)) o active Limpieza de pantalla (Descreeen) en el cuadro de diálogo Configuración de escaneado (Scan Settings) y repita el escaneado.
- ➔ Cuadro de diálogo Configuración de escaneado (Scan Settings) (fotos/documentos)

## Comprobación 4: compruebe la profundidad de color del monitor.

En el menú Inicio (Start), seleccione Panel de control (Control Panel) > Apariencia y personalización (Appearance and Personalization) > Ajustar resolución de pantalla (Adjust screen resolution) para abrir el cuadro de diálogo Configuración de pantalla (Display Settings). Establezca la calidad de color como Media (16 bits) (Medium (16 bit)) o La más alta (32 bits) (Highest (32 bit)).

### • Windows XP:

En el menú Inicio (Start), seleccione Panel de control (Control Panel) > Pantalla (Display) para abrir el cuadro de diálogo Propiedades de Pantalla (Display Properties). En la ficha Configuración (Settings), establezca Calidad del color (Colors) en Media (16 bits) (Medium (16 bit)) o La más alta (32 bits) (Highest (32 bit)).

### • Windows 2000:

En el menú Inicio (Start), seleccione Configuración (Settings) > Panel de control (Control Panel) > Pantalla (Display) para abrir el cuadro de diálogo Propiedades de Pantalla (Display Properties). En la ficha Configuración (Settings), establezca Colores (Colors) como Color de alta densidad (16 bits) (High Color (16 bit)) o Color verdadero (32 bits) (True Color (32 bit)).

## Comprobación 5: limpie la platina y la cubierta de documentos.

➔ Limpieza del cristal de la platina y de la cubierta de documentos

**Comprobación 6: si el documento está en mal estado (sucio, desvaído, etc.), utilice las funciones Reducción de polvo y arañazos (Reduce Dust and Scratches), Corrección de difuminado (Fading Correction), Corrección de grano (Grain Correction), etc. en Configuración de imagen (Image Settings) de la ficha Modo avanzado (Advanced Mode) de ScanGear**

**(controlador de escáner).**

➔ [Configuración de imagen \(Image Settings\)](#)

**Comprobación 7: si el tono de color de las imágenes es diferente al del documento original, lleve a cabo las siguientes medidas y repita el escaneado.**

- En la ficha Modo avanzado (Advanced Mode) de ScanGear (controlador de escáner), establezca Ajuste de imagen (Image Adjustment) de Configuración de imagen (Image Settings) en Ninguno (None).

➔ [Configuración de imagen \(Image Settings\)](#)

- Abra el cuadro de diálogo Preferencias (Preferences) en la ficha Modo avanzado (Advanced Mode) de ScanGear (controlador de escáner) y establezca Coincidencia de color (Color Matching) de la ficha Configuración de color (Color Settings).

➔ [Ficha Configuración de color \(Color Settings\)](#)

[Principio de página](#) ↕

## Guía avanzada

Guía avanzada > Solución de problemas Problemas con el escaneado > La imagen escaneada está rodeada de áreas blancas >

# La imagen escaneada está rodeada de áreas blancas

## Comprobación: especifique el área de escaneado.

Haga clic en  (recorte automático) de ScanGear (controlador de escáner) para mostrar automáticamente el marco de recorte (área de escaneado) según el tamaño del documento. También se puede especificar manualmente el área de escaneado, por ejemplo, cuando hay márgenes blancos a lo largo del documento o se desea crear marcos de recorte personalizados.

➡ [Ajuste de los marcos de recorte](#)

[Principio de página](#)⤴

## Guía avanzada

Guía avanzada > Solución de problemas > Problemas con el escaneado > No se pueden escanear varios documentos a la vez >

### No se pueden escanear varios documentos a la vez

**Comprobación 1: asegúrese de que los documentos estén colocados correctamente en la platina.**

➔ [Colocación de los documentos](#)

**Comprobación 2: si es el caso, escanee cada elemento individualmente.**

Algunas aplicaciones no admiten el escaneado de varias imágenes.

[Principio de página](#)

## Guía avanzada

Guía avanzada > Solución de problemas Problemas con el escaneado  
Modo de escaneado automático > No se puede escanear correctamente en el

### **No se puede escanear correctamente en el Modo de escaneado automático**

**Comprobación 1: asegúrese de que los documentos estén colocados correctamente en la platina.**

➔ [Colocación de los documentos](#)

**Comprobación 2: es posible que no se admita el escaneado de varias imágenes.**

Algunas aplicaciones no admiten el escaneado de varias imágenes. Si es el caso, escanee cada imagen individualmente.

[Principio de página](#) ↕

## Guía avanzada

Guía avanzada > Solución de problemas > Problemas con el escaneado > La velocidad de escaneado es muy lenta

### La velocidad de escaneado es muy lenta

**Comprobación 1: para ver la imagen en un monitor, establezca la resolución de salida en torno a 150 ppp. Para imprimir, establézcala en torno a 300 ppp.**

➔ Resolución

**Comprobación 2: establezca Corrección de difuminado (Fading Correction), Corrección de grano (Grain Correction), etc. en Ninguno (None).**

➔ Configuración de imagen (Image Settings)

**Comprobación 3: en MP Navigator EX, quite la marca de la casilla de verificación Corregir documento torcido (Correct slanted document) y vuelva a escanear.**

➔ Cuadro de diálogo Configuración de escaneado (Scan Settings)

**Comprobación 4: en MP Navigator EX, quite la marca de la casilla de verificación Detectar la orientación de los documentos de texto y girar las imágenes (Detect the orientation of text documents and rotate images) y vuelva a escanear.**

➔ Cuadro de diálogo Configuración de escaneado (Scan Settings)

Principio de página ↕

## Guía avanzada

Guía avanzada > Solución de problemas > Problemas con el escaneado > Se muestra el mensaje "No hay suficiente memoria."

### Se muestra el mensaje "No hay suficiente memoria."

**Comprobación 1: salga de las demás aplicaciones e inténtelo de nuevo.**

**Comprobación 2: reduzca la resolución o el tamaño de salida y repita el escaneado.**

➔ Resolución

[Principio de página](#)

## Guía avanzada

Guía avanzada > Solución de problemas Problemas con el escaneado > El ordenador deja de funcionar durante el escaneado >

### El ordenador deja de funcionar durante el escaneado

**Comprobación 1: reinicie el ordenador, reduzca la resolución de salida en ScanGear (controlador de escáner) y vuelva a escanear.**

**Comprobación 2: suprima los archivos innecesarios para obtener espacio suficiente en el disco duro y vuelva a escanear.**

Cuando el tamaño de la imagen es demasiado grande (por ejemplo, cuando se escanea un documento grande a alta resolución), puede aparecer un mensaje de error si no hay espacio suficiente en el disco duro para escanear y guardar.

**Comprobación 3: para Ubicación de los archivos temporales (Location of Temporary Files) en MP Navigator EX, especifique una carpeta en una unidad con suficiente espacio disponible.**

➡ [Ficha General](#)

**Comprobación 4: puede que haya varios dispositivos conectados a los puertos USB.**

Desconecte otros dispositivos.

[Principio de página](#)↑



## Guía avanzada

Guía avanzada > Solución de problemas > Problemas con el escaneado > El escáner no funciona después de actualizar Windows >

# El escáner no funciona después de actualizar Windows

## Comprobación: desconecte el equipo del ordenador y desinstale y vuelva a instalar los MP Drivers y MP Navigator EX.

- **Paso 1: desinstale los MP Drivers.**

Consulte "[Eliminación de MP Drivers innecesarios](#) " para conocer los detalles.

- **Paso 2: desinstale MP Navigator EX.**

- 1.** En el menú Inicio (Start), seleccione (Todos los) Programas ((All) Programs) > Canon Utilities > MP Navigator EX 3.0 > Desinstalar MP Navigator EX (MP Navigator EX Uninstall).
- 2.** Cuando aparezca el cuadro de diálogo de confirmación, haga clic en Sí (Yes).
- 3.** Cuando la desinstalación haya finalizado, haga clic en Aceptar (OK).  
Se desinstalará MP Navigator EX.

- **Paso 3: reinstale los MP Drivers y MP Navigator EX.**

Introduzca el *CD-ROM de instalación (Setup CD-ROM)*

en la unidad de disco del ordenador,  
seleccione Instalación personalizada (Custom Install) y vuelva a instalar MP Drivers y MP Navigator EX.

[Principio de página](#) ↕

## Guía avanzada

Guía avanzada > Solución de problemas

> Problemas de software

### Problemas de software

- ➔ El programa de software de correo electrónico que desea usar no aparece en la pantalla para poder seleccionarlo
- ➔ La imagen escaneada se imprime ampliada (o reducida)
- ➔ La imagen escaneada aparece ampliada (o reducida) en el monitor del ordenador
- ➔ La imagen escaneada no se abre

[Principio de página ↕](#)

## Guía avanzada

Guía avanzada > Solución de problemas > Problemas de software > El programa de software de correo electrónico

que desea usar no aparece en la pantalla para poder seleccionarlo

### **El programa de software de correo electrónico que desea usar no aparece en la pantalla para poder seleccionarlo**

#### **Comprobación 1: es posible que MP Navigator EX no sea compatible con el programa de correo electrónico.**

Los programas de correo electrónico indicados a continuación son compatibles. (La imagen se adjunta al mensaje de correo automáticamente.)

- Windows Mail (Windows Vista)
- Outlook Express (Windows XP/Windows 2000)
- Microsoft Outlook

#### **Comprobación 2: si un programa de correo electrónico no funciona correctamente, asegúrese de que la configuración MAPI del programa se encuentre activada.**

Para activar la configuración MAPI, consulte el manual de instrucciones del programa de correo electrónico en cuestión.

#### **Comprobación 3: si utiliza un programa de correo electrónico distinto de los indicados anteriormente, seleccione Ninguno (adjuntar manualmente) (None (Attach Manually)) cuando se solicite la selección de un programa y adjunte la imagen escaneada manualmente.**

[Principio de página](#)

## Guía avanzada

Guía avanzada > Solución de problemas > Problemas de software > La imagen escaneada se imprime ampliada (o reducida)

### La imagen escaneada se imprime ampliada (o reducida)

**Comprobación: establezca el tamaño de impresión en la aplicación.**

[Principio de página](#)

## Guía avanzada

Guía avanzada > Solución de problemas > Problemas de software > La imagen escaneada aparece ampliada (o

reducida) en el monitor del ordenador

# La imagen escaneada aparece ampliada (o reducida) en el monitor del ordenador

## Comprobación 1: modifique la configuración de presentación en la aplicación.

No es posible reducir el tamaño de visualización en "Paint". Para reducir el tamaño de presentación, abra las imágenes en una aplicación.

Para obtener más detalles, consulte el manual de la aplicación. Si tiene alguna pregunta, póngase en contacto con el fabricante de la aplicación.

## Comprobación 2: modifique la configuración de resolución en ScanGear (controlador de escáner) y vuelva a escanear.

A mayor resolución, mayor será el tamaño de la imagen resultante.

➡ Resolución

[Principio de página](#)

## Guía avanzada

[Guía avanzada](#) > [Solución de problemas](#) > [Problemas de software](#) > [La imagen escaneada no se abre](#)

### La imagen escaneada no se abre

**Comprobación: si el formato de archivo no es compatible con la aplicación, escanee la imagen de nuevo y guárdela en un formato de archivo más habitual, como JPEG.**

Para obtener más detalles, consulte el manual de la aplicación. Si tiene alguna pregunta, póngase en contacto con el fabricante de la aplicación.

[Principio de página](#)

## Guía avanzada

Guía avanzada > Solución de problemas

> Problemas con MP Navigator EX

### Problemas con MP Navigator EX

- ➡ No es posible escanear con el tamaño correcto
- ➡ El tamaño o la posición de la imagen no se detectan correctamente al escanear mediante el panel de control
- ➡ El documento está colocado correctamente, pero la imagen se escanea torcida
- ➡ El documento está colocado correctamente, pero la orientación es diferente en la imagen escaneada

[Principio de página ↕](#)

## Guía avanzada

Guía avanzada > Solución de problemas > Problemas con MP Navigator EX > No es posible escanear con el tamaño correcto >

### No es posible escanear con el tamaño correcto

**Comprobación 1: asegúrese de que los documentos estén colocados correctamente en la platina.**

➔ [Colocación de los documentos](#)

**Comprobación 2: establezca el valor real de Tamaño del documento (Document Size) y vuelva a escanear.**

Si no encuentra el tamaño adecuado, escanee con un tamaño mayor y recorte la imagen.

Consulte la sección sobre recorte desde la barra de herramientas en " [Ventana Corregir/Mejorar imágenes \(Correct/Enhance Images\)](#) " para obtener información detallada.

[Principio de página](#) ↕



## Guía avanzada

Guía avanzada > Solución de problemas > Problemas con MP Navigator EX > El tamaño o la posición de la imagen no

se detectan correctamente al escanear mediante el panel de control

### **El tamaño o la posición de la imagen no se detectan correctamente al escanear mediante el panel de control**

**Comprobación 1: asegúrese de que los documentos estén colocados correctamente en la platina.**

➡ Colocación de los documentos

**Comprobación 2: compruebe que la configuración de MP Navigator EX sea correcta según el tipo de documento.**

Si no puede escanear correctamente con Escaneado auto (Auto Scan) desde el panel de control, especifique el tipo o tamaño de documento en MP Navigator EX.

➡ Escaneado de fotos y documentos

[Principio de página](#)

## Guía avanzada

Guía avanzada > Solución de problemas > Problemas con MP Navigator EX > El documento está colocado

correctamente, pero la imagen se escanea torcida

### **El documento está colocado correctamente, pero la imagen se escanea torcida**

**Comprobación:** en MP Navigator EX, quite la marca de la casilla de verificación **Corregir documento torcido (Correct slanted document)** y **vuelva a escanear.**

➡ Cuadro de diálogo Configuración de escaneado (Scan Settings) (fotos/documentos)

Principio de página ↕

## Guía avanzada

Guía avanzada > Solución de problemas > Problemas con MP Navigator EX > El documento está colocado

correctamente, pero la orientación es diferente en la imagen escaneada

### **El documento está colocado correctamente, pero la orientación es diferente en la imagen escaneada**

**Comprobación:** en MP Navigator EX, quite la marca de la casilla de verificación Detectar la orientación de los documentos de texto y girar las imágenes (Detect the orientation of text documents and rotate images) y vuelva a escanear.

➡ Cuadro de diálogo Configuración de escaneado (Scan Settings) (fotos/documentos)

[Principio de página](#)

## Guía avanzada

Guía avanzada > Solución de problemas

> Si no puede resolver el problema

### Si no puede resolver el problema

Si no puede solucionar el problema de ninguna de las formas descritas en este capítulo, póngase en contacto con el vendedor del equipo o con el centro de servicio.

El personal del servicio técnico de Canon ha recibido la formación adecuada para prestar una asistencia técnica satisfactoria a los clientes.

#### Precaución

- Si el equipo emite ruidos, humo u olores inusuales, apáguelo inmediatamente. Desenchufe el cable de alimentación eléctrica de la toma y póngase en contacto con el vendedor o con el centro de servicio. Jamás intente reparar o desmontar el equipo usted mismo.
- Si los clientes intentan reparar o desmontar el equipo, se invalidará cualquier garantía, haya expirado o no.

Antes de ponerse en contacto con el centro de servicio, verifique la siguiente información:

- Nombre del producto:
  - \* El nombre del equipo se encuentra en la portada frontal del manual de instalación.
- Número de serie: consulte el manual de instalación
- Detalles del problema.
- Qué ha intentado hacer para resolver el problema y sus resultados.

Principio de  
página

## Guía avanzada

Guía avanzada > Solución de problemas

> Preguntas más frecuentes

### Preguntas más frecuentes

- ➔ No hay resultados de impresión/La impresión es borrosa/Los colores son incorrectos/Rayas blancas
- ➔ El equipo se mueve pero no expulsa tinta
- ➔ No se pueden instalar los MP Drivers
- ➔ No comienza la impresión
- ➔ La copia o la impresión se detienen antes de terminar
- ➔  Error de escritura/Error de salida/Error de comunicación
- ➔ Los resultados de impresión no son satisfactorios
- ➔ Atascos de papel
- ➔ El papel no entra correctamente

Principio de   
página

## Guía avanzada

Guía avanzada > Solución de problemas

> Instrucciones de uso (controlador de impresora)

### Instrucciones de uso (controlador de impresora)

Este controlador de impresora está sujeto a las siguientes restricciones. Cuando utilice el controlador de impresora, tenga en cuenta lo que se indica a continuación.

#### Restricciones del controlador de impresora

- Es posible que en algunas aplicaciones la opción Copias (Copies) de la ficha Configurar página (Page Setup) del controlador de impresora no esté activada.  
En este caso, utilice la opción de copias del cuadro de diálogo Imprimir (Print) del software de aplicación.
- Si el idioma seleccionado en Idioma (Language) en el cuadro de diálogo Acerca de (About) no coincide con el del sistema operativo, es posible que la pantalla del controlador no se vea correctamente.
- No modifique los elementos de la ficha Opciones avanzadas (Advanced) de las propiedades de la impresora. Si modifica cualquiera de estos elementos, no podrá utilizar las siguientes funciones correctamente.  
Asimismo, si se selecciona la opción Imprimir a un archivo (Print to file) en el cuadro de diálogo Imprimir (Print) del software de aplicación y con las aplicaciones que no permiten la cola de EMF, como Adobe Photoshop LE o MS Photo Editor, las siguientes funciones no estarán disponibles.
  - Vista preliminar antes de imprimir (Preview before printing) en la ficha Principal (Main)
  - Evitar pérdida de datos de impresión (Prevent loss of print data) en el cuadro de diálogo Opciones de impresión (Print Options)
  - Formato de página (Page Layout), Póster (Poster), Cuadernillo (Booklet), Impresión a doble cara (Duplex Printing), Especificar margen... (Specify Margin...), Imprimir desde la última página (Print from Last Page), Intercalar (Collate) y Sello/Fondo... (Stamp/Background...) de la ficha Configurar página (Page Setup)
- Dado que la resolución de la pantalla de vista preliminar es diferente de la resolución de impresión, es posible que el texto y las líneas de la pantalla de la vista preliminar tengan un aspecto diferente a los resultados reales de impresión.
- Con algunas aplicaciones, la impresión se divide en varios trabajos de impresión.  
Para cancelar la impresión, elimine todos los trabajos de impresión divididos.
- Si los datos de imagen no se imprimen correctamente, acceda al cuadro de diálogo Opciones de impresión (Print Options) y modifique la configuración de Es necesario desactivar ICM desde el software de la aplicación (Disable ICM required from the application software). Quizás esto solucione el problema.
- Es posible que las ventanas de software no aparezcan correctamente en Windows Vista si el tamaño de fuente se establece en Escala grande (Larger scale). Cuando desee que las ventanas se muestren con las fuentes configuradas como Escala grande (Larger scale), establezca el tema del escritorio en Windows clásico (Windows Classic) de la siguiente forma:
  1. Seleccione Panel de control (Control Panel) en el menú Inicio (Start).
  2. Seleccione Apariencia y personalización (Appearance and Personalization) -> Personalización (Personalization) -> Tema (Theme).  
Se abrirá el cuadro de diálogo Configuración de temas (Theme Settings).
  3. En el cuadro de diálogo Configuración de temas (Theme Settings), haga clic en la ficha Temas (Themes) y seleccione Windows clásico (Windows Classic) en Tema (Theme).
  4. Haga clic en Aceptar (OK).  
La presentación del escritorio cambiará a Windows clásico.

**Aspectos a tener en cuenta sobre las aplicaciones**

- Microsoft Word (Microsoft Corporation) está sujeto a las siguientes restricciones.
  - Si Microsoft Word ofrece las mismas funciones que el controlador de impresora, utilice Word para especificarlas.
  - Al seleccionar A escala (Scaled), Ajuste a la página (Fit-to-Page) o Diseño de página (Page Layout) desde la lista Formato de página (Page Layout) de la ficha Configurar página (Page Setup), es posible que, dependiendo de la versión de Word, no se active la función de impresión seleccionada.  
Si esto ocurre, lleve a cabo el siguiente procedimiento.
    1. Abra el cuadro de diálogo Imprimir (Print) de Word.
    2. Abra la ventana de configuración del controlador de impresora, especifique la opción de Formato de página (Page Layout) en la ficha Configurar página (Page Setup) y haga clic en Aceptar (OK).
    3. Cierre el cuadro de diálogo Imprimir (Print) sin comenzar la impresión.
    4. Vuelva a abrir el cuadro de diálogo Imprimir (Print) de Word.
    5. Vuelva a abrir la ventana de configuración del controlador de impresora y haga clic en Aceptar (OK).
    6. Inicie la impresión.
- Illustrator/Adobe Systems Inc.  
Cuando se lleve a cabo la impresión en mapa de bits, es posible que se tarde mucho en imprimir o que no se impriman algunos datos. Imprima después de quitar la marca de la casilla de verificación Impresión en mapa de bits (Bitmap Printing) del cuadro de diálogo Imprimir (Print).

[Principio de página ↗](#)

## Guía avanzada

Guía avanzada > Solución de problemas

> Notas generales (controlador de escáner)

### Notas generales (controlador de escáner)

ScanGear (controlador de escáner) está sujeto a las siguientes restricciones. Tenga en cuenta estos aspectos al usarlo.

#### Restricciones del controlador de escáner

- Al usar el sistema de archivos NTFS, es posible que el origen de datos TWAIN no se ejecute. Esto se debe a que, por motivos de seguridad, el módulo TWAIN no se puede escribir en la carpeta winnt. Póngase en contacto con el administrador del equipo para obtener ayuda.
- Puede que algunos ordenadores (incluidos los portátiles) que estén conectados al equipo no salgan correctamente del modo de espera. En tal caso, reinicie el ordenador.
- No conecte dos o más equipos o impresoras multifunción con función de escáner al mismo ordenador de forma simultánea. Si conecta varios dispositivos de escaneado, no podrá escanear desde el panel de control del equipo y es posible que se produzcan errores al acceder a los dispositivos.
- Es posible que las pantallas de software no aparezcan correctamente en Windows Vista si el tamaño de fuente se establece en Escala grande (Larger scale). Si desea mostrar las pantallas con las fuentes configuradas como Escala grande (Larger scale), establezca el tema de Apariencia y personalización (Appearance and Personalization) como Windows clásico (Windows Classic) de la siguiente forma:
  1. En el menú Inicio (Start), seleccione Panel de control (Control Panel).
  2. Seleccione Apariencia y personalización (Appearance and Personalization) > Personalización (Personalization) > Tema (Theme).  
Se abrirá el cuadro de diálogo Configuración de temas (Theme Settings).
  3. En la ficha Temas (Theme) del cuadro de diálogo Configuración de temas (Theme Settings), seleccione Windows clásico (Windows Classic) en Tema (Theme).
  4. Haga clic en Aceptar (OK).  
El escritorio cambia a la vista Windows clásico.
- Use el tamaño de fuente predeterminado del sistema operativo. De lo contrario, puede que las pantallas del software no se muestren correctamente.
- El escaneado puede fallar si el ordenador se ha reactivado del modo de reposo. Si se da el caso, siga estos pasos y escanee de nuevo.
  1. Apague el equipo.
  2. Salga de ScanGear (controlador de escáner), desconecte el cable USB del ordenador y vuelva a conectarlo.
  3. Encienda el equipo.
- ScanGear (controlador de escáner) no se puede abrir en varias aplicaciones a la vez. En una misma aplicación, ScanGear (controlador de escáner) no se puede abrir por segunda vez si ya está abierto.
- Asegúrese de cerrar la ventana de ScanGear (controlador de escáner) antes de cerrar la aplicación.
- Asegúrese de que dispone de suficiente espacio en el disco para escanear imágenes grandes a una gran resolución. Por ejemplo, se requieren 300 MB como mínimo de espacio libre para escanear un documento A4 a 600 ppp a todo color.
- ScanGear (controlador de escáner) y el controlador WIA no se pueden usar a la vez.
- No deje que el ordenador pase a estado de reposo o hibernación durante el escaneado.
- La calibración puede tardar cierto tiempo si el equipo está conectado mediante un puerto USB 1.1.

#### Aplicaciones con restricciones de uso

- Si inicia la aplicación Media Center, incluida en Windows XP Media Center Edition 2005, es posible



que no se pueda escanear desde el panel de control del equipo. En tal caso, reinicie el ordenador.

- No se pueden escanear imágenes con la aplicación Media Center incluida en Windows Vista™ y Windows XP Media Center Edition 2005. Utilice para escanear otras aplicaciones como MP Navigator EX.
- En algunas aplicaciones puede que se produzcan problemas al cambiar a la vista de miniaturas en la ficha Modo avanzado (Advanced Mode) de ScanGear (controlador de escáner). En este caso, escanee cada documento individualmente cambiando el valor de Tamaño de papel (Paper Size) en función del documento.
- En algunas aplicaciones, si se marca la casilla de verificación Ver imágenes escaneadas (View scanned images) en la ficha Modo de escaneado automático (Auto Scan Mode) de ScanGear (controlador de escáner), puede que la ventana en la que se muestran las miniaturas se cierre automáticamente.
- En algunas aplicaciones puede que no se muestre la interfaz de usuario TWAIN. En este caso, consulte el manual de la aplicación y cambie la configuración según proceda.
- Algunas aplicaciones no admiten el escaneado continuo de varios documentos. En algunos casos, sólo se acepta la primera imagen escaneada, o se escanean varias imágenes como una sola.
- Al escanear imágenes con el tamaño de la platina en una aplicación de Microsoft Office (como, por ejemplo, Word, Excel o PowerPoint), haga clic en Personalizar inserción (Custom Insert) en el cuadro de diálogo Insertar imagen desde escáner o cámara (Insert Picture from Scanner or Camera). De lo contrario, es posible que las imágenes no se escaneen correctamente.
- Es posible que las imágenes no se escaneen correctamente en algunas aplicaciones. En estos casos, aumente la memoria virtual del sistema operativo y vuelva a intentarlo.
- Si el tamaño de imagen es demasiado grande (por ejemplo, cuando se escanean imágenes grandes a una resolución alta), es posible que el equipo no responda o que la barra de progreso se quede al 0%, dependiendo de la aplicación. En este caso, cancele la acción (por ejemplo, haga clic en Cancelar (Cancel) en la barra de progreso), a continuación, aumente la memoria virtual del sistema operativo o reduzca el tamaño de imagen o la resolución e inténtelo de nuevo. Si lo desea, también puede escanear primero la imagen mediante MP Navigator EX, guardarla y, después, importarla a la aplicación.

[Principio de página](#)

## Guía avanzada

Guía avanzada

> Apéndice

### Apéndice

- ➔ Área de impresión
- ➔ Cómo desmontar/montar la cubierta de documentos
- ➔ Eliminación de un trabajo de impresión no deseado
- ➔ Actualización de los MP Drivers
- ➔ Desinstalación de los manuales en pantalla
- ➔ Transporte del equipo
- ➔ Apertura del cuadro de diálogo de propiedades de la impresora (Windows)
- ➔ Apertura de los cuadros de diálogo Ajustar página e Imprimir (Macintosh)
- ➔ Apertura de Canon IJ Printer Utility (Macintosh)
- ➔ Cómo compartir la impresora en una red

Principio de página ↑

## Guía avanzada

Guía avanzada > Apéndice

> Área de impresión

### Área de impresión

Para garantizar la máxima calidad de impresión, el dispositivo deja un margen a lo largo del borde del papel. El área imprimible real es la que se encuentra dentro de estos márgenes.

Área de impresión recomendada : Canon recomienda que se imprima dentro de esta área.

Área imprimible : El área en la que es posible imprimir.

Sin embargo, imprimir en esta zona puede afectar a la calidad de impresión o a la precisión de la alimentación del papel.

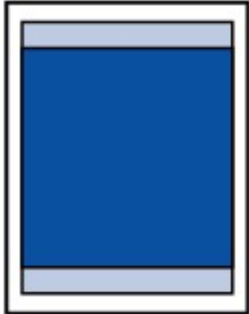

#### Nota

##### ■ Impresión sin bordes

- Al seleccionar la opción de impresión sin bordes puede hacer copias sin márgenes.
- Cuando imprima sin bordes, puede que se produzca un ligero recorte en los márgenes, ya que la imagen impresa se amplía para que llene toda la página.
- Para la impresión sin bordes, use el papel siguiente:
  - Papel Fotográfico Satinado "Uso diario" GP-501 (Glossy Photo Paper "Everyday Use" GP-501)
  - Papel Fotográfico Satinado GP-502 (Photo Paper Glossy GP-502)
  - Papel Fotog. Plus Semi Brillante SG-201 (Photo Paper Plus Semi-gloss SG-201)
  - Fotográfico Profesional Platinum PT-101 (Photo Paper Pro Platinum PT-101)\*
  - Papel Fotográfico Brillo II PP-201 (Photo Paper Plus Glossy II PP-201)
  - Papel Fotográfico Profesional II PR-201 (Photo Paper Pro II PR-201)
  - Papel Fotográfico Mate MP-101 (Matte Photo Paper MP-101)

\* Con MP270 series, este papel sólo se puede usar para imprimir desde un ordenador.

La impresión sin bordes en cualquier otro tipo de papel puede reducir considerablemente la calidad de impresión y/o producir copias impresas con tonos de color alterados.

La impresión sin bordes en papel normal puede producir copias de baja calidad. Úsela sólo para hacer pruebas de impresión. Únicamente se puede imprimir sin bordes en papel normal cuando se hace desde un ordenador.

- La impresión sin bordes no está disponible para los tamaños de papel Legal, A5 o B5, ni para los sobres.
- Según el tipo de papel, imprimir sin bordes puede reducir la calidad de impresión en los bordes superior e inferior del papel o hacer que queden manchas en esas zonas.

➔ Carta, Legal

➔ Sobres

➔ Otros tamaños distintos a Carta, Legal, Sobres

## Guía avanzada

Guía avanzada > Apéndice > Área de impresión

> Otros tamaños distintos a Carta, Legal, Sobres

### Otros tamaños distintos a Carta, Legal, Sobres

Tamaño	Área imprimible (anchura x altura)
A5*	5,56 x 7,95 pulgadas / 141,2 x 202,0 mm
A4	8,00 x 11,38 pulgadas / 203,2 x 289,0 mm
B5*	6,90 x 9,80 pulgadas / 175,2 x 249,0 mm
10 x 15 cm / 4" x 6"	3,73 x 5,69 pulgadas / 94,8 x 144,4 mm
10 x 20 cm / 4" x 8"**	3,73 x 7,69 pulgadas / 94,8 x 195,2 mm
13 x 18 cm / 5" x 7"	4,73 x 6,69 pulgadas / 120,2 x 169,8 mm
20 x 25 cm / 8" x 10"	7,73 x 9,69 pulgadas / 196,4 x 246,0 mm
Wide	3,73 x 6,80 pulgadas / 94,8 x 172,6 mm

\* Con MP270 series, este tamaño de página sólo se puede usar para imprimir desde un ordenador.

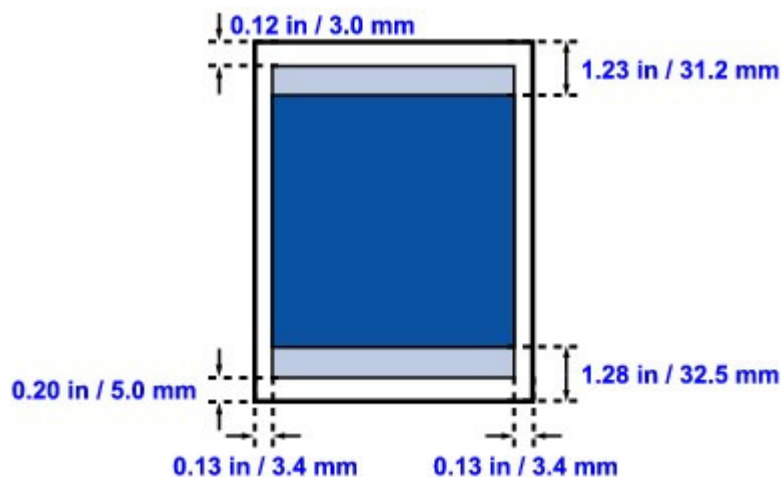

Área de impresión recomendada

Área imprimible

Principio de página

## Guía avanzada

Guía avanzada > Apéndice Área de impresión > Carta, Legal

### Carta, Legal >

Tamaño	Área imprimible (anchura x altura)
Carta	8,00 x 10,69 pulgadas / 203,2 x 271,4 mm
Legal*	8,00 x 13,69 pulgadas / 203,2 x 347,6 mm

\* Este tamaño de página sólo se puede usar para imprimir desde un ordenador.

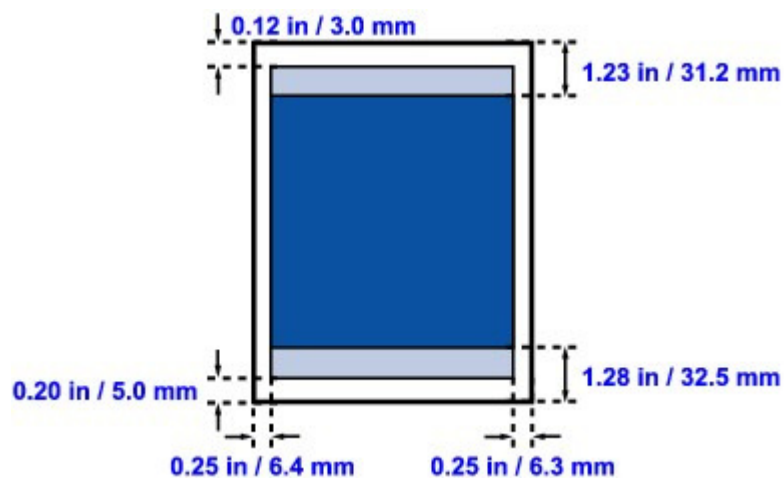

■ Área de impresión recomendada

■ Área imprimible

Principio de página

**Guía avanzada**

Guía avanzada > Apéndice > Área de impresión > Sobres

**Sobres**

Tamaño	Área de impresión recomendada (anchura x altura)
DL europeo*	4,06 x 7,07 pulgadas / 103,2 x 179,5 mm
Sobre COM 10*	3,86 x 7,91 pulgadas / 98,0 x 200,8 mm

\* Este tamaño de página sólo se puede usar para imprimir desde un ordenador.

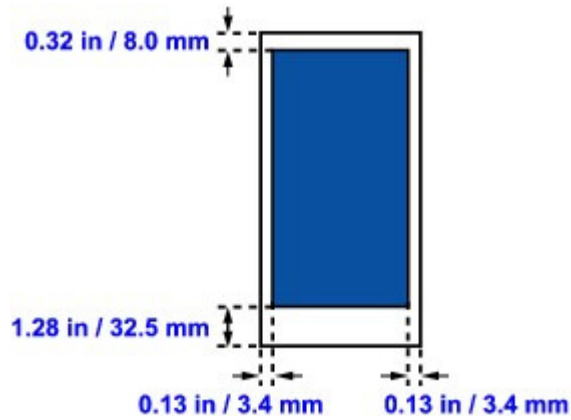

■ Área de impresión recomendada

**Guía avanzada**

Guía avanzada &gt; Apéndice

&gt; Cómo desmontar/montar la cubierta de documentos

**Cómo desmontar/montar la cubierta de documentos****• Desmontaje de la cubierta de documentos:**

Sostenga la cubierta de documentos verticalmente.

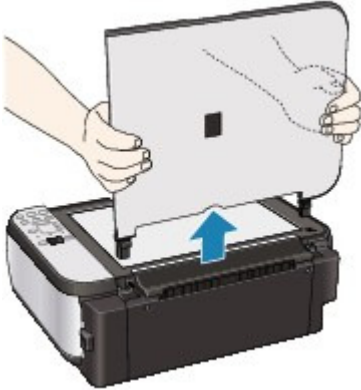
**• Montaje de la cubierta de documentos:**

Inserte ambas bisagras (A) de la cubierta de documentos verticalmente en el soporte (B) con el fin de colocarla como se muestra a continuación.

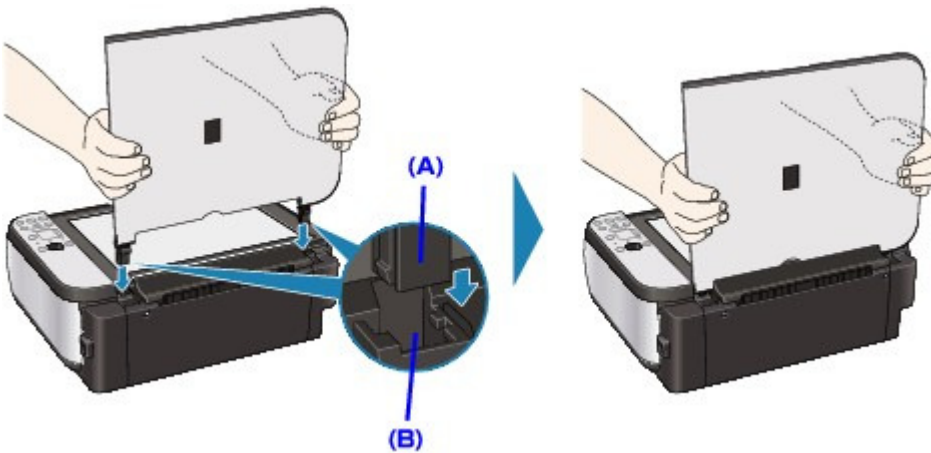

Principio de  
página

## Guía avanzada

Guía avanzada > Apéndice

> Eliminación de un trabajo de impresión no deseado

### Eliminación de un trabajo de impresión no deseado

Si la impresora no inicia la impresión, es posible que aún queden datos de un trabajo de impresión cancelado o erróneo.

Elimine el trabajo de impresión no deseado mediante el Monitor de estado Canon IJ.

#### 1. Acceda al Monitor de estado Canon IJ

Haga clic en el botón del monitor de estado que aparece en la barra de tareas. Aparecerá el Monitor de estado Canon IJ.

#### 2. Acceda a los trabajos de impresión

Haga clic en Mostrar cola de impresión... (Display Print Queue...). Se abrirá la ventana de la cola de impresión.

#### 3. Elimine los trabajos de impresión

Seleccione Cancelar todos los documentos (Cancel All Documents) en el menú Impresora (Printer).

Haga clic en Sí (Yes) cuando aparezca el mensaje de confirmación.

Así concluye la eliminación del trabajo de impresión.

#### Importante

- Los usuarios que no tengan autorización para la administración de impresoras no podrán eliminar el trabajo de impresión de otro usuario.

#### Nota

- Al llevar a cabo esta operación, se eliminan todos los trabajos de impresión. Si en la lista de la cola de impresión hay un trabajo necesario, comience nuevamente el proceso de impresión desde el principio.

Principio de página 



## Guía avanzada

Guía avanzada > Apéndice

---

> Actualización de los MP Drivers

### Actualización de los MP Drivers

- ➡ Obtención de la versión más reciente de los MP Drivers
- ➡ Eliminación de MP Drivers innecesarios
- ➡ Pasos previos a la instalación de los MP Drivers
- ➡ Instalación de los MP Drivers

Principio de página ↑

## Guía avanzada

[Guía avanzada](#) > [Apéndice](#) [Actualización de los MP Drivers](#)  
> [Obtención de la versión más reciente de los MP Drivers](#)

### Obtención de la versión más reciente de los MP Drivers

Los MP Drivers incluyen un controlador de impresora y otro de escáner (ScanGear).

Si actualiza los MP Drivers a la versión más reciente, es posible que se resuelvan los problemas que pudieran estar pendientes.

Acceda a nuestro sitio web en Internet y descargue los últimos MP Drivers correspondientes a su modelo.

#### **Importante**

- La descarga de los MP Drivers es gratuita, pero el coste del acceso a Internet corre por cuenta del usuario.
- Antes de instalar la versión más reciente de los MP Drivers, desinstale la versión instalada anteriormente.  
Para obtener información acerca de cómo eliminar los MP Drivers, consulte [Eliminación de MP Drivers innecesarios](#).

#### **Temas relacionados**

- ➔ [Pasos previos a la instalación de los MP Drivers](#)
- ➔ [Instalación de los MP Drivers](#)

[Principio de página](#) ↑

## Guía avanzada

Guía avanzada > Apéndice > Actualización de los MP Drivers > Eliminación de MP Drivers innecesarios

### Eliminación de MP Drivers innecesarios

Puede eliminar los MP Drivers que ya no utilice.

Cuando vaya a suprimirlos, cierre primero todos los programas que se estén ejecutando.

El procedimiento para eliminar los MP Drivers innecesarios es el siguiente:

#### Si existe un desinstalador

##### 1. Inicie el desinstalador

- En Windows Vista o Windows XP, seleccione el menú Inicio (Start) -> Todos los programas (All Programs) -> "Nombre del modelo del equipo" ("Your model name") -> Desinstalador de MP Drivers (MP Drivers Uninstaller).
- En Windows 2000, seleccione el menú Inicio (Start) -> Programas (Programs) -> "Nombre del modelo del equipo" ("Your model name") -> Desinstalador de MP Drivers (MP Drivers Uninstaller).

Se mostrará el cuadro de diálogo Desinstalador de MP Drivers (MP Drivers Uninstaller).

#### Importante

- En Windows Vista, es posible que aparezca un cuadro de diálogo de confirmación o advertencia al instalar, desinstalar o iniciar software. Este cuadro de diálogo aparece cuando se requieren derechos de administración para realizar una tarea. Si ha iniciado la sesión en una cuenta de administrador, haga clic en Continuar (Continue) o Permitir (Allow) para continuar. Algunas aplicaciones requieren una cuenta de administrador para continuar. Si ha iniciado la sesión en una cuenta estándar, cambie a una de administrador y vuelva a realizar la operación desde el principio.

##### 2. Ejecute el desinstalador.

Haga clic en Ejecutar (Execute). Haga clic en Sí (Yes) cuando aparezca el mensaje de confirmación.

Una vez eliminados todos los archivos, haga clic en Finalizado (Complete).

Así concluye la eliminación de MP Drivers.

#### Importante

- Los controladores de impresora y de escáner (ScanGear) se eliminarán si se desinstalan los MP Drivers.

#### Si no existe un desinstalador

En caso de no haber ningún desinstalador en el menú Inicio (Start) de Windows Vista, lleve a cabo los pasos siguientes:

##### 1. Seleccione la impresora que se va a eliminar

Seleccione el menú Inicio (Start) -> Panel de control (Control Panel) -> Hardware y sonido (Hardware and Sound) -> Impresoras (Printers).

Haga clic en el modelo que desee suprimir y, a continuación, pulse la tecla Alt del teclado. En el menú Archivo (File), haga clic en Eliminar (Delete).

##### 2. Elimine la impresora.

Si aparece el cuadro de diálogo Control de cuentas de usuario (User Account Control), haga clic en

Continuar (Continue). A continuación, cuando se muestre el mensaje de confirmación, haga clic en Sí (Yes).

El icono se eliminará.

### 3. Seleccione el controlador de impresora que se va a eliminar.

Pulse la tecla Alt. En el menú Archivo (File), seleccione Ejecutar como administrador (Run as administrator) y, a continuación, haga clic en Propiedades del servidor... (Server Properties...). Si aparece el cuadro de diálogo Control de cuentas de usuario (User Account Control), haga clic en Continuar (Continue).

Haga clic en la ficha Controladores (Drivers). En la lista Controladores de impresora instalados (Installed printer drivers), haga clic en la impresora para suprimirla.

### 4. Elimine el controlador de la impresora.

Al hacer clic en Quitar... (Remove...), se muestra el cuadro de diálogo Quitar el controlador y el paquete (Remove Driver And Package).

Seleccione Quitar el controlador y el paquete de controladores (Remove driver and driver package) y, a continuación, haga clic en Aceptar (OK).

En el cuadro de diálogo de confirmación, haga clic en Sí (Yes).

Cuando finalice la recopilación de datos en el cuadro de diálogo Quitar paquete de controladores (Remove Driver Package), haga clic en Eliminar (Delete).

### 5. Haga clic en Aceptar (OK)

Se ha completado la eliminación del controlador de la impresora.

#### Importante

- Es posible que no pueda eliminar correctamente el controlador de impresora de la lista Controladores de impresora instalados (Installed printer drivers). En ese caso, reinicie el equipo y vuelva a intentarlo.

[Principio de página](#) ↑

## Guía avanzada

[Guía avanzada](#) > [Apéndice](#) [Actualización de los MP Drivers](#) > [Pasos previos a la instalación de los MP Drivers](#)

# Pasos previos a la instalación de los MP Drivers

En esta sección se describen los elementos que se deben comprobar antes de instalar los MP Drivers. Consulte también esta sección en el caso de que no pueda instalar los MP Drivers.

## Comprobación del estado del equipo

- Conecte adecuadamente el ordenador personal y el equipo. Para obtener más información sobre las instrucciones de conexión, consulte el apartado sobre instalación del software en el manual: Guía de inicio.
- Apague el equipo.

## Comprobación de la configuración del ordenador personal

- Cierre todas las aplicaciones que se estén ejecutando.
- En Windows Vista, inicie la sesión como un usuario con derechos de administrador.  
En Windows XP, inicie la sesión como administrador del equipo.  
En Windows 2000, inicie la sesión como miembro del grupo de administradores.

## Nota

- Si ya hay instalada una versión anterior de los MP Drivers, desinstálela en primer lugar. Para obtener instrucciones sobre cómo eliminar los MP Drivers, consulte "[Eliminación de MP Drivers innecesarios](#)".

## Temas relacionados

- ➔ [Obtención de la versión más reciente de los MP Drivers](#)
- ➔ [Instalación de los MP Drivers](#)

[Principio de página](#) ↑

## Guía avanzada

Guía avanzada > Apéndice Actualización de los MP Drivers > Instalación de los MP Drivers

# Instalación de los MP Drivers

Puede acceder a nuestro sitio web en Internet y descargar los MP Drivers más recientes para su modelo.

El procedimiento para instalar los MP Drivers descargados se describe a continuación:

## 1. Apague el equipo

### ▶ Importante

- Cuando se enciende el ordenador con el equipo conectado, la función Plug and Play de Windows se ejecuta automáticamente y aparece la ventana Nuevo hardware encontrado (Found New Hardware) (Windows Vista) o Asistente para hardware nuevo encontrado (Found New Hardware Wizard) (Windows XP, Windows 2000). En tal caso, haga clic en Cancelar (Cancel).

## 2. Inicie el instalador.

Haga doble clic en el icono del archivo descargado.  
Se iniciará el programa de instalación.

### ▶ Importante

- En Windows Vista, es posible que aparezca un cuadro de diálogo de confirmación o advertencia al instalar, desinstalar o iniciar software.  
Este cuadro de diálogo aparece cuando se requieren derechos de administración para realizar una tarea.  
Si ha iniciado la sesión en una cuenta de administrador, haga clic en Continuar (Continue) o Permitir (Allow) para continuar.  
Algunas aplicaciones requieren una cuenta de administrador para continuar. Si ha iniciado la sesión en una cuenta estándar, cambie a una de administrador y vuelva a realizar la operación desde el principio.

## 3. Instale el controlador.

En la pantalla Página principal (Welcome), haga clic en Siguiente (Next).  
Lea el contenido de la ventana Contrato de licencia (License Agreement). Después de leerlo, haga clic en Sí (Yes).  
Comenzará la instalación de los MP Drivers.

Tras la aparición de la ventana Instalación completada (Installation Complete), compruebe que el equipo y el ordenador están conectados mediante un cable.

Para seleccionar manualmente el puerto de conexión del equipo, marque la casilla de verificación Seleccionar puerto de impresora (Select printer port) y haga clic en Selección manual (Manual selection). En la ventana Seleccionar puerto de impresora (Select printer port), elija el destino de la conexión y haga clic en Aceptar (OK).

## 4. Finalice la instalación

Haga clic en Completar (Complete).  
Encienda el equipo y espere unos instantes hasta que se detecte la conexión.

Con esto concluye el procedimiento de instalación de los MP Drivers.

En función del entorno que use, puede que aparezca un mensaje en el que se le pida que reinicie el ordenador. Reinicielo para completar la instalación correctamente.

### ▶ Importante

- La descarga de los MP Drivers es gratuita, pero el coste del acceso a Internet corre por cuenta del usuario.

**Temas relacionados**

- ➡ Obtención de la versión más reciente de los MP Drivers
- ➡ Pasos previos a la instalación de los MP Drivers

[Principio de página ↑](#)

## Guía avanzada

Guía avanzada > Apéndice

> Desinstalación de los manuales en pantalla

### Desinstalación de los manuales en pantalla

Siga el procedimiento siguiente para desinstalar todos los manuales en pantalla instalados en el equipo.

Antes de desinstalar los manuales en pantalla, cierre los manuales en pantalla que estén abiertos.



Se eliminarán a la vez todos los manuales en pantalla instalados.

1. Haga clic en Inicio (Start) > Todos los programas (All Programs) (Programas (Programs) en Windows 2000) > Manual de Canon XXX (Canon XXX Manual) (donde "XXX" es el nombre del equipo) > Desinstalar (Uninstall).
2. Haga clic en Aceptar (OK) cuando aparezca el mensaje de confirmación.

#### Nota

- Cuando aparezca un mensaje pidiéndole que reinicie el ordenador, haga clic en Aceptar (OK) para reiniciarlo.



Los manuales en pantalla que no sean parte de la ayuda del controlador de impresora ni de los controladores del escáner se desinstalarán uno a uno.

1. Seleccione Aplicaciones (Applications) en el menú Ir (Go).
2. Haga doble clic en la carpeta Canon Utilities y, a continuación, en la carpeta Manual de IJ (IJ Manual).
3. Arrastre la carpeta del nombre del equipo a la papelera.
4. Arrastre el icono  Manual en pantalla de Canon XXX (Canon XXX On-screen Manual) (donde "XXX" es el nombre del equipo) del escritorio a la papelera.

XXX



## Guía avanzada

Guía avanzada > Apéndice

> Transporte del equipo

### Transporte del equipo

Cuando vaya a transportar el equipo, empaquételo con los materiales de embalaje originales.

Si no conserva el embalaje original, embálelo cuidadosamente con otro material que lo proteja y guárdelo en una caja resistente.

#### Importante

- No transporte ni guarde el equipo inclinado, verticalmente o al revés, ya que se podría derramar la tinta y causar daños al equipo.

1. Apague el equipo.
2. Confirme que la lámpara (Encendido) está apagada y desenchufe el equipo.

[Power]



- No desenchufe el equipo mientras la lámpara [Power] (Encendido) está iluminada o parpadeando en verde, puesto que podría producir un mal funcionamiento o daños en el

3. equipo, por lo que éste no sería capaz de imprimir.  
Recoja el soporte del papel y, a continuación, cierre la bandeja de salida de papel.
4. Desconecte el cable de impresora del ordenador y del equipo y, a continuación, el cable de alimentación eléctrica del equipo.
5. Utilice cinta adhesiva para sujetar todas las cubiertas del equipo y evitar que se abran durante el transporte. Después, introduzca el equipo en la bolsa de plástico.
6. Coloque el material de protección en el equipo cuando lo embale.



#### Importante

- Embale el equipo con los cartuchos FINE instalados en él.



#### Nota

- Indique claramente en la caja "FRÁGIL" o "MANEJAR CON CUIDADO".

## Guía avanzada

Guía avanzada > Apéndice

> Apertura del cuadro de diálogo de propiedades de la impresora (Windows)

### Apertura del cuadro de diálogo de propiedades de la impresora (Windows)

La ventana de configuración del controlador de impresora se puede mostrar mediante el software de aplicación o el menú Inicio de Windows.

#### Abra el cuadro de diálogo de propiedades de la impresora (Windows) mediante el software de aplicación.

Siga los procedimientos que se exponen a continuación para configurar las opciones de impresión al imprimir.

**1. Seleccione el comando que se va a ejecutar al imprimir en el software de aplicación en uso.**

En general, seleccione Imprimir (Print) en el menú Archivo (File) para abrir el cuadro de diálogo Imprimir (Print).

**2. Seleccione el nombre del modelo de la impresora y haga clic en el botón Preferencias (Preferences) (o Propiedades (Properties)).**

Se abrirá el cuadro de diálogo de propiedades de la impresora.



#### Nota

- En función del software de aplicación que utilice, los nombres de comando o de menú pueden variar, y puede que haya más pasos. Para obtener más detalles, consulte el manual del usuario del software de aplicación.

#### Abra el cuadro de diálogo de propiedades de la impresora (Windows) mediante el menú de inicio.

Siga los procedimientos que se exponen a continuación para llevar a cabo las operaciones de mantenimiento, como la limpieza de los cabezales de impresión, o para configurar las opciones de impresión comunes para todo el software de aplicación.

**1. Seleccione los elementos del menú Inicio (Start) como se muestra a continuación.**

- En Windows Vista, seleccione el menú Inicio (Start) > Panel de control (Control Panel) > Hardware y sonido (Hardware and Sound) > Impresoras (Printers).
- En Windows XP, seleccione el menú Inicio (Start) > Panel de control (Control Panel) > Impresoras y otro hardware (Printers and Other Hardware) > Impresoras y faxes (Printers and Faxes).
- En Windows 2000, seleccione el menú Inicio (Start) > Configuración (Settings) > Impresoras (Printers).

**2. Haga clic con el botón secundario en el icono del nombre del modelo de la impresora y, a continuación, seleccione Preferencias de impresión (Printing Preferences) en el menú que aparezca.**

Se abrirá el cuadro de diálogo de propiedades de la impresora.



#### Importante

- Si se abre el cuadro de diálogo de propiedades de la impresora mediante Propiedades (Properties), se mostrarán las fichas relacionadas con las funciones de Windows, como por ejemplo, la ficha Puertos (Ports) o Avanzadas (Advanced). Estas fichas no aparecen cuando la apertura se realiza desde Preferencias de impresión (Printing Preferences) o el software de aplicación. Para obtener información sobre las funciones de Windows, consulte el manual del usuario de Windows.

[Principio de](#)  
página

## Guía avanzada

Guía avanzada > Apéndice

> Apertura de los cuadros de diálogo Ajustar página e Imprimir (Macintosh)

### Apertura de los cuadros de diálogo Ajustar página e Imprimir (Macintosh)

Puede abrir los cuadros de diálogo Configurar página (Page Setup) e Imprimir (Print) desde la aplicación que esté utilizando.

#### Apertura del cuadro de diálogo Configurar página (Page Setup)

Abra el cuadro de diálogo Configurar página (Page Setup) para especificar los ajustes de la página (papel) antes de imprimir.

- 1. Seleccione Ajustar página... (Page Setup...) en el menú Archivo (File) de la aplicación.**

Se abrirá el cuadro de diálogo Ajustar página (Page Setup).

#### Apertura del cuadro de diálogo Imprimir (Print)

Abra el cuadro de diálogo Imprimir (Print) para especificar la configuración de impresión antes de imprimir.

- 1. Seleccione Imprimir... (Print...) en el menú Archivo (File) de la aplicación.**

Se abrirá el cuadro de diálogo Imprimir.

Principio de  
página

## Guía avanzada

Guía avanzada > Apéndice

> Apertura de Canon IJ Printer Utility (Macintosh)

### Apertura de Canon IJ Printer Utility (Macintosh)

Para abrir Canon IJ Printer Utility, siga el procedimiento que se describe a continuación.

#### En Mac OS X v.10.5.x

1. Seleccione Preferencias del Sistema (System Preferences) en el menú Apple.
2. Haga clic en Imprimir y Fax (Print & Fax).
3. Seleccione el nombre del equipo en Impresoras (Printers) y haga clic en Abrir cola de impresión... (Open Print Queue...).
- Aparecerá la lista de trabajos de impresión del equipo.
4. Haga clic en Utilidad (Utility).

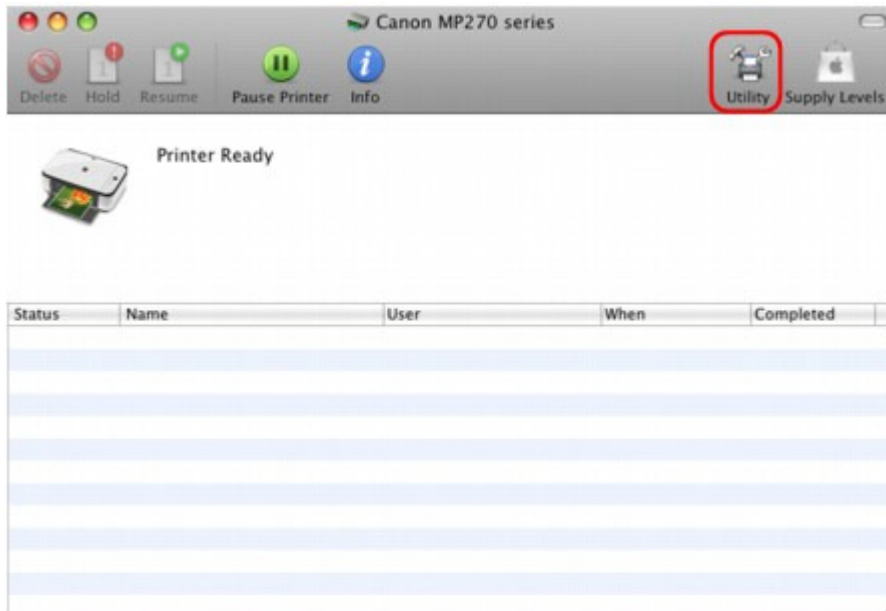

Se abrirá la Lista de impresoras (Printer List).

5. Seleccione el nombre del equipo en la lista Producto (Product) y haga clic en Mantenimiento (Maintenance).

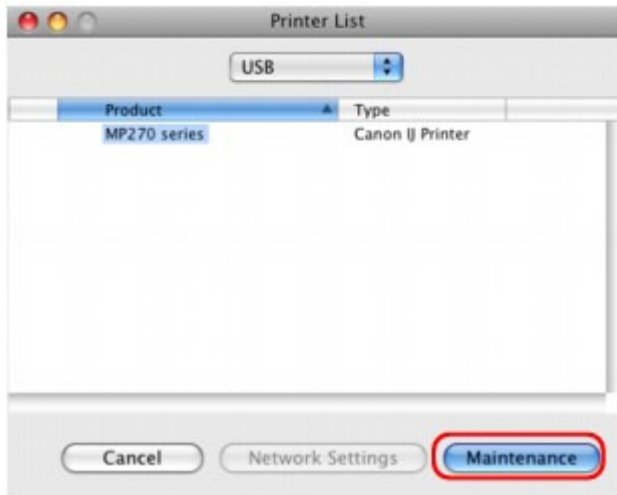

Se iniciará Canon IJ Printer Utility.

### En Mac OS X v.10.4.x o Mac OS X v 10.3.9

1. Seleccione Aplicaciones (Applications) en el menú Ir (Go).
2. Haga doble clic en la carpeta Utilidades (Utilities) y, a continuación, en el icono Utilidad Configuración Impresoras (Printer Setup Utility).  
Se abrirá la Lista de impresoras (Printer List).
3. Seleccione el nombre del equipo en la lista Nombre (Name) y haga clic en Utilidad (Utility).

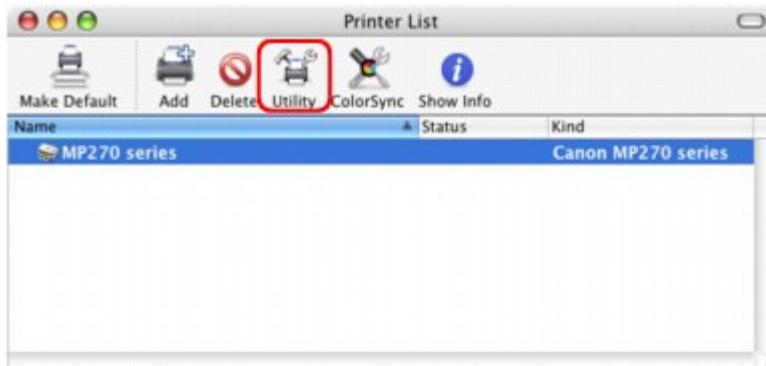

4. Seleccione el nombre del equipo en la lista Producto (Product) y haga clic en Mantenimiento (Maintenance).

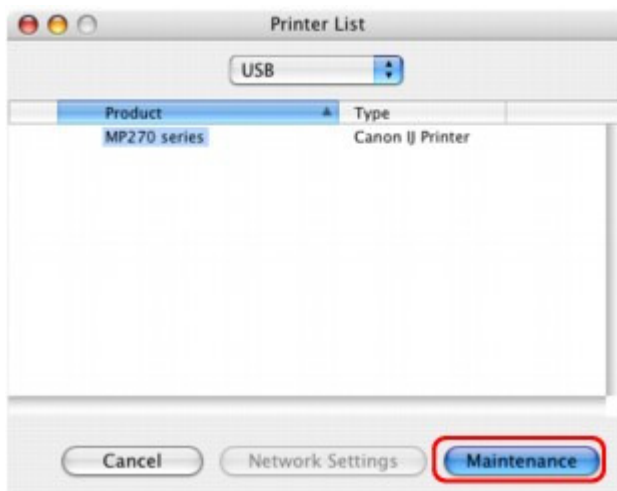

Se iniciará Canon IJ Printer Utility.

Principio de   
página

## Guía avanzada

Guía avanzada > Apéndice

> Cómo compartir la impresora en una red

### Cómo compartir la impresora en una red

Cuando utilice varios ordenadores en un entorno de red, podrá compartir con los demás ordenadores la impresora que esté conectada a uno de ellos.

Las versiones de Windows de los ordenadores conectados a la red no tienen por qué ser los mismos.

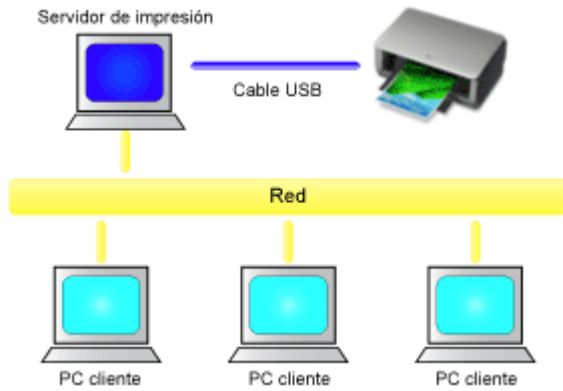

- **Configuración del servidor de impresión**

A continuación se describe el procedimiento para configurar un ordenador conectado directamente a una impresora mediante un cable USB:

- **Configuración del PC cliente**

El procedimiento para configurar los ordenadores que van a utilizar la impresora a través de la red es el siguiente.

Al llevar a cabo la impresión, los datos se envían a la impresora a través del sistema que funciona como servidor de impresión.

### Importante

- Si se produce un error cuando el sistema cliente imprime un documento en la impresora compartida, el mensaje de error del Monitor de estado Canon IJ aparecerá tanto en el sistema cliente como en el sistema del servidor de impresión. Si la impresión se produce con normalidad, el Monitor de estado Canon IJ sólo se mostrará en el sistema cliente.

### Nota

- Instale el controlador de impresora del CD-ROM de instalación proporcionado con el equipo en el sistema del servidor de impresión y en todos los sistemas cliente de acuerdo con el sistema operativo de cada sistema.
- Esta impresora no se puede compartir con ordenadores Macintosh.

### Tema relacionado

➔ [Restricciones a la hora de compartir impresoras](#)



Principio de página ↑



## Guía avanzada

Guía avanzada > Apéndice > [Cómo compartir la impresora en una red](#) > Configuración del servidor de impresión

# Configuración del servidor de impresión

Si utiliza la impresora en una red, configure el controlador de impresora para compartir en el sistema del servidor.

A continuación se describen el procedimiento para configurar los sistemas que funcionarán como servidores de impresión:

## 1. Instale el controlador de impresora en el sistema del servidor de impresión

Para obtener más información sobre las instrucciones de instalación, consulte el apartado sobre instalación del software en el manual: Guía de inicio.

## 2. Seleccione los elementos desde el menú Inicio tal como se muestra a continuación:

- En Windows Vista, seleccione el menú Inicio (Start) -> Panel de control (Control Panel) -> Hardware y sonido (Hardware and Sound) -> Impresoras (Printers).
- En Windows XP, seleccione el menú Inicio (Start) -> Panel de control (Control Panel) -> Impresoras y otro hardware (Printers and Other Hardware) -> Impresoras y faxes (Printers and Faxes).
- En Windows 2000, seleccione el menú Inicio (Start) -> Configuración (Settings) -> Impresoras (Printers).

Se mostrará la ventana Impresoras (Printers) (en Windows Vista o Windows 2000) o la ventana Impresoras y faxes (Printers and Faxes) (en Windows XP).

## 3. Haga clic en el icono del nombre del modelo de impresora que desee compartir

- En Windows Vista, pulse la tecla Alt del teclado y, a continuación, seleccione Ejecutar como administrador (Run as administrator) -> Compartir... (Sharing...) desde el menú Archivo (File) que aparece.
- En Windows XP o Windows 2000, seleccione Compartir... (Sharing...) del menú Archivo (File).

### Importante

- En Windows Vista, es posible que aparezca un cuadro de diálogo de confirmación o advertencia al instalar, desinstalar o iniciar software. Este cuadro de diálogo aparece cuando se requieren derechos de administración para realizar una tarea. Si ha iniciado la sesión en una cuenta de administrador, haga clic en Continuar (Continue) o Permitir (Allow) para continuar. Algunas aplicaciones requieren una cuenta de administrador para continuar. Si ha iniciado la sesión en una cuenta estándar, cambie a una de administrador y vuelva a realizar la operación desde el principio.

### Nota

- Es posible que Windows XP muestre un mensaje recomendando al usuario que utilice el Asistente para configuración de red para configurar los recursos compartidos. Cuando aparezca este mensaje, seleccione no utilizar el asistente y, a continuación, configure los recursos compartidos.

## 4. Configure los recursos compartidos

Seleccione Compartir impresora (Share this printer) (Windows Vista, Windows XP) o Compartida como (Shared as) (Windows 2000) de la ficha Compartir (Sharing) para establecer el nombre compartido en caso necesario y, a continuación, haga clic en Aceptar (OK).

Con esto concluye la configuración en el sistema del servidor de impresión. A continuación, hay

que configurar los sistemas cliente.



[Principio de página ↕](#)

## Guía avanzada

Guía avanzada > Apéndice > Cómo compartir la impresora en una red > Configuración del PC cliente

# Configuración del PC cliente

Tras configurar el sistema del servidor de impresión, configure el sistema cliente.

A continuación se describe el procedimiento para configurar el sistema cliente:

## En Windows Vista

### 1. Instale el controlador de impresora en los sistemas cliente

Para instalar el controlador, cargue el CD-ROM de instalación que viene con el equipo y seleccione Instalación personalizada (Custom Install).

Para obtener más información sobre las instrucciones de conexión, consulte el apartado sobre instalación del software en el manual: Guía de inicio.



#### Nota

- Durante la instalación, aparecerá una pantalla pidiendo que se encienda la impresora. Haga clic en Selección manual (Manual Selection) y, a continuación, seleccione el puerto adecuado para finalizar la instalación.

### 2. Inicie el asistente

Seleccione el menú Inicio (Start) -> Red (Network) -> Agregar una impresora (Add a printer). Aparecerá la ventana Agregar impresora (Add Printer).

### 3. Agregue una impresora

Seleccione Agregar una impresora de red, inalámbrica o Bluetooth (Add a network, wireless or Bluetooth printer), haga clic en el icono de la impresora que ha configurado en el sistema del servidor de impresión que se desea compartir y, a continuación, haga clic en Siguiente (Next).



#### Nota

- Si el icono de la impresora no aparece, compruebe que la impresora realmente esté conectada al servidor de impresión.
- El icono de la impresora puede tardar unos momentos en aparecer.

### 4. Finalice la configuración

Tome las medidas adecuadas según se describe en la pantalla y, a continuación, haga clic en Finalizar (Finish).

En la ventana Impresoras (Printers) se creará el icono de la impresora compartida.

Así concluye la configuración en los sistemas cliente. Ahora se podrá compartir la impresora en la red.

## En Windows XP/Windows 2000

### 1. Instale el controlador de impresora en los sistemas cliente

Para instalar el controlador, cargue el CD-ROM de instalación que viene con el equipo y seleccione Instalación personalizada (Custom Install).

Para obtener más información sobre las instrucciones de conexión, consulte el apartado sobre instalación del software en el manual: Guía de inicio.



#### Nota

- Durante la instalación, aparecerá una pantalla pidiendo que se encienda la impresora. Haga clic en Selección manual (Manual Selection) y, a continuación, seleccione el puerto adecuado

para finalizar la instalación.

---

## 2. Inicie el asistente

- En Windows XP, seleccione el menú Inicio (Start) -> Panel de control (Control Panel) -> Impresoras y otro hardware (Printers and Other Hardware) -> Impresoras y faxes (Printers and Faxes) -> Agregar una impresora (Add a printer).
- En Windows 2000, seleccione el menú Inicio (Start) -> Configuración (Settings) -> Impresoras (Printers) -> Agregar una impresora (Add a printer).

En la pantalla Éste es el Asistente para agregar impresoras (Welcome to the Add Printer Wizard), haga clic en Siguiente (Next).

## 3. Agregue una impresora

Seleccione Una impresora de red o una impresora conectada a otro equipo (A network printer, or a printer attached to another computer) (en Windows XP) o Impresora de red (Network printer) (en Windows 2000) y, a continuación, haga clic en Siguiente (Next).

En la ventana Especifique una impresora (Specify a Printer) (Windows XP) o en la ventana Ubique su impresora (Locate Your Printer) (Windows 2000), haga clic en Siguiente (Next) y, a continuación, busque el sistema del servidor de impresión.

Haga clic en el icono de la impresora que se ha configurado en el sistema del servidor de impresión que se desea compartir y, a continuación, haga clic en Siguiente (Next).



### Nota

- Si el icono de la impresora no aparece, compruebe que la impresora realmente esté conectada al servidor de impresión.
- 

## 4. Finalice la configuración

Tome las medidas adecuadas según se describe en la pantalla y, a continuación, haga clic en Finalizar (Finish).

El icono de la impresora compartida se creará en la ventana Impresoras y faxes (Printers and Faxes) (en Windows XP) o en la ventana Impresoras (Printers) (en Windows 2000).

Así concluye la configuración en los sistemas cliente. Ahora se podrá compartir la impresora en la red.



## Guía avanzada

Guía avanzada > Apéndice > Cómo compartir la impresora en una red > Restricciones a la hora de compartir impresoras >

# Restricciones a la hora de compartir impresoras

Cuando se utiliza una impresora en un entorno de red, existen las restricciones que se indican a continuación. Compruebe las que correspondan al entorno que utilice.

## Cuando se comparte una impresora en una red

- Es posible que aparezca un mensaje de finalización de la impresión. Para desactivar la aparición del mensaje, realice el procedimiento siguiente.

- **En Windows Vista:**

Pulse la tecla Alt de la ventana Impresoras (Printers) del sistema cliente. Abra Ejecutar como administrador (Run as administrator) -> Propiedades del servidor... (Server Properties...) desde el menú Archivo (File) que aparezca.

Desactive Mostrar notificaciones para impresoras de red (Show informational notifications for network printers) de la ficha Opciones avanzadas (Advanced) y, a continuación, reinicie el ordenador.

- **En Windows XP o Windows 2000:**

Abra Propiedades del servidor (Server Properties) desde el menú Archivo (File) de la ventana Impresoras y faxes (Printer and Faxes) (Windows XP) o Impresoras (Printers) (Windows 2000) en el sistema del servidor de impresión.

Desactive Enviar notificación al terminar de imprimirse los documentos remotos (Notify when remote documents are printed) de la ficha Opciones avanzadas (Advanced) y, a continuación, reinicie el ordenador.

- Es posible que la función de comunicación bidireccional se desactive y que no se reconozca el estado correcto de la impresora.

También puede que se desactive la función bidireccional del sistema del servidor de impresión cuando un usuario cliente abra las propiedades del controlador de impresora y haga clic en Aceptar (OK) con la casilla de verificación Habilitar compatibilidad bidireccional (Enable bidirectional support) de la ficha Puertos (Ports) con la marca quitada.

En tal caso, asegúrese de que la casilla de verificación Activar soporte bidireccional (Enable bidirectional support) esté marcada tanto en el sistema del servidor de impresión como en el sistema cliente.

- Al imprimir desde un sistema cliente, no se puede utilizar la opción Vista preliminar de Canon IJ.
- Cuando las funciones de la ficha Mantenimiento (Maintenance) no se puedan establecer correctamente desde un sistema cliente, quizás aparezcan atenuadas. En tal caso, modifique la configuración desde el servidor de impresión.

Al cambiar la configuración del servidor de impresión, debe eliminar el icono de la impresora compartida del sistema cliente y, a continuación, volver a especificar la configuración compartida en el sistema cliente.

## Cuando el mismo controlador de impresora está instalado en el servidor de impresión y en el sistema cliente como impresora local

- La función de envío a través de la red creará automáticamente un icono de impresora de red en el sistema cliente.



## Guía avanzada

Guía avanzada

> Uso de Easy-PhotoPrint EX

Easy-PhotoPrint EX

## Uso de Easy-PhotoPrint EX

### --- Transformación de fotos en obras de arte creativas ---

Easy-PhotoPrint EX permite crear álbumes, calendarios y adhesivos de forma sencilla mediante fotografías realizadas con cámaras digitales.

Además, puede imprimir fácilmente fotografías sin bordes.

### Inicio de Easy-PhotoPrint EX



Haga clic aquí: [Easy-PhotoPrint EX](#)

### Nota

- Consulte la sección siguiente para obtener más información sobre cómo utilizar Easy-PhotoPrint EX.
  - ➔ [Impresión con el software de aplicación incluido](#)

### Crear un álbum de fotos personalizado

La creación de un álbum de fotos personalizado resulta una tarea sencilla con Easy-PhotoPrint EX.

Todo lo que tiene que hacer es seleccionar las fotos que desea utilizar, seleccionar un diseño, cargar papel en la impresora e imprimir. Tras encuadernar las hojas impresas, dispondrá de un álbum exclusivo de sus recuerdos.



Puede cambiar el diseño y el fondo, así como adjuntar comentarios a las fotos.



Además, también se puede seleccionar el tamaño y la orientación.



Puede disponer una imagen en las páginas derecha e izquierda.

¡COMPRUÉBELO! .....

Seleccione un tema (diseño de fondo) para crear un álbum de un solo tema.

### Decorar elementos con texto y marcos

Puede agregar texto y marcos a las fotografías. Adjunte una descripción de la foto en un álbum o agregue un marco para resaltar la atmósfera de la foto.



¡COMPRUÉBELO! .....

Seleccione Álbum (Album) para agregar texto y marcos. No se puede decorar fotos con Impresión fotográfica (Photo Print).

### Crear un calendario con sus fotos favoritas

Cree calendarios de forma sencilla con Easy-PhotoPrint EX. Cree un calendario personalizado con sus fotos favoritas. Será emocionante pasar sus páginas.



Puede utilizar cualquier tipo de foto.

También puede crear calendarios de 2, 6 y 12 meses.

### Crear adhesivos

Cree adhesivos de forma sencilla con Easy-PhotoPrint EX.

Cree adhesivos de sus fotos favoritas y compártalos con los amigos.



¡COMPRUÉBELO! .....

Permite agregar texto a las fotografías.

Principio de página ↗



## Guía avanzada

Guía avanzada

> Uso de MP Navigator EX

MP Navigator EX

## Uso de MP Navigator EX

MP Navigator EX es una aplicación que permite escanear fácilmente fotografías y documentos. Es adecuada incluso para usuarios sin experiencia.

### Inicie MP Navigator EX



Haga clic aquí: [MP Navigator EX](#)

### Nota

- Consulte "[Probemos a escanear](#)" para obtener detalles acerca de cómo escanear imágenes usando MP Navigator EX.

### Escanee fotos y documentos

Las pantallas de MP Navigator EX le permiten escanear de forma sencilla. También puede guardar o imprimir imágenes escaneadas usando MP Navigator EX.



### Escaneado de documentos pequeños a la vez

Puede escanear varios documentos pequeños (fotos, tarjetas, etc.) a la vez. Esta función resulta útil porque evita tener que escanear varias veces.

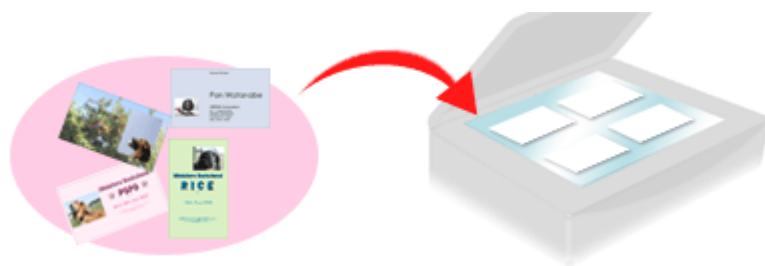

### Escaneado de documentos grandes

Con MP Navigator EX es posible escanear fácilmente documentos cuyo tamaño sea mayor que el de la platina. Permite escanear la mitad derecha e izquierda de un documento por separado y combinarlas para obtener una sola imagen.



### Escaneado con un clic

En el modo de un clic, MP Navigator EX ejecuta las funciones de escaneado y guardado haciendo clic en un icono. El modo de un clic también permite escanear y guardar imágenes como archivos PDF y adjuntarlos automáticamente a mensajes de correo electrónico.

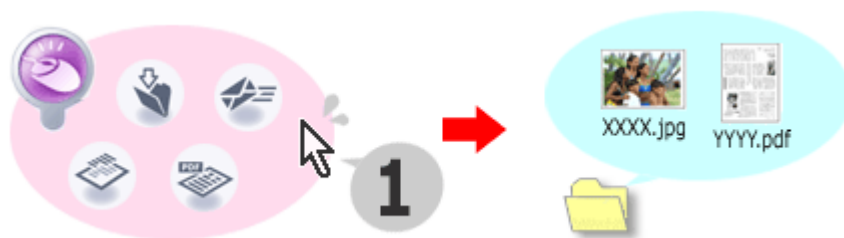

### Escaneado y corrección o mejora de fotos

Las fotos escaneadas se pueden corregir o mejorar fácilmente usando MP Navigator EX. No es necesario usar otras aplicaciones.

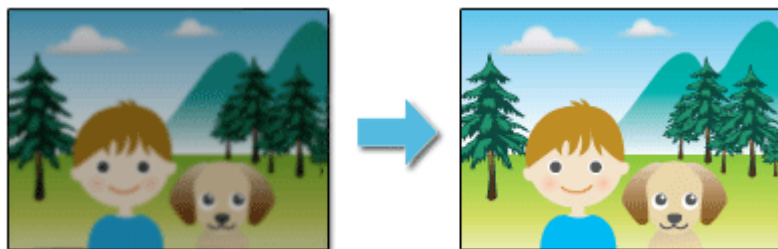

Para obtener detalles acerca de cómo usar MP Navigator EX, consulte " [Escaneado con aplicaciones incluidas](#)".

## Guía avanzada

Guía avanzada

> Acerca de Solution Menu

# Acerca de Solution Menu

## Acceso directo rápido: Solution Menu

Solution Menu es una ventana de menú que proporciona un acceso rápido desde el escritorio a las aplicaciones, los manuales y la información en línea del producto de Canon.

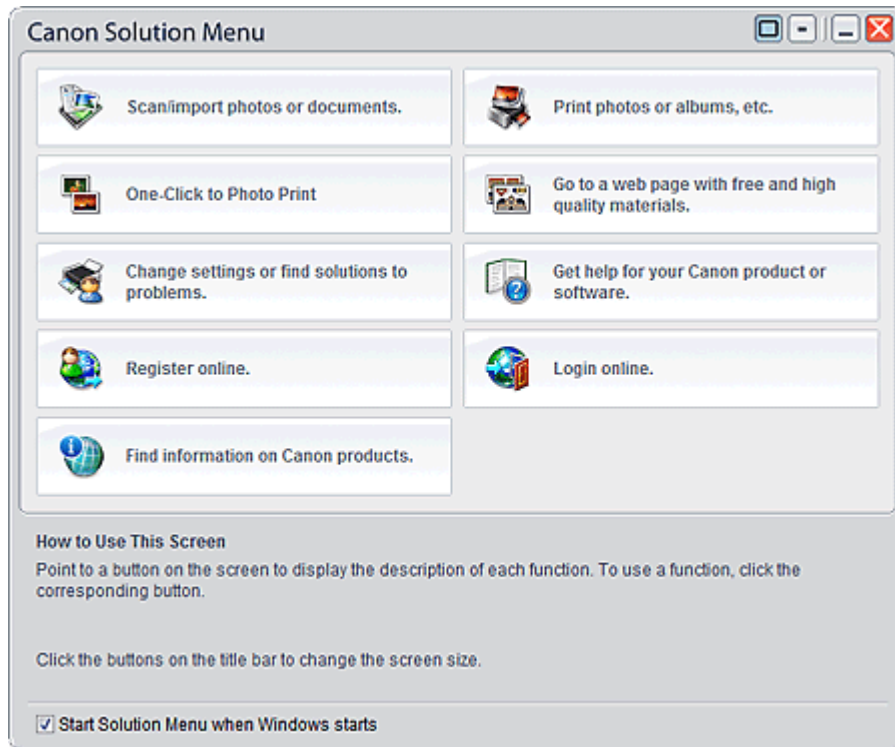

## Importante

- El número y los tipos de botones mostrados en la ventana pueden variar según la impresora y la región.

## Inicio de Solution Menu

Haga clic aquí: [Solution Menu](#)

Para iniciarlo desde el escritorio, consulte el siguiente procedimiento.

Haga doble clic en el icono Canon Solution Menu del escritorio. Otra opción es, desde el menú Inicio (Start), seleccionar Programas o Todos los programas ((All) Programs) > Canon Utilities > Solution Menu > Solution Menu.



En adelante, Solution Menu se abrirá al iniciar Windows.

Si la casilla de verificación Iniciar Solution Menu al iniciar Windows (Start Solution Menu when Windows starts) de la esquina inferior izquierda de la pantalla no se deja marcada, Solution Menu no se abrirá al iniciar Windows.

## Nota

- Solution Menu se iniciará automáticamente cuando lo instale por medio del *CD-ROM de instalación (Setup CD-ROM* que acompaña a la impresora.

## Cambio del tamaño de la ventana

Haga clic en  (tamaño de ventana: grande) o  (tamaño de ventana: pequeña) en la barra de título para cambiar el tamaño de la ventana (grande o pequeña).

La próxima vez que se inicie, Solution Menu se abrirá con el último tamaño de ventana utilizado.

- Cuando el tamaño de pantalla es pequeño

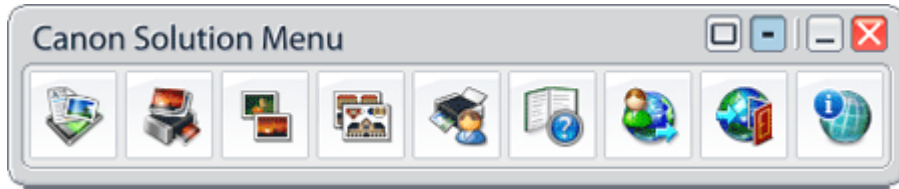

## Inicio de una aplicación

1. Coloque el cursor sobre los botones de la ventana para mostrar la descripción de cada aplicación.
2. Al hacer clic en cada botón, se iniciará la aplicación descrita.

Siga los mismos pasos para ver los manuales o la información en línea del producto.

### Importante

- Se necesita conexión a Internet para acceder a la información en línea. Se aplicarán tarifas de conexión a Internet.

## Salida de Solution Menu

Haga clic en  (Cerrar) en la barra de título.

## Restricción de uso de Solution Menu

Este software está sujeto a la siguiente restricción. Tenga en cuenta lo siguiente cuando lo utilice.

- Todos los iconos de las aplicaciones instaladas compatibles con Solution Menu aparecen en la ventana. Tras la instalación, no podrá reorganizar los iconos ni eliminar sólo los iconos.

[Principio de página](#)